

ESTRATEGIA DE LOS PECES

En una pequeña laguna vivían tres peces. Un día vieron a un pescador acercándose a la orilla con su red de pesca. Como no tenían tiempo de huir, planearon saltar fuera del agua y hacerse los muertos, para que el pescador suspendiera su jornada de pesca. Uno de ellos pasó a la acción rápidamente, tomó impulso y saltó a los pies del pescador, pero se le olvidó estarse quieto y aguantar la respiración. El hombre, atónito por la rara actitud del pez, lo observó y, ante la sospecha de que pudiera estar enfermo o algo parecido, lo tiró de nuevo al agua, donde éste se escondió.

El segundo pez imitó al primero y, aunque estuvo quieto, no logró aguantar sin respirar. El pescador se extrañó al ver otro ejemplar a sus pies, pero esta vez decidió cogerlo y meterlo en una bolsa. Por suerte para el animal, olvidó cerrarla y el pez, haciendo un gran esfuerzo, pudo escapar y volver al agua.

Finalmente, el último pez hizo lo mismo que sus compañeros y, además, se estuvo quieto y sin respirar. Pero el pescador, harto ya, lo metió en la bolsa, la cerró bien y se fue a casa a preparar un sabroso plato de pescado. Este relato nos enseña que imitar a otros, aun mejorándolos, no garantiza el mismo resultado. Éste depende de las circunstancias y de la suerte.



ACTIVIDADES

1.- Escribe verdadero o falso:

- En la laguna vivían trece peces.
- Un día vieron a un pescador con una caña de pescar
- Los peces planearon huir saltando fuera del agua.
- El primer pez saltó a los pies del pescador.
- El segundo pez si pudo aguantar la respiración.
- El pescador metió en una bolsa al segundo pez.
- El tercer pez fue el más listo.

2.- Escribe en tu cuaderno las palabras del texto que lleven tilde.

3.- En escribe con letras mayúsculas la siguiente oración: *Imitar a otros, aun mejorándolos, no garantiza el mismo resultado. Este depende de las circunstancias y de la suerte.*

4.- Relaciona los siguientes eufemismos:

a.- Actualización de precios	vendedor
b.- Agente comercial	prostíbulo
c.- Amortización de puesto de trabajo	orinar
d.- Apropiación indebida	subida de precios
e.- Asistente técnico sanitario	robo
f.- Auxiliar de vuelo	manicomio
g.- Bar de alterne	separación matrimonial
h.- Cambiar el agua al canario	enfermero
i.- Centro de salud mental	azafata
j.- Cese temporal de convivencia	despido

5.- Di si las palabras siguientes son del género masculino, femenino o neutro:

Gallo		Barco	
Caballo		Mapa	
Cama		Herida	
León		Alambre	
Hoja		Tigre	
Hiena		Martes	
Oveja		buque	

6.- Forma el femenino:

Doctor		José	
Mulo		Enrique	
Portugués		rey	
gallo		príncipe	
duque		Marqués	
Conde		Barón	
Alcalde		Padre	
Toro		Padrino	
Hombre		elefante	

7.- Coloca el masculino correspondiente:

Mujer		Oveja	
Yegua		Abeja	
Tenera		Heroína	
Zarina		Emperatriz	
Bailarina		Profetisa	
actriz		poetisa	

8.- Halla el singular de los nombres siguientes:

Leyes		Virtudes	
Lápices		Huéspedes	
Luces		Doctores	
Cafés		Los jueves	
Perdices		Atriles	
Jabalíes		Gases	

9.- Completa los siguientes refranes:

- 1.- Al borrico viejo,.
- 2.- A raposo durmiente.
- 3.- Al hombre de más saber,
- 4.- Agua y pan caliente no pueden
- 5.- A las diez en la cama estés,
- 6.- Abogado, Juez y Doctor,
- 7.- Aunque le tonto coja la vela,
- 8.- A palabras necias,
- 9.- A buen entendedor,
- 10.- A la cama no te irás
- 11.- A dios rogando y
- 12.- A mal tiempo,

OOOOOOOOOOOO

- buena cara.
- cuanto más lejos mejor.
- una mujer sola lo echa a perder.
- con el mazo dando.
- con pocas palabras basta.
- mejor antes que después.
- ésta se apaga y el tonto queda.
- sin saber una cosa más.
- hacer buen vientre.
- no le amanece la gallina en el vientre.
- la mayor carga y el peor aparejo
- oídos sordos.

EL HACHA Y EL MANGO

Cierto día, un leñador se encontraba talando en el bosque cuando se le rompió el mango de su hacha. Tenía una dura jornada de trabajo por delante, así que se puso a suplicar con lágrimas en los ojos a los árboles para que le dieran la madera más fuerte y duradera que existiera con la que poder construir un mango. El hombre quería hacer el mejor mango, a poder ser que le durara para siempre, porque si construía un hacha fuerte que le permitiese cortar mucha madera podría llevar comida a su casa y alimentar a su familia, ya que sin el hacha estaba sin trabajo. Ante sus sollozos, los árboles decidieron cederle la madera sabiendo que, una vez pusiera el mango al hacha, él los iba a cortar para utilizarlos como leña.

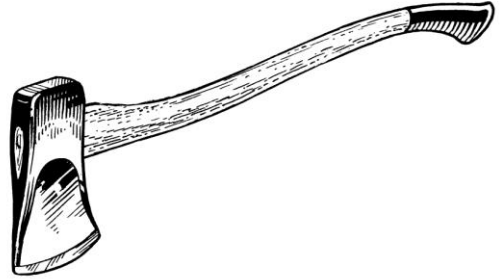

El leñador, ya con el hacha acabada, empezó a cortar cada rama y tronco que veía. Entonces, se escuchó decir a la triste y pequeña encina al árbol grande llamado fresno que era muy infeliz al ver que sus propios amigos, los árboles grandes, ayudaban a su enemigo a construir un hacha.

Esta historia nos enseña que no es bueno ceder ante personas que bien sabes que van a utilizar las cosas que les diste en tu contra. Debemos cuidar lo que tenemos, ya que es nuestro único tesoro y el don máspreciado que poseemos.

ACTIVIDADES

1.- Escribe verdadero o falso:

- El leñador se encontraba plantando árboles.
- El leñador suplicaba a los árboles que le dieran frutos.
- El hombre quería hacer un mango.
- Los árboles no le dieron la madera para el mango.
- Los árboles sabían que si ayudaban al leñador saldrían perdiendo.
- La encina se quejó de lo que le ocurrió a los otros árboles.
-

2.- Escribe en tu cuaderno las palabras del texto que lleven b.

3.- En escribe con letras mayúsculas la siguiente oración: *no es bueno ceder ante personas que bien sabes que van a utilizar las cosas que les diste en tu contra.*

4.- Relaciona los siguientes eufemismos:

- | | |
|-------------------------------------|----------------------------|
| a.- Comida rápida | Impotencia |
| b.- Conflicto laboral severo | Cárcel |
| c.- Consumar el matrimonio | Comida alta en grasa |
| d.- Contabilidad indebida | Explotación laboral |
| e.- Daños colaterales | Acto sexual |
| f.- Detención ilegal | Desfalco |
| g.- Expediente regulación de empleo | Secuestro |
| h.- Disfunción eréctil | Huelga general |
| i.- Economía sumergida | Despido masivo |
| j.- Centro penitenciario. | Víctimas civiles inocentes |

5.- Relacionas las siguientes expresiones con su sinónimo:

Muy inteligente		Muy cansado	
Muy grande		Muy pequeño	
Muy bonito		Muy malo	
Muy rápido		Muy lento	
Muy caro		Muy barato	
Muy limpio		Muy sucio	
Muy viejo		Muy caliente	

Ardiente, brillante, antiguo, exhausto, asqueroso, enorme, impecable, minúsculo, económico, terrible, costoso, veloz, pausado

6.- Fíjate en estas dos frases y rellena los huecos de las siguientes con *me dio* y *medio*.

- Mi amiga **me dio** las gracias por todo
- Le dije que sólo quería **medio** litro de aguarrás.

- La tormenta me cogió en _____ de la calle.
- No tardó ni _____ minuto en traer lo que le pedía.
- Un poco más y _____ un ataque de nervios.
- Hice lo que me pedía porque _____ pena verle tan triste.

7.- Busca en el recuadro inferior el sinónimo de los siguientes adjetivos:

Bueno		Malo	
Inteligente		Tonto	
Grande		Pequeño	
Bonito		Feo	
Fuerte		Débil	
Rápido		Lento	
Oscuro		brillante	

Admirable, paquidérmico, hercúleo, pulcro, ciclópeo, pérfido, encomiable, lúcido, ínfimo, mentecato abominable, enclenque, vertiginoso, crepuscular.

8.- Separa por un guion, las sílabas de las palabras siguientes.

Autoridad		Vaquería	
Gaviota		Diente	
Héroe		Leía	
Pueblo		Hebreo	
Poesía		Guardián	
Aviación		aéreo	
oasis		cuidado	

9.- Antepón el artículo determinado:

___ abrigo ___ abeja ___ ojo ___ alambre
 ___ altar ___ día ___ maíz ___ calor
 ___ azúcar ___ ancho ___ daga ___ árboles
 ___ útil ___ imagen ___ raíz ___ agradable
 ___ análisis ___ vinagre ___ hora ___ caída

10.- Escribe el plural de los siguientes sustantivos.

Amistad		Mamá		Sed	
Pared		Césped		Jazmín	
Régimen		Álbum		Buey	
Champú		Lunes		Virus	
As		Gafa		Tórax	

11.- Completa los siguientes refranes:

- 1.- Al perro flaco,
- 2.- Ande yo caliente y
- 3.- A cada cerdo
- 4.- A quien Dios se la dé,
- 5.- Ande o no ande,
- 6.- A otro perro
- 7.- A pan duro,
- 8.- A la muerte ni temerla ni buscarla,
- 9.- Al miserable y al pobre,
- 10.- Antes de que te cases,
- 11.- Agua que no has de beber,
- 12.- Aprended a bien callar,

oooooooooooo

- diente agudo.
- le llega su San Marín.
- hay que esperarla.
- con ese hueso.
- la pena doble.
- todo son pulgas.
- caballo grande.
- San Pedro se la bendiga.
- déjala correr.
- mira lo que haces.
- ríase la gente.
- para que sepáis bien hablar.

LA PARTIDA DE AJEDREZ

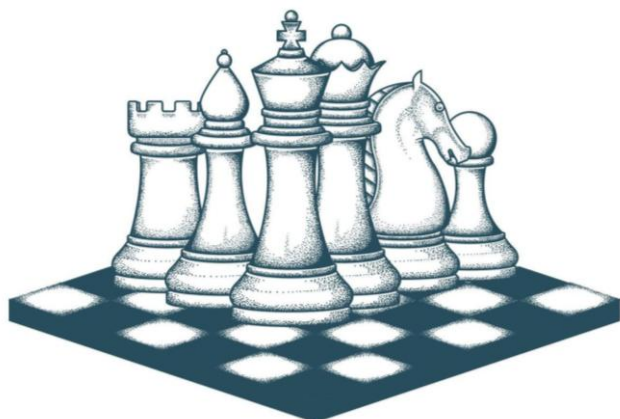

Un joven acudió a un monasterio en Japón y le expuso a un anciano maestro: *“Quería alcanzar la iluminación, pero no puedo soportar los años de retiro y meditación. ¿Existe un camino rápido para alguien como yo?”* “¿Te has concentrado a fondo en algo durante tu vida?”, le preguntó el anciano. *“Solo en el ajedrez, pues mi familia es rica y nunca trabajé de verdad”*, respondió el joven. El maestro llamó a un monje. Trajeron un tablero de ajedrez y una espada afilada. *“Ahora vas a jugar una partida muy especial, Si pierdes, te cortaré la cabeza y, si por el contrario, ganas se la cortaré a tu adversario”*, sentenció el sabio. Acto seguido empezó la partida. El joven sentía las gotas de sudor recorrer por su espalda, puesto que estaba jugando la partida de su vida. Empezó perdiendo, pero su adversario cometió un desliz y aprovechó la ocasión para lanzar un fuerte ataque, entonces miró de reojo al monje. Vio su rostro sincero, marcado por el esfuerzo y de repente se sintió tocado por la piedad. Cometió un error voluntario y luego otro... Iba a perder. Al verlo, el maestro arrojó el tablero al suelo y las piezas se mezclaron: *“No hay vencedor, ni vencido, no caerá ninguna cabeza”*, dijo y quiso añadir: *“Dos cosas son necesarias para alcanzar la iluminación: la concentración y la piedad. Hoy has aprendido las dos”*.

ACTIVIDADES

1.- Escribe verdadero o falso:

- Un joven acudió a un monasterio en China.
- El joven quería alcanzar la iluminación sin esfuerzo.
- El maestro llamó a un sacerdote para que trajera el ajedrez.
- El joven sentía la gota de sangre recorrer por su espalda.
- La partida la ganó el contrincante del joven.
- Para alcanzar la iluminación son necesarias la concentración y la piedad.

2.- Señala cuales de las siguientes palabras son adjetivos: *expuso, espada, rica, partida, afilada, tablero, fuerte, iluminación, ataque, sincero.*

3.- Busca en el texto 5 palabras agudas y 5 llanas:

Agudas: _____

Llanas: _____

4.- Antes de *p* y *b* se escribe *m* ¿hay en el texto alguna palabra que cumpla esta regla ortográfica? Escríbelas.

5.- Señala qué significa la palabra añoranza:

nostalgia sorpresa cansancio

6.- Escribe en mayúscula el siguiente texto:

“Dos cosas son necesarias para alcanzar la iluminación: la concentración y la piedad. Hoy has aprendido las dos”

7.- Busca el aumentativo:

Silla		Caja		Señora	
Golpe		Cabeza		Sala	
Gusto		Máscara		Espalda	
Ángel		Chico		Perro	
Mano		Figura		Gato	

8.- Halla los diminutivos:

Rama		Casa		pájaro	
Pez		Chaqueta		Plaza	
Carta		Dedo		Vara	
Bosque		Piedra		espada	
Taza		Luz		pie	

9.- Di el despectivo:

Villa		Padre		Espanto	
Caldo		Casa		Pájaro	
Madre		Hierba		Hierba	
Poeta		Libro		Ventana	
Capa		Pueblo		espada	

10.- Indica cuáles son aumentativos, diminutivos, despectivos o nombres corrientes:

Patinillo		Caserón		Cordón	
Cucharón		Corazón		Hombrecillo	
lechuza		Ciruela		Gentuza	
bribonazo		Banderín		Cuchillo	
alدهuela		aldabonazo		trabajo	

11.- Descompón las palabras compuestas:

Patiblanco	antejo	camposanto
Guardarropa	cascanueces	puntapié
Cuentagotas	bocamanga	quitasol
Rompeolas	parabrisas	cazamoscas

12.- Busca el nombre de las crías de los siguientes animales:

Perro		Oso	
Caballo		Vaca	
Oveja		Cerdo	
Lobo		Zorro	
Águila		Gallina	
Conejo		Rana	
Ballena		Cabra	
Pavo		Zorro	

cachorro, potro, renacuajo, oseño, chivo, polluelo, gazapo lobezno, paveño, zorrillo ternero, lechón, aguilucho, zorrillo, cordero, ballenato,

13.- Completa los siguientes refranes:

- 1.- Asna y pollino,
- 2.- Al bien, buscarlo:
- 3.- Amor con
- 4.- A quien le duele una muela,
- 5.- A la gallina y a la mujer,
- 6.- A la moza y a la mula,
- 7.- A rico no llegarás,
- 8.- Al perro y al gato
- 9.- A quien tiene cama y duerme en el suelo,
- 10.- A la mujer y a la guitarra,
- 11.- Antes mis dientes
- 12.- Año de flores,

OOOOOOO

- pero de tacaño te pasarás.
- que mis parientes.
- al mal espantarlo.
- le sobran nidos donde poner.
- hay que templarla para usarla.
- no hay que tenerle duelo.
- no les pongas el mismo plato.
- por la boca le entra la hermosura.
- no llegan al molino.
- que la eche fuera.
- año de dolores.
- amor se paga.

VANIDAD

Había una vez un hombre excepcionalmente vanidoso, tan presumido y arrogante era, que aún en las cosas más simples quería llamar la atención a todos. Una mañana se encontró casualmente con un joven que paseaba por el campo y se puso a hablar con él. Al poco tiempo de estar conversando, el hombre le soltó dispuesto a satisfacer su ego: “¿Sabes, joven?, Tengo un tambor tan enorme que su sonido se puede escuchar a más de mil kilómetros.”

El joven paseante, sin apenas inmutarse, lo miró desafiante y repuso sonriente: “Pues amigo, sepa que yo tengo una vaca de tamaño tan descomunal que cuando anda y apoya las patas delanteras, después tarda un día entero en poder apoyar las patas traseras, de nuevo, en el suelo”.

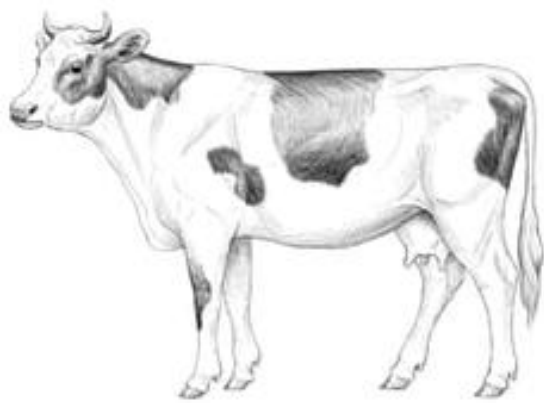

El hombre vanidoso se lo miró incrédulo y exclamó a modo de protesta: “Pero ¡qué dices! ¡No puede haber vacas tan grandes!” a lo que el muchacho, lejos de retractarse, le replicó: “¿A no? Entonces, dime ¿de dónde crees que sacan la piel para hacer tu tambor?” El hombre, perplejo con la respuesta del joven, no supo reaccionar y se marchó cabizbajo y avergonzado.

Esta historia es un buen reflejo de cómo la vanidad lleva, en sí misma, a menudo su propio castigo.

ACTIVIDADES

1.- Escribe verdadero o falso:

- El hombre era presumido y divertido.
- Una mañana se encontró a un campesino.
- El tambor se podía escuchar desde muy muy lejos.
- El joven le dijo que tenía una vaca gigantesca.
- El hombre vanidoso creyó al joven.
- El hombre se fue avergonzado.

2.- Señala las palabras que no sean adjetivos: *vanidoso, presumido, sonido, arrogante, enorme, tambor, descomunal piel grande, incrédulo.*

3.- Busca en el texto 5 palabras agudas y 5 llanas y las esdrújulas que encuentres

Agudas: _____

Llanas: _____

Esdrújulas: _____

4.- Escribe todas las palabras del texto que lleven tilde.

5.- Señala qué significa la palabra hobby:

juego - pasatiempo favorito - ilusión - dedicación

6.- Escribe en mayúscula el siguiente texto:

Esta historia es un buen reflejo de cómo la vanidad lleva, en sí misma, a menudo su propio castigo.

7.- Escribe los participios de los siguientes verbos

VERBO	PARTICIPIO	VERBO	PARTICIPIO
ABRIR		COMPONER	
CUBRIR		DEVOLVER	
ESCRIBIR		HACER	
PREDECIR		PROPONER	
SATISFACER		VOLVER	
ABSOLVER		DECIR	
DESCUBRIR		EXPONER	

8.- Sustituye las siguientes expresiones por una palabra:

Muy pequeño		Muy bueno	
Muy asustado		Muy cansado	
Muy débil		Muy difícil	
Muy emocionado		Muy feliz	
Muy frío		Muy grande	
Muy limpio		Muy necesario	

Atemorizado, frágil, excelente, exhausto, gélido, diminuto, enorme, esencial, impoluto, dichoso, entusiasmado, arduo

9.- Completa con g/gu según convenga

__algo al__ien __énero __erra __orra án__el
 __illermo entre__ar án__ulo __isante __esto __inda
 __errero __eografía __indilla entre__é ju__ete sar__ento
 __ente reco__er jil__ero prote__er madri__era __imnasia

10.- Completa

Pez	<u>pececillo</u>	chico	_____
Pan	_____	palo	_____
Paso	_____	soplo	_____
Carbón	_____	tres	_____

11.- Escribe 10 palabras que terminen en -aje: viaje,

13.- Escribe lo contrario de las siguientes palabras añadiendo des-delante.

<i>plegar, atar, arreglar, doblar, ocupar, ordenar, hacer, tapar</i>

14.- Vuelve a escribir estas frases sustituyendo las palabras destacadas por las del recuadro.

acababa, bajaba, instante, gran, fatigado, incansable

Hay que reconocer que Pinocho era infatigable.

Apenas terminaba una aventura ideaba otra.

Su impresión no duró más que un momento.

Descendía lentamente.

Como estaba un poco cansado se sentó en el banco.

A poca distancia le seguía un enorme tiburón.

15.- Une lo que tenga alguna relación:

Coche	1	Fósforo	Expresar	Autopista	1
Cartera	2	Decir	Tino	Comprar	
Atinar	3	Automóvil	1	Fuego	Puntería
Hallar	4	Acertar	Dinero	Narrar	
Enseñar	5	Billetero	Aprender	Encender	
Cerilla	6	Mostrar	Carretera	1	saber

LA ADIVINANZA DEL REY

Había una vez un rey que tenía una adivinanza por resolver, así que declaró que recompensaría a quien lo hiciera concediéndole libre acceso a los tesoros del reino por una hora, durante la cual podría llevarse lo que quisiera. Al día siguiente, miles de personas se presentaron para resolverla, pero sólo uno acertó la respuesta. El rey empezó arrepentirse de haber

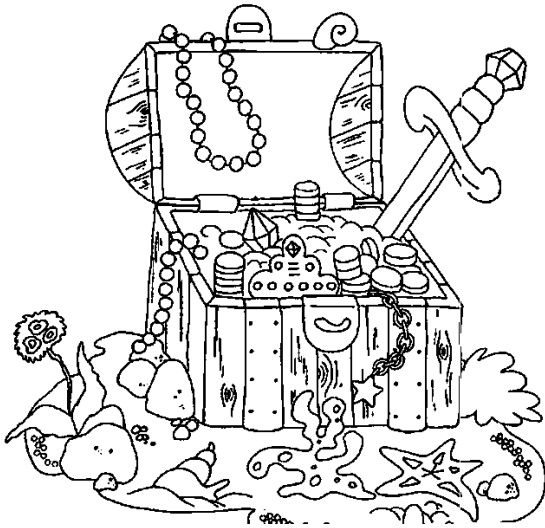

ofrecido un premio tan generoso, por lo que decidió investigar al ganador para descubrir la forma de distraerlo durante su paseo por el tesoro del reino y descubrió que era melómano y sentía gran pasión por la música clásica. Así que, en la sala de los tesoros, el rey lo sorprendió con una espectacular orquesta sinfónica la orquesta empezó a tocar y el ganador, embriagado, se detuvo a escuchar la

melodía hasta que se sorprendió a sí mismo y se dijo: “Debo enfocarme. Necesito prestar atención al tesoro”. Entonces vio un precioso diamante, pero sonó una música tan bella que no puedo evitar sentarse a escucharla. En el momento en que ésta paró y estaba a punto de llevarse el diamante, la hora ya se había agotado, y se fue a casa sin nada.

Esta historia nos enseña a que, cuando sabemos lo que queremos, debemos ir directos a conseguirlo sin dejarnos llevar por las distracciones.

ACTIVIDADES

1.- Escribe verdadero o falso

- El rey tenía un problema que solucionar.
- Para resolver la adivinanza se presentaron 500 personas.
- Al ganador le gustaba mucho la música clásica.
- El ganador vio un precioso diamante.
- Al final el ganador cogió muchas.

2.- Busaca en el texto 5 palabras agudas, 5 llanas y 5 esdrújulas.

3.- Relaciona los siguientes eufemismos:

- | | |
|-------------------------------------------|-----------------|
| a.- Persona en riesgo de exclusión social | viejo |
| b.- Persona mayor | guerra |
| c.- Poco agraciado | michelines |
| d.- Pronunciamiento militar | espionaje |
| e.- Reajuste de precios | gordo |
| f.- Residuo sólidos urbanos | feo |
| g.- Intervención militar | pobre |
| h.- Servicio de inteligencia | golpe de estado |
| i.- Sobrepeso | basura |
| j.- Tejido adiposo | subida precios |

4.- Señala el significado de las siguientes palabras

<i>Rogar</i>	Agradecer	suplicar	obligar	
<i>Engullir</i>	Tragar sin masticar	comer	hacer la digestión	
<i>Inusitado</i>	Conocido	frecuente	extraño	
<i>Lecho</i>	Sillón	cama	almohadón	
<i>Evocar</i>	Traer	llevar	recordar	
<i>itinerario</i>	Vuelo	camino	distancia	ruta
<i>Codicia</i>	Generosa	ambiciosa	cobarde	
<i>Hincar</i>	Arañar	clavar	cortar	

5.- Escribe en mayúscula el siguiente texto:

Esta historia nos enseña a que, cuando sabemos lo que queremos, debemos ir directos a conseguirlo sin dejarnos llevar por las distracciones

6.- Señala las palabras que sean sustantivos

rey, descubrió, premio, acertó, recompensaría, adivinanza, diamante, paró, historia.

7.- ¿Cuál es la sílaba tónica?

a-quí	res-pon-der	plá-ta-no	ven-ta-nal
es-pe-cial	mos-qui-to	te-lé-fo-no	ser-pien-te
pá-ja-ros	cás-ca-ra	sue- co	her-mo-su-ra
ca-me-llo	cau-sa	ca-ca-tú-a	son-rí-e
te-ne-dor	ca-len-tar	en-ce-ra-do	ca-ra-col
cua-dra-do	es-pe-jo	a-é-re-o	cuan-do
día-na	mú-si-ca	o-í-a	la-gar-to
a-mo-rí-os	per-so-na	o-cé-a-no	e-le-men-tal

8.- Forma dos palabras diferentes con g y j notando la diferencia:

_____ : gota jota: _____

_____ : va__ ba: _____

_____ : ma __ ma: _____

_____ : pa ____ pa: _____

_____ : __usto __usto: _____

_____ : tra __o tra__o: _____

_____ : Lu __o lu__o: _____

_____ : le__os Le__os: _____

_____ : hi__o hi__o: _____

9.- Forma palabras acabadas en -mente:

Sencilla sencillamente plácida _____

Rápida _____ fácil _____

Oportuna _____ desfavorable _____

Dulce _____ práctico _____

Horrible _____ alfabético _____

Fría _____ democrático _____

10.- Completa los siguientes refranes:

- 1.- El que tiene vicio si no mea en la puerta,
- 2.- Como el maestro ciruela,
- 3.- Con queso, pan y vino
- 4.- Cochino matado,
- 5.- Cuando la barba de tu vecino veas cortar,
- 6.- Cuanto más viejo,
- 7.- Casa de dos puertas,
- 8.- Cada oveja
- 9.- Cría cuervos y
- 10.- Consejos vendo
- 11.- Cuanto más tienes,
- 12.- Cada uno cuenta la feria

OOOOOOOO

- te sacarán los ojos.
- pon la tuya a remojar.
- y para mí no tengo.
- que no sabe leer y pone escuela.
- mea en el quicio.
- mala es de guardar.
- se anda mejor el camino.
- como le va en ella.
- invierno solucionado.
- más pellejo.
- más quiere.
- con su pareja.

APEGO A LAS ROSAS

Había una vez dos amigos que tenían una gran tendencia hacia la mística. Con el paso de los años, cada uno de ellos consiguió adquirir una pequeña parcela de terreno donde poder retirarse a meditar tranquilamente



el resto de su vida. El primer amigo tuvo la idea de plantar un rosal y tener rosas, pero enseguida rechazó este propósito, pensando que las rosas le originarían apego y terminarían por encadenarlo, algo que él no deseaba, pues su mente debía estar libre para la meditación. El segundo, curiosamente, tuvo la misma idea, pero él sí plantó el rosal. Transcurrido el tiempo, el rosal floreció y el hombre que lo poseía disfrutó del olor y la belleza de las rosas, meditó a través de ellas y así elevó su espíritu y se sintió unificado

con la madre naturaleza. Las rosas le ayudaron a crecer interiormente, a despertar su sensibilidad y, sin embargo, nunca se apegó a ellas.

El otro amigo, en cambio, empezó a echar de menos el rosal y las hermosas rosas que hubiera podido tener para deleitar su vista y su olfato. Y así se apegó a las rosas de su mente y, a diferencia de su amigo, creó ataduras.

Esto nos enseña que, para ser libres, tenemos que renunciar al sentido de posesividad, pero también a la ignorancia.

ACTIVIDADES

1.- Escribe verdadero o falso

- A los amigos le gustaba la música.
- Los dos amigos adquirieron una pequeña parcela.
- El primero sembró claveles en su parcela.
- El segundo plantó un rosal.
- Para ser libre tenemos que renunciar al sentido de posesión.

2.- Busca en el texto 5 palabra aguda, 5 llanas y las esdrújulas que encuentres.

3.- Relaciona los siguientes eufemismos:

- | | |
|---------------------------|------------|
| a.- Trabajadora sexual | pérdida |
| b.- Tráfico de influencia | negro |
| c.- Tránsito intestinal | tortura |
| d.- Miembro viril | ciego |
| e.- Invidente | fornicar |
| f.- Método de persuasión | prostituta |
| g.- Persona de color | enchufe |
| h.- Hacer el amor | defecar |
| i.- Incremento negativo | pene |

4.- Señala el significado de las siguientes palabras

<i>Jadear</i>	Ladrar con fuerza	respirar con dificultad
<i>Recompensa</i>	Premio	penalización sueldo
<i>Penumbra</i>	Con mucha luz	casi a oscura totalmente oscuro
<i>Ocaso</i>	Puesta de sol	accidente ocasión
<i>Jornada</i>	Semana	día mes año
<i>Lijar</i>	Pulir	alisar barnizar amasar
<i>Tenacidad</i>	Perseverancia	valentía empeño miedo
<i>Insomnio</i>	Falta de sueño	sueño profundo sueño ligero
<i>Desafiar</i>	Desenfriar	retar deslizar desconfiar

5.- Escribe el siguiente párrafo en mayúscula.

Tenemos que renunciar al sentido de posesividad, pero también a la ignorancia.

6.- Escribe el nombre de 10 flores. _____

7.- Forma dos palabras diferentes con y y ll notando la diferencia

_____ : poyo pollo: _____
_____ : ca__ado ca__ado: _____
_____ : ma__a ma__a: _____
_____ : ra__a ra__a: _____
_____ : pu__a pu__a: _____
_____ : ca__ó ca__ó: _____
_____ : ha__a ha__a: _____
_____ : va__a va__a: _____
_____ : hu__a Hu__a: _____

8.- Escribe las palabras subrayadas en la lectura y ordénalas alfabéticamente.

9.- Completa las frases con las palabras del recuadro.

riegan, venden, ven, comen, estropea, mueren, despliegan, está.

- En ninguna parte se _____ mejor que en un vagón de tren.
- A través de las ventanillas se _____ pasar ríos y valles.
- Todas las riquezas del país se _____ ante nosotros.
- Si no se _____ a menudo, estas plantas se _____.
- Los ratones se _____ el queso de la despensa.
- Esto piso se _____ a muy buen precio.
- Este material se _____ fácilmente.

10.- Próximo, proximidad y próximamente son palabras que pertenecen a la misma familia. Haz una frase con cada una de ellas.

11.- Escribe con letras los números del 1 al 20:

12.- Completa los siguientes refranes:

- 1.- Cuando menos se lo espera el galgo,
- 2.- Cien dueñas para un corral,
- 3.- Cruz en el pecho,
- 4.- Caballo que vuela
- 5.- Compra de quien heredó y
- 6.- Contra la fortuna,
- 7.- Cuando el diablo nada tiene que hacer,
- 8.- Cuando el río suena,
- 9.- Cuenta errada,
- 10.- Casada y con hijos te quisiera ver,
- 11.- Cría fama y
- 12.- Cada cual arrima

OOOOOOO

- pero diablo en hechos.
- que doncella y hermosa cualquiera lo es.
- mata moscas con el rabo.
- el ascua a su sardina.
- no compres de quien compró.
- cada una dice un cantar.
- salta la liebre.
- no hay arte alguna.
- no necesita espuela.
- agua llevará.
- no vale nada.
- échate a dormir.

LA VERDADERA RIQUEZA

Un hombre muy rico le pidió a uno de sus fieles asesores que le escribiese un documento para asegurar la continuidad de la prosperidad de su familia, de manera que sus seres queridos pudiesen mantener su inmensa fortuna de generación en generación.



El asesor, entonces, tomó una larga hoja de papel de arroz y escribió: *“El padre muere, el hijo muere, el nieto muere”*

Acto seguido le acercó el papel al hombre rico para que lo leyera e inmediatamente éste se indignó y le dijo: *“Pero ¿qué clase de ofensa es ésta? Yo le pedí que escribiese algo para procurar la felicidad y la prosperidad de mi familia, ¿por qué se burla de mí de esta manera tan cruel?”*

El asesor, sin perder la calma, le explicó tranquilamente: *“Mi señor, no pretendí hacer ninguna broma ni mucho menos burlarme de usted. Si antes de su muerte su hijo muriera, este terrible suceso lo heriría inmensamente. Si su nieto se fuera antes que su hijo, tanto usted como él estarían destrozados. Pero si su familia, de generación en generación, muere en el orden que le he descrito en este papel, ése sería el curso más natural de la vida, pudiendo transmitir así la experiencia y sabiduría. Y yo llamo a eso la verdadera riqueza”*.

ACTIVIDADES

1.- Escribe verdadero o falso

- El hombre rico quería ceder a su familia toda su inmensa fortuna.
- El asesor redactor el informe en un ordenador.
- El hombre rico se alegró con el informe del asesor.
- El asesor nunca perdió la calma.
- Al final el hombre rico fallece.

2.- Busca en el texto 5 palabra aguda, 5 llanas

3.- ¿Cuántas palabras esdrújulas hay en el texto?

4.- Escribe todas las palabras del texto que lleven tilde.

5.- Señala el significado de las siguientes palabras

<i>Castillo</i>	Fortaleza	catedral	palacio
<i>Centinela</i>	Vigilante	campesino	enemigo
<i>Aterrizar</i>	Tomar tierra	despegar	volar
<i>Ornamentar</i>	Barnizar	adornar	dibujar
<i>Despavorido</i>	Aterrorizado	apresurado	desconsiderado
<i>Ingrato</i>	Agradable	agradecido	desagradecido
<i>Reto</i>	Burla	promesa	desafío
<i>Relevar</i>	Sustituir	jugar	enestar
<i>Guarida</i>	Una costumbre	una madriguera	una fuente

6.- Escribe el antónimo de las siguientes palabras: *alegre, grueso, noche, salado, liso, frío, sonido, arrojar, trabajar, rápido, mucho, valiente, tarde.*

7.- Di cuántas sílabas tiene cada palabra:

Harina		Río		Faena		Vizcaíno	
Puerta		Violín		Hierve		Boina	
avión		maíz		Paella		Navío	
Baúl		Ciruela		Empleo		línea	
Rodeo		Raíz		Hiena		miau	

8.- Busca cuatro palabras: *monosílabas, bisílabas, trisílabas, cuatrisílabas.*

Monosílabas	Bisílabas	Trisílabas	Cuatrisílabas

9.- Ordena alfabéticamente las siguientes palabras: *hombre, asesor, documento, familia, fortuna, generación, hoja, arroz, papel, ofensa, felicidad.*

10.- Forma dos palabras diferentes con r y rr, notando la diferencia:

_____ : caro	carro: _____
_____ : co__o	co__o: _____
_____ : pe__a	pe__a: _____
_____ : fo__o	fo__: _____
_____ : po__o	po__o: _____
_____ : mo__o	mo__o: _____
_____ :pe__o	pe__o: _____
_____ :ce__o	ce__o: _____
_____ : ence_ar	ence_ar: _____
_____ : va__a	ba__a: _____
_____ : pa__a	pa__a: _____

11.- Une con flechas y escribe las frases completas.

Voy a ver

qué pasó.

dicho la verdad.

alguna causa desconocida.

Tenía que **haber**

a mis primos

cuántos libros hay.

venido antes.

- _____
- _____
- _____
- _____
- _____
- _____
- _____

12.- Completa los siguientes refranes y escríbelas en tu cuaderno:

- 1.- Con la alforja vacía,
- 2.- Cuando el necio va,
- 3.- Cuando menguare la luna,
- 4.- Con médico olvidón,
- 5.- Comida que mucho hierve,
- 6.- Cada palo
- 7.- Cada uno sabe dónde.
- 8.- Como canta el abad,
- 9.- Con el metro que midas,
- 10.- Contra el vicio de pedir,
- 11.- Cuando una puerta se cierra,
- 12.- Casar y compadrear,

OOOOOOOO

- responde el sacristán.
- enfermos a montón.
- ciento se abren.
- no siembre cosa alguna.
- mal se inicia el día.
- sabor pierde.
- ya el listo de vuelta está.
- le aprieta el zapato.
- la virtud de no dar.
- cada cual con su igual.
- te medirán.
- aguante su vela.

LOS TRES LEONES

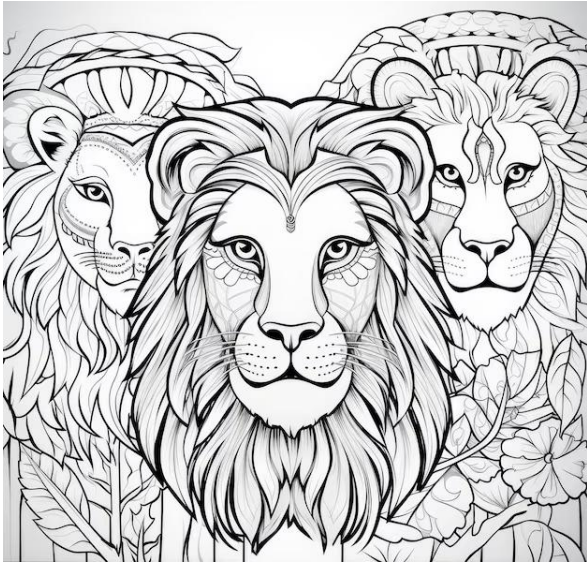

Un día, el mono convocó a todos los animales de la sabana para decidir cuál de los tres jóvenes leones que allí vivían debía de ser el rey. Tras mucho deliberar, tomaron una firme decisión: *“Los tres vais a escalar la montaña más alta y el que llegue primero a la cima, será nuestro rey”*. El reto fue aceptado por los felinos y todos los animales se reunieron al pie de la montaña para ver la gran escalada. El primer león lo intentó,

pero no pudo llegar. El segundo empezó con ganas, pero fue derrotado. El tercero tampoco lo consiguió y bajó exhausto. Los animales estaban impacientes y curiosos; si los tres fueron derrotados, ¿cómo erigirían ahora al nuevo rey? Justo en ese momento, un águila, grande en edad y en sabiduría, pidió la palabra y dijo: *“¡Yo sé quién debe ser el rey! “¿Quién?, preguntaron los demás animales. A lo que el águila respondió: “Es simple, yo he volado por encima de ellos y cuando volvían derrotados de su escalda, escuché lo que cada uno decía. Y mientras que los dos primeros leones exclamaron: “Montaña, ¡me has vencido! El tercero proclamó: ¡Montaña, me has vencido por ahora! Él debe ser nuestro rey, puesto que es el único que no se ha rendido. “Si él es rey de sí mismo, está preparado para ser rey de los demás”*. Acto seguido, el tercer león fue coronado rey de la sabana.

ACTIVIDADES

1.- Escribe verdadero o falso

- Un gorila convocó a todos los animales de la selva.
- Los candidatos para ser rey eran tres leones.
- El segundo león consiguió escalar la montaña.
- El águila era joven y fuerte.
- El tercer león fue proclamado rey.

2.- Busca en el texto 5 palabras agudas, 5 llanas

3.- ¿Cuántas palabras esdrújulas hay en el texto?

4.- Escribe todas las palabras del texto que lleven tilde.

5.- Señala el significado de las siguientes palabras

<i>Sinfin</i>	Penúltimo	infinidad	principio
<i>Suculento</i>	Salado	amargo	sabroso
<i>Musitar</i>	vociferar	Gritar	hablar en voz baja
<i>Magnetismo</i>	Pegamento	repulsa	atracción
<i>Corredor</i>	Pasillo	persona que corre	jardín
<i>Lienzo</i>	Un pincel	una tela	un marco de cuadro
<i>Abnegado</i>	sacrificado	Alegre	educado
<i>Abarrotada</i>	Entre barrote	llena	vacía
<i>Atónito</i>	sorprendido	triste	Irritado

6.- Completa con g/gu según convenga

__algo, al__ien, __énero, __erra, __orra, án__el,
__illermo, entre__ar, án__ulo, __isante, __esto, __inda, __errero,
__eografía, __indilla, entre__é, ju__ete, sar__ento, __ente
reco__er, jil__ero, prote__er, madri__era, __imnasia

7.- Fíjate en estas dos frases:

Este tren se para en todas las estaciones.

Hay un muro que separa el huerto de la carretera.

Escribe se para o separa en cada una de estas frases:

- El labrador _____ las buenas semillas de las malas:
- El árbitro _____ a los dos boxeadores.
- Este reloj _____ siempre a la misma hora.
- Si no avisas con antelación el autobús no _____ .

8.- Forma dos palabras diferentes con C y Z, notando la diferencia:

_____ : po__o / po__o: _____

_____ : ri__o / ri__o: _____

_____ : __orro / __orro: _____

_____ : ca__o / ca__o: _____

_____ : a__ote / a__ote: _____

_____ : ro__a / ro__a: _____

_____ : lo__a / lo__a: _____

_____ : __arpa / __arpa: _____

_____ : __orra / __orra: _____

_____ : tra__a / tra__a: _____

9.- Completa con haber o a ver:

- El propietario del rancho fue __ _____ cuántos caballos había.
- Podía _____ más de cien, pero quería contarlos, _____ cuántos eran exactamente.
- En la casa no debe _____ nadie porque los propietarios han ido _____ a unos amigos.
- Creo que he olvidado coger algo porque solo llevo dos cosas en la mochila y debería _____ tres.
- _____ si recuerdo todo lo que debía llevar.
- Veamos. Primero iremos _____ a los primos; aquí debe de _____ un juego para ellos.
- Luego, iremos _____ si hay correspondencia en casa de la abuela.
- ¿Llevamos la llave...? ¿ _____ qué más tenemos que hacer...?
- Tenemos que ir al mercado _____ si hay lechugas.
- Puede _____ muchas lechugas, pero falta la cartera con el dinero.

10.- Completa los siguientes refranes y escríbelas en tu cuaderno:

1.- Cuando el pastor pierde la oveja,

2.- Cada día que amanece,

3.- Cada día un grano pon

4.- Cuando el dinero habla,

5.- Cuando no hay otro remedio,

6.- Cuanto más grande la cabeza,

7.- Cada medalla

8.-Con muchos hijos

9.- Con las verdades se

10.- Con los años vienen

11.-Con tripas vacías

12.-Con el ingrato

OOOOOOO

- tirar por la calle de en medio.
- tiene dos caras.
- no tengas trato.
- más grande la jaqueca.
- los desengaños.
- no hay persona rica.
- pierden las amistades.
- paga con la pelleja.
- todos callan.
- el número de tontos creces.
- y harás un montón.
- no hay alegrías.

ÁRBOL DE LA EXPERIENCIA

Un buen padre, sintiendo que se acercaba su hora, deseó transmitir a su hijo lo que más apreciaba: el patrimonio de todas las experiencias adquiridas en el curso de su vida. Por eso, lo llamó a la cabecera de su cama y le dijo: *“Hijo, cuando haya muerto, deseo que me cortes el dedo índice de la mano derecha y lo entierres en el huerto. De esa manera, espero salvaguardar la propiedad mágica de un tesoro incomunicable y que deseo transmitirte.”* Dicho esto, cerró los ojos y murió.

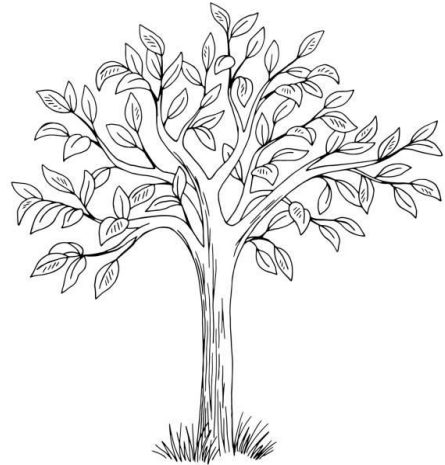

El joven siguió los mandatos de su padre. Transcurrido un tiempo, en el lugar donde había enterrado el dedo, creció un magnífico árbol que daba unos frutos exquisitos que bastaban para saciar su hambre, con lo que no tenía necesidad de preocuparse por su propio sustento. Así que lo compartió con la gente. *“¡Qué nos importan estos frutos! Nos parecen insípidos. Queremos alimentarnos con frutos de nuestros huertos, no con el de alguien que está muerto”*. El hijo acabó pensando como sus vecinos: *“¿Por qué debo seguir el índice de mi padre si también lo tengo yo?”*. En ese momento el árbol se marchitó. Y así fue como el hijo debió de aprender a reconstruir, por su cuenta propia y día tras día, el valioso árbol de la experiencia.

ACTIVIDADES

1.- Escribe verdadero o falso.

- El padre quería transmitir a su hijo las experiencias adquiridas.
- El padre pidió que le cortarse el dedo de la mano izquierda.
- El hijo enterró el dedo en el patio de la casa.
- El árbol daba unos frutos exquisitos.
- Al final el árbol se marchitó
- El hijo tuvo que aprender de su propia experiencia.
- Al final el hijo acabó pensando como sus vecinos.

2.- Busca 5 palabras agudas y 5 llanas.

Agudas: _____

Llanas: _____

3.- ¿Cuántas palabras esdrújulas hay en el texto? _____

4.- Escribe todas las palabras del texto que lleven tilde y clasifícalas en aguda, llana y esdrújulas.

AGUDAS	LLANAS	ESDRÚJULAS

5.- Ordena alfabéticamente las palabras subrayadas en el texto:

6.- Di cuántas sílabas tiene cada palabra:

Sintiendo: _____ acercaba: _____ huerto: _____

Experiencia: _____ también: _____ valioso: _____

7.- Busca en el diccionario las siguientes palabras: *patrimonio, salvaguardar, exquisito, insípido.*

8.- Escribe los sinónimos de estas palabras:

Palabra	Sinónimo	Palabra	Sinónimo
Fiel		Fotografía	
Valor		Dadivoso	
Garaje		Humildad	
Idioma		Indicio	

Retrato, cochera, precio, generoso, leal, modestia, lengua, pista

9.- Completa añadiendo r o rr

Tie__a	pa__aguas	ma__ano	__ome__o
Te__ible	pi__agua	mi__ada	tambo__
Ta__ea	pa__oquia	se__eno	hon__ado
To__o	pue__o	se__ano	pie__na
To__e	pa__ada	ba__ato	a__bol
Ta__ado	Pa__illa	ba__ote	al__ededor

10.- Escribe de nuevo este fragmento de la lectura sustituyendo las palabras subrayadas por las del recuadro.

El viaje en automóvil era lento porque los vehículos eran antiguos, la carretera malísima y las gomas de los neumáticos, gastadas, finas como la oreja de un gato, obligaban a cambiarlos frecuentemente. Salíamos por la mañana y la primera etapa finalizaba en la Panadella.

delgadas, acababa, viejos sustituirlos, trayecto, desastrosa, partíamos, coche

11.- Escribe otras palabras que también terminen en *-illo* o en *-illa*.

Bocadillo	tortilla

12.- Señala la palabra que no tiene nada que ver con su grupo

- Subir, ascender, remontar, recoger, escalar, trepar.
- Bajar, caer, perder, descender, precipitarse, hundirse, derrumbarse.
- Tener, poseer, adquirir, apropiarse, segador, adueñarse.
- Resaltar, gozar, alegrarse, disfrutar, reír, complacerse.

13.- Completa los siguientes refranes y escríbelas en tu cuaderno:

- 1.- Cuando el gato está ausente,
- 2.- Cada cosa en su sitio y
- 3.- Cada maestrillo
- 4.- Cuando se pierde el honor,
- 5.- Cuenta tus faltas y
- 6.- Casa sin moradores,
- 7.- Cuando abril truena,
- 8.- Cuando te convida el tabernero,
- 9.- Cosa hallada
- 10.- Con el bolsillo ajeno,
- 11.- Con pan y vino
- 12.- Creed lo que vieres y

OOOOOO

- todo el mundo es lisonjero.
- va todo de mal en peor.
- deja las ajenas.
- cada sitio con su cosa.
- te convida con tu dinero.
- noticias buenas.
- nido de ratones.
- los ratones se divierten.
- tiene su librito.
- se alegra el camino.
- no lo que oyeres.
- no es hurtada.

LA MANTEQUILLA Y EL PAN

Un granjero vendía todas las jornadas 500 gramos de mantequilla a un panadero. Hasta que un día, éste decidió pesar la mantequilla para ver si estaba obteniendo la cantidad correcta. Al descubrir que no era así, decidió, muy enojado, llevar al granjero ante la corte.



Ya en el estrado, el juez inquirió al granjero si estaba usando alguna medida para pesar la mantequilla, a lo que éste respondió: *“Honorable juez, soy un hombre primitivo, no entiendo de números ni de medidas, lo que yo hago es utilizar una sencilla balanza de doble plato”*. Entonces el magistrado preguntó: *¿Una balanza de doble plato? ¿Me podría decir exactamente cómo sabe entonces cuál es el peso de la mantequilla?”* A lo que el granjero replicó: *“Señor juez, mucho antes de que el panadero comenzara a comprar mi mantequilla, yo ya compraba su pan. Lo que hago ahora es que cada día, cuando el panadero me trae el pan, lo pongo en un plato de la balanza y en el otro pongo la mantequilla, y le doy al panadero exactamente el mismo peso de mantequilla que él me ofrece de pan. Así que, si aquí hay algún culpable, ese es el panadero. La moraleja de este cuento es que en la vida obtenemos justo lo que damos a los demás. Tener honestidad es ser sincero y sin engaño.*

ACTIVIDADES

1.- Escribe verdadero o falso.

- El granjero vendía al panadero medio kilo de mantequilla.
- El panadero descubrió que el granjero le engañaba.
- El granjero usaba una balanza moderna de precisión.
- El panadero también engañaba al granjero.
- La moraleja de la lectura es que obtenemos justo lo que damos.

2.- ¿Cuántas palabras esdrújulas hay en el texto? _____

3.- Busca 5 palabras agudas y 5 llanas.

AGUDAS: _____

LLANAS: _____

4.- Escribe todas las palabras del texto que lleven tilde y clasifícalas en aguda, llana y esdrújulas.

AGUDAS	LLANAS	ESDRÚJULAS

5.- Ordena alfabéticamente las palabras subrayadas en el texto.

6.- Di cuántas sílabas tiene cada palabra:

Exactamente: _____ honestidad: _____ cuál: _____

Juez: _____ Vendía: _____ cuento: _____

7.- Busca en el diccionario las siguientes palabras: *honestidad, estrado, inquirir, honorable, magistrado*

8.- Escribe los sinónimos de estas palabras:

Palabra	Sinónimo	Palabra	Sinónimo
Formación		Camino	
Cómodo		Decir	
Alegría		Momento	
Embrujar		Enojar	

sendero, hechizar, hablar, felicidad, enfurecer, confortable, instante, enseñanza

9.- ¿Qué significa la palabra “regentar”?

Ayudar

Dirigir

Vivir

10.- ¿Cuántas tildes se omitieron?

No se cuando ni se como, mas cuando tu llegues a mis brazos, sera el dia mas feliz de mi vida.

a.- 6

b.- 7

c.- 8

d.- 9

e.- 10

11.- Completa las frases con las palabras del recuadro.

levanté, miraba, hizo, puse, afeité, acosté, parecía, corté

- La presencia del tiburón me _____ desistir de la pesca.
- Solté el remo y me _____ en la borda.
- El otro día me _____ a las ocho de la mañana.
- Fui al cuarto de baño y me _____ la barba.
- No tuve cuidado y me _____ en la cara.
- Abrí el botiquín y me _____ una tirita.
- Salí a la calle y me _____ que todo el mundo me _____.

12.- Completa:

- Hambriento viene de _____
- Sediento _____
- Polvoriento _____
- Mugriento _____
- Atento _____
- Corpulento: _____

13.- Pon la diéresis donde convenga:

verguenza, agujero, seguir, anguila, aguijón, águila, pringue, Águeda, agua, mengue, Siguenza, pingue, menguar, atestigue, santiguar, arguir, cigüeña, averiguéis, lengua, santiguéis,

14.- Completa los siguientes refranes y escríbelas en tu cuaderno:

- 1.- Cuando en casa no hay gata,
- 2.- Cuando el hambre entra por la puerta,
- 3.- Cielo de junio,
- 4.- Conforme aumentamos los años,
- 5.- Cuando no hay calor en el nido,
- 6.- Costurera sin dedal,
- 7.- Con el que no sabe beber,
- 8.- Cada cual en su madriguera sabe más
- 9.- Chocolate y agua fría,
- 10.- Cien hijos en un vientre,
- 11.- Cabeza casposa,
- 12.- Criado murmurador,

0000000000

- ni juntarse, ni hacer.
- es cuchillo del señor.
- aumentamos los desengaños.
- que el que viene de fuera.
- lo busca fuera el marido.
- el amor sale por la ventana.
- extiéndense las ratas.
- hace poco y lo hace mal.
- cagalera a mediodía.
- y cada uno de su temple.
- limpio como ninguno.
- poco piojosa.

LA ANCIANA PERSEVERANTE

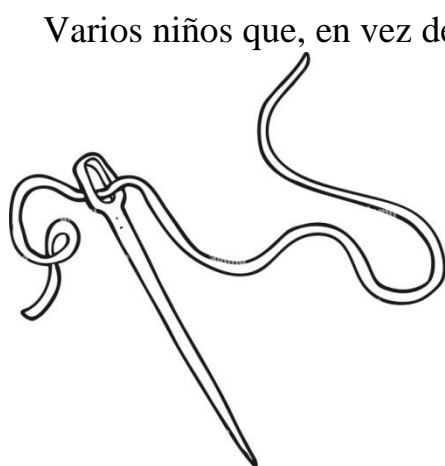

Varios niños que, en vez de ir a la escuela, jugaban en la calle, vieron a una anciana que frotaba incansablemente una barra de hierro contra una pedra. Intrigados, le preguntaron: “¿Qué está haciendo ahí, señora?” Ella contestó sin apenas inmutarse: “*Estoy frotando este lingote para adelgazarlo*”. “¿Y para qué lo hace?”, quisieron saber los chiquillos para saciar su curiosidad.

“*Sabed, niños, que quiero hacer con él una aguja para coser mi ropa*”. Al oír tal ocurrencia, los muchachos no pudieron evitar reírse a carcajadas. “*Señora, ¡nunca conseguirá hacer una aguja con una barra de hierro de ese grosor!*”, le espetaron con sorna. “*La froto todos los días, y cada día disminuye algo más, confío en que al final terminará siendo una aguja. Pero pequeños flojos como vosotros, que os saltáis las clases, no podéis comprender esto*”, dijo molesta la anciana.

Entonces, los niños se miraron entre sí y, avergonzados y corriendo, regresaron a la escuela.

Precisamente, de esta fábula china nos llega un antiguo dicho sobre la constancia, que bien podemos aplicar en nuestro día a día: “*El trabajo perseverante puede convertir una barra de hierro en una aguja para bordar*”.

ACTIVIDADES

1.- Escribe verdadero o falso.

- La anciana frotaba una barra de acero.
- La anciana quería hacer con el lingote un cuchillo.
- Los niños se burlaron de la anciana.
- Los niños iban todos los días al colegio.
- Los niños se sintieron avergonzados de la reprimenda de la anciana.
- El texto es una fábula china.

2.- Escribe en mayúscula el siguiente párrafo: “El trabajo perseverante puede convertir una barra de hierro en una aguja para bordar”.

3.- Busca 5 palabras agudas y 5 llanas.

AGUDAS: _____

LLANAS: _____

3.- ¿Cuántas palabras esdrújulas hay en el texto? _____

4.- Escribe todas las palabras del texto que lleven tilde y clasifícalas en aguda, llana y esdrújulas.

AGUDAS	LLANAS	ESDRÚJULAS

5.- ¿Qué quiere decir la palabra “enrolarse”?

- Apuntarse como tripulante de un barco.
- Colarse entre los pasajeros de un barco.

6.- Completa:

- En América viven los americanos.
- En Italia viven _____
- En Grecia _____
- En Panamá _____
- En Andorra _____

7.- Ordena alfabéticamente las palabras subrayadas en el texto:

8.- Di cuántas sílabas tiene cada palabra:

Haciendo: ____ curiosidad: ____ avergonzados: ____

Pudieron: ____ siendo: ____ hierro: ____

9.- Busca en el diccionario las siguientes palabras: *hierro, acero, fábula, constancia, perseverar.*

10.- Señala la palabra que no tiene nada que ver con su grupo

- Grande, enorme, amplio, estrecho, menudo guapo, ancho.
- Ovalado, salado, redondo, picudo, cuadrado, rectangular.
- Calamidad, desastre, agudeza, tragedia, catástrofe, accidente.

11.- Expresa lo que dicen las frases con una sola palabra y escribe a continuación la contraria.

	Palabra	Contrario
El que no sabe	Ignorante	Sabio
El que no duerme		
El que no puede		
El que no se atreve		
El que no vive		
El que no siente		
El que no come		
El que no llega pronto		
El que no tiene paciencia		
El que no tiene dinero		
El que no tiene pelo		
El que no tiene discreción		

12.- Escribe y, i, ll según convenga

re __, vo __, ma __ or, r __ o, bue __ es, le __ es, __ ave, ca __ e, ad __ acente,

Dis __ untiva, sub __ acente, hu __ eron, o __ eron, ca __ eron

13.- Escribe una frase utilizando las siguientes palabras:

abdomen: _____

obstáculo: _____

obtener: _____

submarino: _____

14.- Escribe las vocales para formar palabras:

C __ LCH __

CL __ S __

S __ __ MBR __

C __ RT __ R __

15.- Completa los siguientes refranes y escríbelas en tu cuaderno:

- 1.- Cada loco con su tema,
- 2.- Coser y cantar,
- 3.- Caballo que a treinta pasos ve una yegua y no relincha,
- 4.- Camino largo y penoso,
- 5.- Cuando salta la liebre,
- 6.- Caballo de regalo
- 7.- Caballo de andadura,
- 8.- Cabello presto,
- 9.- Con aceite de bellotas
- 10.- Cacarear y no poner huevos,
- 11.- Cada abeja vive en su colmena
- 12.- Cada amén que el cura dice,

OOOOOOOOOO

- tenlo por bueno, aunque sea malo.
- cada día lo vemos.
- y yo con el que me quema.
- no hay galgo cojo.
- sale el pelo hasta en las pelotas.
- y no se mete en la ajena.
- poco dura.
- le vale un par de perdices.
- más meritorio y glorioso.
- es que está malo o le aprieta la cincha.
- todo es empezar.
- calvo presto.

EL ÁGUILA Y EL ESCARABAJO

Una liebre estaba siendo perseguida por un águila y, viéndose perdida, suplicó a un escarabajo que se encontró en el camino que la auxiliara. El escarabajo, dispuesto a prestar su ayuda, pidió al águila que perdonara a la liebre, pero el ave imperial, despreciando la insignificancia del escarabajo, devoró a la liebre en su presencia.



Desde entonces, buscando vengarse, el escarabajo observaba los lugares donde el águila ponía sus huevos y, haciéndolo rodar, los tiraba a tierra. Viéndose el águila echada del lugar a donde quiera que fuera, recurrió al todopoderoso Zeus pidiéndole un lugar seguro para depositar sus futuros pequeñuelos. Éste le ofreció colocarlos en su regazo, pero el escarabajo, viendo la táctica escapatoria, hizo una bolita de barro, voló y la dejó caer sobre el regazo de Zeus. Se levantó entonces el dios para sacudirse aquella suciedad y, sin darse cuenta, tiró por tierra los huevos. Por eso, desde ese momento, las águilas no ponen huevos en la época en la que salen a volar los escarabajos.

Esta pequeña historia nos enseña que nunca debes despreciar lo que parece insignificante, pues no hay ser tan débil que no pueda alcanzarte.

ACTIVIDADES

1.- Escribe verdadero o falso.

- La liebre era perseguida por un halcón.
- El escarabajo le pidió al águila que perdonara a la liebre.
- El escarabajo tiraba los huevos del águila.
- El águila recurrió al dios Poseidón.
- El dios colocó los huevos del águila en su regazo.
- Las águilas no ponen huevos en época en las que vuelan escarabajos.

2.- Escribe en mayúscula la siguiente oración: *Nunca debes despreciar lo que parece insignificante, pues no hay ser tan débil que no pueda alcanzarte.*

3.- Busca 5 palabras agudas y 5 llanas.

AGUDAS: _____

LLANAS: _____

ESDRÚJULAS: _____

4.- Escribe todas las palabras del texto que lleven tilde y clasifícalas en aguda, llana y esdrújulas.

AGUDAS	LLANAS	ESDRÚJULAS

5.- Ordena alfabéticamente las palabras subrayadas en el texto:

6.- Di cuántas sílabas tiene cada palabra:

Liebre: _____ auxiliara: _____ despreciando: _____

Presencia: _____ huevos: _____ suciedad: _____

7.- Busca en el diccionario las siguientes palabras: *insignificancia, regazo, táctica, recurrir, época.*

8.- Identifica los siguientes adjetivos según indiquen: *número, cualidad, orden, tamaño.*

veintitrés _____ enorme: _____ raro: _____

décimo: _____ magnífico: _____ sexto: _____

trigésimo: _____ mínimo: _____ mil: _____

grandote: _____ excelente: _____ pésimo: _____

9.- Clasifica los siguientes adjetivos en cinco grupos según se refieran

a: amarillo, agudo, suave, agrio, fresco, oloroso, húmedo, soso, grave, rosa, liso, vainilla, áspero, ensordecedor, punzante, inaudito, negro, repelente, sonoro, blando, dulce, inodoro, podrido, estrepitoso, lila, reluciente, azucarado, fragante, mentolado, duro, alarmante, espeso, invisible, vibrante, beige, acaramelado, insípido, ronquido, nauseabundo, ,

LA VISTA	EL OÍDO	EL TACTO	EL OLFATO	EL GUSTO

Fíjate en estas dos frases:

- Considerábamos con optimismo el camino que quedaba hasta Lleida.
- Abrimos lentamente la puerta que daba a la parte de atrás.

10.- Escribe quedaba o que daba en cada una de estas frases.

- En el almacén sólo _____ una caja de naranjas.
- Llegó tan empapado _____ pena verlo.
- Hacía tiempo que no _____ con estas amigas.
- Era el único _____ siempre propina al camarero.

11.- Completa con c, z, qu según convenga:

ca__uela, __orteza, tan__e, __inco, cerve__a, estan__o, esto__e,
 __ere__a, triste__a, pa__ete, estan__e, re__eta, __apatilla,
 __eni__ero, mos__ito, __erilla, __igüeña, __o__odrilo,
 re__isito, es__eieto, tran__ilo en__erado, __eni__a, __ír__ulo,

12.- Completa los siguientes refranes y escríbelas en tu cuaderno:

- 1.- Cada día que amanece,
- 2.- Cada uno como pueda se explique
- 3.- Cada uno en su casa y
- 4.- Cada uno es como Dios lo hizo
- 5.- Caldo de gallina y precaución,
- 6.- Callar y callemos,
- 7.- Carga que a gusto se lleva,
- 8.- Casa propia es un tesoro
- 9.- Castellano fino,
- 10.- Cerrar el arca ya hecho el robo,
- 11.- Ciento que hice a todos satisface;
- 12.- Calvos y canos,

OOOOOOOOOO

- es precaución de bobo.
- el pan pan y el vino vino.
- jamás hicieron daño a hembra ni varón.
- pero una que erré, y todas las cagué.
- que los dos por qué callar tenemos.
- el número de bobos crece.
- que no es pagado con oro.
- y, a veces, peor.
- nada pesa.
- a muchos conocí muchachos.
- Dios en la de todos.
- y se rasque donde le pique.

LOS EXPERTOS

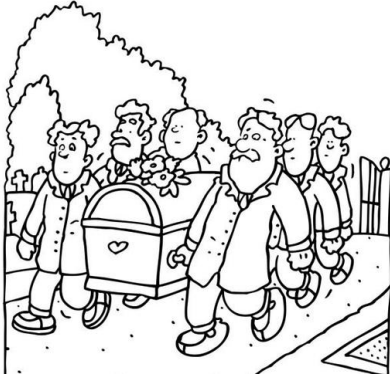

Un hombre a quien se consideraba muerto fue llevado en hombros por su grupo de amigos para ser enterrado. Cuando el féretro estaba a punto de ser introducido en la tumba, el hombre revivió de forma inesperada y comenzó a golpear con fuerza la tapa del féretro gritando: “¡Sacadme de aquí, sacadme de aquí!”. Rápidamente, los amigos depositaron el ataúd en el césped, abrieron el féretro y el hombre, casi sin aliento, se incorporó: “Pero ¿qué estáis haciendo? – dijo, ante las atónitas caras de los allí presentes-, ¡No he muerto! ¡Estoy vivo!”. Sus palabras fueron acogidas con asombrado silencio. Al final, el que por todos era considerado su mejor amigo dijo: “Amigo mío, sabes que te quiero con toda mi alma, pero tanto los médicos como los sacerdotes han certificado que habías muerto. ¿Cómo pueden haberse equivocado los expertos?” Así pues, sin mediar palabra, volvieron a atornillar la tapa de féretro y lo enterraron debidamente.

Esta historia nos enseña que, a veces, en la vida real, nos parece mucho más cómodo y menos arriesgado aceptar sin discusión lo que aquellas personas que supuestamente saben nos presentan como única verdad y que el reto es aprender a pensar por unos mismos.

ACTIVIDADES

1.- Escribe verdadero o falso.

- El texto habla de una despedida de solteros.
- El muerto salió del ataúd de un salto.
- El muerto salió casi sin aliento.
- Los amigos se pusieron muy contento cuando resucitó.
- Los amigos lo metieron de nuevo en el ataúd.

2.- ¿Cuál de las siguientes palabras significa lo mismo que “amotinarse”?

Amontonarse

Sublevarse

Escaparse

3.- Busca 5 palabras agudas, 5 llanas y 5 esdrújulas.

AGUDAS: _____

LLANAS: _____

ESDRÚJULAS: _____

4.- Fíjate en las palabras subrayadas de la lectura y separa los nombres y los verbos:

Nombres	
Verbos	

5.- Di cuántas sílabas tiene cada palabra:

muerto: _____ golpear _____ fuerza _____
abrieron _____ aliento _____ silencio _____

6.- Busca en el diccionario las siguientes palabras: *féretro, atónito, certificar, mediar, reto.*

7.- Busca en el recuadro inferior los participios de los siguientes verbos:

abrir _____ componer _____ cubrir _____
devolver _____ escribir _____ hacer _____
predecir _____ proponer _____ volver _____
satisfacer _____ absolver _____ decir _____
descubrir _____ exponer _____ poner _____
prever _____ ver _____

visto, puesto, descubierto, absuelto, satisfecho, predicho, escrito, propuesto, compuesto, abierto, devuelto, hecho, vuelto, dicho, expuesto, previsto

8.- Ordena las siguientes palabras y forma una oración

Notas / estudia / niña / mucho / la / buenas / obtener / para

9.- ¿Cómo se llaman las personas que tienen las siguientes aficiones?

- Las amantes del cine: _____
- Las amantes de la música: _____
- Las amantes de los libros: _____
- Las amantes de las plantas: _____
- Las amantes de la lluvia: _____
- Las amantes de la tecnología: _____
- Las amantes de la fotografía: _____
- Las amantes de la astronomía: _____
- Las amantes de las aves: _____
- Los amantes del mar: _____
- Los amantes de la luna: _____
- El amante del arte: _____
- El amante de los gatos _____
- El amante de los caballos _____
- El amante del teatro _____

Senelófilo, dendrófilo, talasófilo, ornitófilo, ailuráfilo, cinéfilo, melómano, pluviófilo, artrófilo, teatrófilo, bibliófilo, tecnófilo, fotófilo, astrofílico, ornitófilo, equinófilo

10.- Formas nombres de personas utilizando las siguientes palabras:

NORMA _____ SALARIO _____ PODER _____
 LICÚA _____ RIESGO _____ TRAMA _____
 QUIEREN _____ DEUDORA _____ CAMINO _____
 PÁRAMO _____ VALORA _____ SAUNAS _____
 EMULAN _____ ANUNCIOS _____ GORILA _____

11.- Ordena las letras para formar palabras.

ARBLO		DARLAR		MACER	
CRICO		CLOARES		TROMASE	
APRBASAL		TARLE		ISTCRAL	
LIGONOP		EPUCRO		AVHLUE	
AMONRO		ECENAD		ITIAGOMLO	

12.- Completa los siguientes refranes y escríbelas en tu cuaderno:

- 1.- Cojo con miedo,
- 2.- Comer sin trabajar
- 3.- Como la manzana, de dentro podrida,
- 4.- Cómplice y asesino
- 5.- Contigo,
- 6.- Cría cuervos y
- 7.- Cuando el dinero habla
- 8.- Cuando fueras a cagar,
- 9.- Cuando seas padres
- 10.- Cuando te sientes a comer,
- 11.- Cuánto cuesta la comida,
- 12.- Calla, haz, y

OOOOOOOOOO

- los codos en la mesa no has de poner.
- llévate con que limpiar.
- van por el mismo camino.
- corre ligero.
- comerás huevos.
- pan y cebolla.
- sólo lo sabe el que convida.
- de fuera sana.
- no se debiera tolerar.
- todos callan.
- con la tuya te saldrás.
- te sacarán los ojos.

ENGAÑAR A LA CONCIENCIA

Un hombre con serias dificultades en sus negocios hizo la promesa de que, si se arreglaban todos sus asuntos vendería su impresionante mansión y donaría todo el dinero a los pobres.

Al cabo de unos meses su maltrecha situación económica se solucionó, y acordándose de la promesa que había hecho, colgó en la puerta de su casa un gran cartel que decía. “Se vende casa con gato incluido”.



Poco después, unos interesados se acercaron hasta allí, y, maravillados por la espectacular residencia, preguntaron por el precio “La casa cuesta cinco monedas y el gato 100 mil, pero no se venden separadamente”, respondió el negociante.

Aquellas personas, encantadas con la casa que habían visitado, aceptaron la extraña propuesta y le dieron a su dueño 1005 monedas. Cuando el hombre recibió el dinero, regalo a los pobres las cinco monedas de la casa y se quedó para él las 100 mil de la venta del gato.

Esta historia nos cuenta que, por mucho que emplees la astucia para engañar a la conciencia, debes saber que las promesas son un compromiso y hay que cumplirlas honestamente, no empleando subterfugios.

ACTIVIDADES

1.- Escribe verdadero o falso.

- El hombre prometió vender los muebles de su mansión.
- En el cartel de la casa se leía: “Se vende casa con gato incluido”.
- El gato costaba más caro que la mansión.
- El hombre donó el coste de la casa a los pobres.
- El texto nos enseña que hay que cumplir las promesas honestamente.
- El texto anima a emplear la astucia para engañar a la conciencia.

2.- Ordena alfabéticamente las palabras subrayadas en el texto.

3.- Sustituye las siguientes expresiones por una de las palabras del recuadro.

muy bonito _____	muy bueno _____
muy asustado _____	muy cansado _____
muy débil _____	muy difícil _____
muy feliz _____	muy frío _____
muy limpio _____	muy grande _____
muy necesario _____	muy pequeño _____
muy emocionado _____	

diminuto, impoluto, gélido, entusiasmado, frágil, atemorizado, precioso, excelente, exhausto, arduo, dichoso, enorme, esencial,

4.- Haz oraciones con antiguo, antigüedad, antigüedades, anticuado y antigualla.

5.- Subraya los adjetivos de las siguientes oraciones y observa qué nombre califican.

- *Nos compramos un lavavajillas nuevo por un precio increíble.*
- *Sebas está altísimo, pero su hermano pequeño más todavía.*
- *No resultó cómoda para nadie la excursión que hicimos por la montaña.*
- *Aún no he felicitado a mi querido y estimado amigo Alfonso.*

6.- Escribe todas las palabras del texto que lleven tilde y clasifícalas en aguda, llana y esdrújulas.

AGUDAS	LLANAS	ESDRÚJULAS

7.- Di cuántas sílabas tiene cada palabra:

Impresionante ____ donaría ____ situación ____
 Puerta ____ residencia ____ historia ____
 Negocios ____ empleando ____ conciencia ____

8.- Busca en el diccionario las siguientes palabras: *mansión, promesa, propuesta, subterfugio, conciencia.*

9.- De los verbos siguientes forma una palabra y de los nombres forma el verbo correspondiente:

VERBO	NOMBRE	VERBO	NOMBRE
	institución		conspirador
instalar			constructor
inspeccionar			adopción
interrumpir		reconstituir	
adaptar			subrayado
	constitución		instrucción

10.- Completa las frases siguientes:

- Si algo produce satisfacción es satisfactorio.
- Si algo produce tristeza _____
- Si algo produce cultura _____
- Si algo produce la muerte _____
- Si algo produce desesperación _____
- Si algo produce ilusión _____
- _____ es lastimoso.
- _____ es insignificante:
- _____ es irrisorio.
- _____ es placentero.
- _____ es dificultoso.
- _____ es arriesgado

11.- Lee y responde: El perro ladra. El caballo galopa. El pez nada.

- ¿Cuál es la tercera palabra de la segunda frase? _____
- ¿Qué letra es la quinta de la tercera palabra? _____
- ¿Cuál es la última letra de la primera palabra? _____

12.- Completa los siguientes refranes y escríbelas en tu cuaderno:

- 1.- Campana de mal metal,
- 2.- Cantando y más cantando,
- 3.- Cuando me dan todo lo que quiero,
- 4.- Cartas que de prisa se escribieron
- 5.- Carta cortés, cada dos renglones,
- 6.- El cazador y el mentiroso perdidos
- 7.- Comerás gloria,
- 8.- Corazón codicioso
- 9.- Comida de aldeanos, sin manteles,
- 10.- Comida que escasea,
- 11.- Compañía de dos fue la del Edén,
- 12.- Cuando tengas un convidado,

OOOOOOOO

- mentiras tres.
- por fuerza ha de sonar mal.
- añade algo a lo acostumbrado.
- pero cagarás mierda.
- las penas se van aliviando.
- pero mucho y sano.
- bien se saborea.
- tengo un genio como un cordero.
- y no salió bien.
- son si no son memoriosos.
- mil disgustos dieron.
- no tiene reposo.

CEGADO POR LA CODICIA

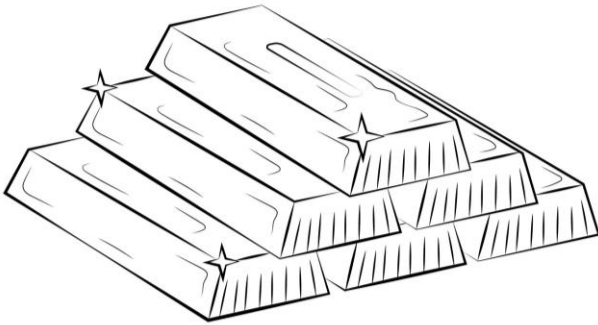

En el antiguo reino de Qi hubo una vez un hombre que tenía una sed insaciable de oro. Desafortunadamente, era muy pobre y su trabajo no le permitía obtener grandes riquezas, apenas contaba con lo justo para sobrevivir. Aun así, vivía completamente fascinado por el oro. En el mercado de Qi había varios comerciantes que exhibían hermosas figuras de oro, sobre un precioso manto de terciopelo, en sus puestos de venta. Los hombres ricos de la ciudad iban allí y los cogían con sus manos para admirarlos, unas veces los compraban y otras no. Así que el hombre decidió idear un plan para apoderarse de una de esas figurillas que brillaban bajo el sol. Un buen día, se puso sus mejores ropas y adornos y se fue al mercado. Allí, se puso a observar las piezas de oro fingiendo ser un comprador más. Y, cuando nadie lo miraba, tomó una de ellas y salió corriendo. Sin embargo, no había avanzado más de dos calles cuando fue atrapado. Los guardias le preguntaron cómo se le había ocurrido robar algo así, a plena luz del día y con cientos de testigos. Y el hombre contestó que no había pensado en nada de eso, tan sólo en el oro. Así como le ocurrió al hombre de esta fábula, **evitemos caer en la ceguera que le acompaña a la codicia, puesto que ésta arruina la condición humana**

ACTIVIDADES

1.- Escribe verdadero o falso.

- El reino no se llamaba Qi
- El protagonista era rico y no necesitaba trabajar.
- En el mercado se exhibían hermosas figuras de oro.
- Los hombres ricos de la ciudad mostraban indiferencias ante las figuras de oro.
- El protagonista robó dos figurillas.
- Los guardias atraparon al ladrón.

2.- Escribe en mayúscula las frases en negrita.

3.- Escribe todas las palabras del texto que lleven tilde y clasifícalas en aguda, llana y esdrújulas.

AGUDAS	LLANAS	ESDRÚJULAS

4.- Ordena alfabéticamente las palabras subrayadas del texto:

5.- Di cuántas sílabas tiene cada palabra:

Tenía _____ precioso _____ terciopelo _____
 Fingiendo _____ exhibían _____ decidió _____
 Día _____ guardia _____ pieza _____

6.- Escribe cuatro palabras que lleven al principio en medio o al final la sílaba:

gue			
gui			
ge			
gi			
jo			

7.- Relaciona los vehículos de la izquierda con los adjetivos de la derecha:

avión

bicicleta

camión

- a.- lento
- b.- terrestre
- c.- pesado
- d.- rápido
- e.- aéreo
- f.- silencioso
- g.- ruidoso
- h.- ecológico

8.- Busca en el diccionario las siguientes palabras: *insaciable, fascinar, testigo, codicia, fábula.*

9.- Completa con g o gu, según convenga:

__ algo, al __ ien, __ énero, __ erra, __ orra, án __ el, __ illermo
entre __ ar, án __ ulo, __ isante, __ esto, __ inda, __ errero, __ eografía,
__ indilla, entre __ é, ju __ ete, sar __ ento, __ ente, reco __ er, __ isar,
jil __ ero, __ isar, prote __ er, madri __ era, __ imnasia.

10.- Cómo se llama el que:

- Conduce un vehículo _____
- Instala la luz _____
- Cura a los enfermos _____
- Vigila un parque _____
- Sirve en un bar _____
- Enseña y explica lecciones _____
- Vende en una tienda _____
- Hace trajes y vestidos _____
- Repara electrodomésticos _____

11.- ¿Cuál es la onomatopeya de los siguientes animales?

Pato		Lobo		Oveja	
Cerdo		Gato		Rana	
Grillo		Burro		Perdiz	
Pavo		Caballo		Pájaro	
Ganso		Gallina		Gallo	
Perro		vaca		Abejas	
Búho		Elefante		paloma	

<p>Canto, relincho, glugluteo, ajeo, rebuzno, chirrido, croar, maullido, gruñido, balido, aullido, parpeo, graznido, cacareo, trina, ladrido, mugido, barrita, zumbido, ulular, arrullo</p>

12.- Completa los siguientes refranes y escríbelas en tu cuaderno:

- 1.- Cuando vos seáis fraile,
- 2.- Cuando salta la liebre
- 3.- Cuando un ruin se va,
- 4.- Chispa pequeña enciende.
- 5.- Del santo me espanto,
- 6.- Desnuditos nacemos y luego
- 7.- Desde lo tiempo de Adán, unos calientan el horno
- 8.- Donde piedad no se siente,
- 9.- De esta vida sacarás lo que
- 10.- Dime con quién andas y
- 11.- De cuarenta para arriba,
- 12.- De lejanas regiones,

OOOOOOOOOO

- y otros se comen el pan.
- ojo por ojo y diente por diente.
- yo seré monja.
- dos vienen en su lugar.
- no hay galgo cojo.
- disfrute nada más.
- del pillo no tanto.
- todo lo apetecemos.
- un monte de leña
- no te mojes la barriga.
- mentiras a montones.
- te diré quién eres.

EL LABRADOR Y LA PROVIDENCIA



Un labrador que estaba trabajando en sus campos, obligado por el calor y la fatiga, se paró a descansar y se sentó debajo de una encina. Allí, recostado en el tronco del árbol, contemplaba agradecido sus campos y los frutos y verduras que éstos le daban: melones, calabazas, pepinos, tomates, naranjas... Sin embargo, para sus adentros reflexionaba y se preguntaba por qué la providencia había puesto la bellota, que es el fruto de la encina, en un sitio tan alto, inalcanzable y bonito. “¿No sería mejor que los melones y calabazas colgasen también de los árboles? Así no me tendría que agachar a recogerlos...” reflexionó. Mientras estaba enfrascado en sus pensamientos, una bellota cayó del árbol repentinamente y le dio en la nariz. Y entonces dijo: “¡Caramba! Si en vez de una bellota me hubiese caído un melón o una calabaza, me hubiera quedado sin cabeza. Pero como ha sido una bellota, me duele un poco la nariz, pero sigo vivo”.

Y es que la naturaleza, como demuestra esta fábula, es sabia, y siempre nos recuerda que todo en este mundo cumple una función y tiene un propósito. Así que, en lugar de intentar cambiarlo, deberíamos pensar en cómo sacar el mejor provecho de todo aquello que nos rodea.

ACTIVIDADES

1.- Escribe verdadero o falso.

- El labrador se sentó bajo un roble.
- Recostado en el árbol contemplaba las estrellas.
- Al labrador no le gustaba agacharse.
- Del árbol le cayó una manzana.
- Según la lectura, la naturaleza es sabia.

2.- Escribe todas las palabras del texto que lleven tilde y clasifícalas en aguda, llana y esdrújulas.

AGUDAS	LLANAS	ESDRÚJULAS

3.- Ordena alfabéticamente las siguientes palabras:

4.- Di cuántas sílabas tiene cada palabra:

Reflexiona ____	providencia ____	mientras ____
También ____	pensamientos ____	hubiese ____
Hubiera ____	demuestra ____	función ____

5.- Busca en el diccionario las siguientes palabras: *enfrascar, providencia, propósito, fábula, provecho*

6.- Haz una oración con las siguientes palabras:

mar: _____

mal: _____

7.- Escribe las siguientes oraciones sustituyendo los adjetivos subrayados por otras palabras que puedan proporcionar el mismo significado.

- La casa era blanca (*del color de la nieve*) y espaciosa (*con mucho espacio*)
- El pájaro cantaba melodioso sobre la rama de un frondoso pino.
- Varios niños corrían alegres en la abarrotada plaza del pueblo.
- Mi compañero se quedó boquiabierto tras escuchar aquella sorprendente noticia.

8.- Forma dos palabras diferentes con ll y y notando la diferencia:

- _____ : pollo poyo: _____
- _____ : revelar rebelarse _____
- _____ : ojear hojear: _____
- _____ : hierro yerro: _____
- _____ : hecho echo: _____
- _____ : tubo tuvo: _____
- _____ : asta hasta: _____
- _____ : hola ola: _____
- _____ : bienes vienes: _____

9.- Escribe cuatro palabras que lleven al principio, en medio o al final la sílaba:

	PRINCIPIO	MEDIO	FINAL
ca			
ce			
co			
ci			
zo			
qui			

10.- Ordena las letras para formar palabras.

TRADE		PNOROT		MULAB	
BLECURA		JOLANE		TABOLES	
OIANMILE		DONUCARE		EHUNCEF	
BURINOT		LBAÑILA		REOCER	
NATROPA		CICLOTRI		VELCLA	

11.- Clasifica estos nombres en 4 grupos, teniendo en cuenta el género y el número:

coche, melocotón, amabilidad, lapicero, casa, mares, cigarro, meses, bares, flores, profesoras, buena, bondad, melón, señora, vinos, león calles, frutas, niñas.

Masculino singular	Femenino singular	Masculino plural	Femenino plural

12.- Completa los siguientes refranes y escríbelas en tu cuaderno:

- 1.- De grandes cenas están
- 2.- Dime de lo que presumes y
- 3.- Del dicho al hecho,
- 4.- De lo que no veas,
- 5.- Donde hay patrón,
- 6.- Del mar, el mero, y de la tierra,
- 7.- Dios le da legañas al
- 8.- De casta
- 9.- Dos no riñen
- 10.- De desagradecido está
- 11.- De la mano a la boca
- 12.- Dios los cría

OOOOOOOOOO

- el carnero.
- se pierde la sopa.
- le viene al galgo.
- te diré de lo que careces.
- el mundo lleno.
- hay mucho trecho.
- que no tiene pestañas
- no manda marinero.
- las sepulturas llenas.
- la mitad creas.
- y ellos se juntan.
- si uno no quiere.

EL RATÓN BORRACHO

Un día, un gato se acercó a un barril de vino alertado por una vocecita de socorro que de allí procedía. Nadando a duras penas vio a un ratoncito blanco, que ya no era blanco sino rosa, y que pedía auxilio desesperadamente: *“Por lo que más quiera, señor gato, ayúdeme a salir de aquí, que estoy a punto de ahogarme. Ayúdeme a salir, aunque después me coma...”*

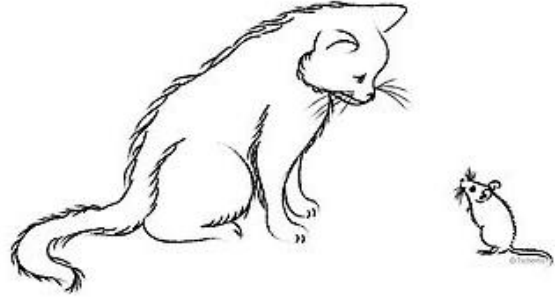

El gato se relamía de gusto pensando en el aperitivo, con vino incluido, que se le ofrecía y, sin pensárselo dos veces, corrió a sacar al ratoncito del barril. *“Muchas gracias, señor gato, ¡ay, qué susto y que frío tengo! Estoy empapado, deje que me seque y después podrá comerme”*, le prometió el roedor. El gato atendió a su petición, pero en cuanto se descuidó un momento, el ratoncito corrió y se refugió en un agujero próximo. Muy enfadado, el gato se puso a gritar al pequeño ratón por faltar a su palabra: *“Eres un maldito mentiroso, dijiste que podría comerme”*. A lo que el astuto ratón contestó: *“¿De verdad lo dije? Sin duda estaría borracho”*.

Esta historia refleja que las cosas no siempre son cómo uno cree, así que más vale ser cauteloso antes de confiar ciegamente en la palabra de alguien.

ACTIVIDADES

1.- Escribe verdadero o falso.

- El gato se acercó a un barril de vino.
- En el barril observó un ratoncito de color gris.
- El ratoncito pedía que lo ayudaran a salir del barril.
- El gato ayudó al ratoncito con la finalidad de comérselo.
- El gato terminó comiéndose al pobre ratoncito.
- La lectura nos enseña que debemos ser personas cautelosas.

2.- Escribe todas las palabras del texto que lleven tilde y clasifícalas en aguda, llana y esdrújulas.

AGUDAS	LLANAS	ESDRÚJULAS

3.- Ordena alfabéticamente las palabras subrayadas en el texto:

4.- Di cuántas sílabas tiene cada palabra:

procedía ____ vio ____ quiera ____ aunque ____
 cree ____ incluido ____ atendió ____ gracias ____
 estoy ____ cauteloso ____ confiar ____ descuidó ____

5.- Busca en el diccionario las siguientes palabras: *relamer, aperitivo, roedor, astuto, cauteloso*

6.- Busca en el recuadro inferior los colectivos de los siguientes nombres:

Perros		Ovejas		Palomas	
Lobos		Bestias de carga		Cerdos	
Peces		Piedras		Rocas	
Álamos		Islas		Eclesiástico	
Casas		Pelos		Lienzos	
Músicos		Soldados		Pinos	
Cañas		Barcos		Dientes	
Libros		Abejas		Yeguas	
Rosas		Cuadros		Vídeos	

pinacoteca, rosaleda, biblioteca, yeguada, enjambre, cañaveral, flota, pinar, ejército, banda, lencería, pelambre, clero, archipiélago, alameda, roquedal, pedregal, cardume, piara, recua, manada, bandada, rebaño, jauría, dentadura, caserío, videoteca

7.- Completa en estas frases las letras que faltan:

- Las __indas, las __iruelas, los __isante y las __ere__as son ve__etales.
- Ju__agmos al co__ en la ca__e que está __erca de la pla__a.
- Al __egar los Re__es Ma__os finali__an las va__a__iones de Navi__.
- El mendi__o vestía una cha__eta a__ul y la an__iana una to__illa.

8.- Escribe 10 nombres de:

Alimentos	Animales	Ciudades	Personas

9.- ¿Dónde suelen hallarse?

Los libros		El aceite	
Las joyas		El vino	
Los locos		El dinero	
Los caballos		Los presos	
El tabaco		Las palomas	
Los payasos		Los estudiantes	
Los enfermos		Los tiburones	
Las nubes		Los santos	

Iglesias, acuarios, colegios, parques, cárceles, bancos, bodegas,almazaras, cielo, hospitales, circos, estancos, cuadras, joyerías, bibliotecas

10.- Completar las siguientes palabras añadiendo com- o con-

- ___pañero ___vulsión ___ducta
- ___ceder ___pungido ___tiguó
- ___bustible ___padecer ___tener
- ___tradición ___petición ___firmar

11.- Completa los siguientes refranes y escríbelas en tu cuaderno:

- 1.- Campana de mal metal,
- 2.- Cantando y más cantando,
- 3.- Cuando me dan todo lo que quiero,
- 4.- Cartas que de prisa se escribieron
- 5.- Carta cortés, cada dos renglones,
- 6.- El cazador y el mentiroso perdidos
- 7.- Comerás gloria,
- 8.- Corazón codicioso
- 9.- Comida de aldeanos, sin manteles,
- 10.- Comida que escasea,
- 11.- Compañía de dos fue la del Edén,
- 12.- Cuando tengas un convidado,

OOOOOOOO

- mentiras tres.
- por fuerza ha de sonar mal.
- añade algo a lo acostumbrado.
- pero cagarás mierda.
- las penas se van aliviando.
- pero mucho y sano.
- bien se saborea.
- tengo un genio como un cordero.
- y no salió bien.
- son si no son memoriosos.
- mil disgustos dieron.
- no tiene reposo.

EL CANGREJO DE MAR Y LA ZORRA

Un cangrejo de mar vivía en los arrecifes de coral con su familia. De vez en cuando subían a la superficie para buscar conchas o tomar el sol pero siempre regresaban al lugar donde pertenecían. Sin embargo, el cangrejo no era feliz. *“Estoy cansado de ver siempre estas barreras de coral. ¿Por qué no podemos vivir allá arriba, en la playa?”*, decía. *“Porque nosotros somos de aquí. Nuestro hogar es hermoso y seguro. En la superficie hay montones de peligros. Si los animales no nos devoran, son los humanos los que nos pescan y nos cocinan”*, le respondió uno de sus hermanos. Pero el cangrejo seguía soñando con vivir en la superficie.

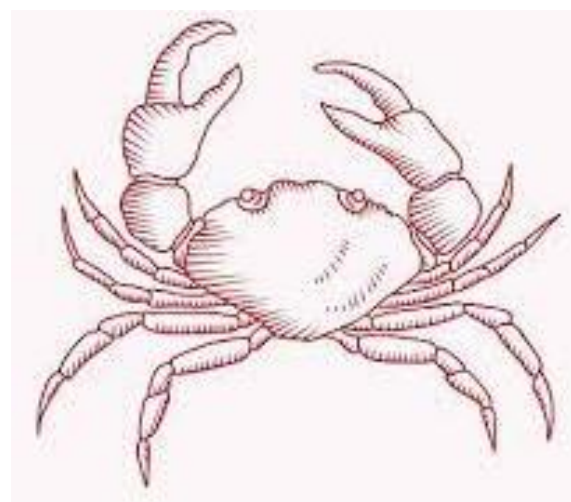

Llegó el día en que creció lo suficiente como para ser independiente y decidió mudarse a la playa instalándose dentro de una concha. Un día salió a tomar el sol y una zorra que pasaba por allí para buscar comida para sus cachorros saltó sobre él y lo atrapó entre sus fauces. *“Me merezco todo esto por tratar de comportarme como un ser de tierra. No hay lugar más seguro que el hogar”*, se lamentó.

Esta historia nos enseña que, si en algún momento queremos abandonar nuestro hogar, antes debemos tomar precauciones porque no sabemos lo que nos espera.

ACTIVIDADES

1.- Escribe verdadero o falso.

- El cangrejo vivía cerca de los acantilados
- Subía a la superficie para ver los barcos.
- El cangrejo no era feliz
- Su lugar era hermoso y seguro
- La lectura nos enseña que antes de abandonar nuestro hogar debemos tomar precauciones.

2.- Escribe todas las palabras del texto que lleven tilde y clasifícalas en aguda, llana y esdrújulas.

AGUDAS	LLANAS	ESDRÚJULAS

3.- Ordena alfabéticamente las siguientes palabras:

4.- Di cuántas sílabas tiene cada palabra:

Vivía___ estoy___ fauces___ precauciones___
 Familia ___ siempre___ hay___ independiente___
 Subían___ superficie___ nuestro___ fuaces___

5.- Busca en el diccionario las siguientes palabras: *arrecife, fauce, coral, cachorro, concha.*

6.- Busca en el recuadro inferior el significado de las siguientes palabras homófonas:

Hablando		Vaya		Vienes	
Ablando		baya		Bienes	
Hierba		Halla		habría	
hierva		haya		abría	

abrir, haber, posesiones, venir, haber, encontrar, ir, fruto, hervir, planta, ablandar, hablar

7.- Escribe lo contrario de las siguientes palabras añadiendo des- delante.

<i>plegar, atar, arreglar, doblar, ocupar, ordenar, hacer, tapar</i>

8.- Forma 20 palabras combinando las siguientes letras: A, I, A, R, G, E, L

12.- Completa los siguientes refranes y escríbelas en tu cuaderno:

- 1.- Cuando vos seáis fraile,
- 2.- Cuando salta la liebre
- 3.- Cuando un ruin se va,
- 4.- Chispa pequeña enciende.
- 5.- Del santo me espanto,
- 6.- Desnuditos nacemos y luego
- 7.- Desde lo tiempo de Adán, unos calientan el horno
- 8.- Donde piedad no se siente,
- 9.- De esta vida sacarás lo que
- 10.- Dime con quién andas y
- 11.- De cuarenta para arriba,
- 12.- De lejanas regiones,

OOOOOOOOOO

- y otros se comen el pan.
- ojo por ojo y diente por diente.
- yo seré monja.
- dos vienen en su lugar.
- no hay galgo cojo.
- disfrute nada más.
- del pillo no tanto.
- todo lo apetecemos.
- un monte de leña
- no te mojes la barriga.
- mentiras a montones.
- te diré quién eres.

LOS 20 PROBLEMAS

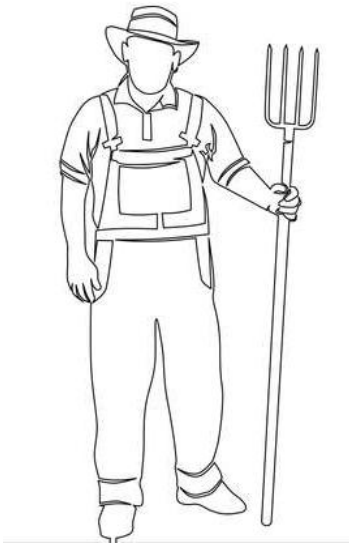

Un granjero fue a visitar a un maestro sabio e instruido y le dijo desolado: “Maestro, tengo una buena granja pero, a veces, hay inundaciones y, otras veces, hay sequía y mis cosechas no crecen tan bien como quisiera. Amo a mi esposa pero me exige mucho y mis hijos son preciosos pero no obedecen. ¿Qué debo hacer?” El maestro miró al granjero con compasión y respondió: “Lo siento. No puedo ayudarte con esos problemas. Puedes irte”. El granjero, atónito, respondió: “Espere un minuto. La gente habla maravillas de usted. Vienen a verle buscando consejo y se van iluminado”. “Lo siento, pero no hay nada que pueda hacer para ayudarte. Cada persona tiene 20 problemas. Cuando un problema desaparece, otro nuevo asoma para sustituirlo. La cantidad permanece siempre igual”, le explicó el maestro. “Bien, dígame entonces, ¿en qué sí me puede ayudar?”, preguntó el granjero, esperando sacar algo en claro. “Te puedo ayudar con el problema número 21”, respondió. Esta historia nos muestra que, en la vida, siempre nos pueden surgir problemas y, si bien podemos intentar arreglarlos, eso no quita que, al poco tiempo, puedan aparecer otros. De alguna manera, el maestro nos enseña que debemos asumir que los problemas son algo inherente en la vida y que debemos aceptarlos.

ACTIVIDADES

1.- Escribe verdadero o falso.

- El granjero visitó a un abogado.
- El granjero odiaba a su esposa.
- El maestro le dijo que no podía ayudarlo.
- Las personas suelen tener 20 problemas.
- Los problemas están en nuestra vida y debemos aceptarlos o resolverlos.

2.- Pon la tilde en las siguientes palabras agudas que las necesiten: *laurel, adios, Madrid, compas, pure, Manuel, tenedor, almidon, perdiz, reloj, Melchor, betun, interes, hincapie, alicatar, glacial, tiburón, asesor, oriental, medicacion.*

3.- Ordena alfabéticamente las siguientes palabras: *problemas, manera, cantidad, atónito, minuto, compasión, cosechas, sequía, inundaciones, maestro, granjero*

4.- Di cuántas sílabas tiene cada palabra:

Maestro____ instruido____ sequía____ precioso____
 Compasión____ puedo____ siento____ muestra____
 Siempre____ sustituirlo____ respondió____ quisiera____

5.- Busca en el diccionario las siguientes palabras: *compasión, atónito, desolado, consejo, asumir.*

6.- Cambia las siguientes expresiones por otras más adecuadas que aparecen en el recuadro inferior.

De nada	
No sirvo para esto	
Eso no me ayuda	
Déjame en paz	
¿Y eso a mí qué?	
Adiós	
Dime	
Primero tú	
Me recordé	
No puedo hacerlo bien	
Tengo un problema	
Tengo que	
Con permiso	

¿Me permite?/ quiero/tengo un reto/me acordé/después de ti/te escucho/nos vemos/ gracias por la información/necesito un momento/busquemos otra solución/estoy aprendiendo/es un placer

7.- Busca los sinónimos de las siguientes palabras:

Fiel		Fotografía		Garaje	
Generoso		Humildad		Idioma	
Valor		Indicio		Formación	
Camino		Cómodo		Decir	
Alegría		momento		angosto	

estrecho, instante, felicidad, hablar, confortable, sendero, enseñanza, pista, precio, lengua, modestia, dadivoso, cochera, retrato, leal

8.- Completa las frases con las palabras del recuadro.

levanté, miraba, hizo, puse, afeité, acosté, parecía, corté

- La presencia del tiburón me _____ desistir de la pesca.
- Solté el remo y me _____ en la borda.
- El otro día me _____ a las ocho de la mañana.
- Fui al cuarto de baño y me _____ la barba.
- No tuve cuidado y me _____ en la cara.
- Abrí el botiquín y me _____ una tirita.
- Salí a la calle y me _____ que todo el mundo me _____.

9.- Haz oraciones con *antiguo, antigüedad, antigüedades, anticuado y antigualla.*

10.- Completa con *y/ll* según convenga:

__ema, ca__e, pe__izco, a__unar, estre__a, __ate, le__es,
 ma__a, desa__uno, rosqui__a, taqui__a, __ugo, pa__aso, ensa__ar,
 pasti__a, a__udante, arro__uelo, esta__ido, piti__era, Va__adolid,
 po__ería, torni__o, ma__or, a__er, rodi__a

11.- Completa los siguientes refranes y escríbelas en tu cuaderno:

- 1.- Día vivido,
- 2.- Después de mucho beber,
- 3.- Después de cenar,
- 4.- Duro de pelar,
- 5.- De padres cantores,
- 6.- De lo que no cuesta,
- 7.- De dame un pan a toma un pan,
- 8.- De hambre a nadie vi morir,
- 9.- De la madre la gran ciencia es
- 10.- Donde hubo gran mal,
- 11.- Donde hay gallo,
- 12.- De las palabras, no el sonido

OOOOOOOOOO

- van dos panes.
- hijos jilgueros.
- sino el sentido.
- de mucho comer, cien mil.
- pide consejo para no caer.
- bueno de asar.
- tener mucha paciencia.
- siempre queda señal.
- no canta gallina.
- lleno la cesta.
- cien pasos dar.
- día perdido.

EL RATÓN Y LA RANA

Cierta vez, un ratón de tierra bastante ingenuo se hizo amigo de una rana, para desgracia suya. La rana, que era bastante cruel, inmediatamente pensó en burlarse del roedor y lo convenció para atar su pata a su propia anca con la excusa de que así se convertirían en inseparables. Atados los dos por las patas, emprendieron primero marcha por tierra para comer trigo y luego se acercaron a la orilla del pantano, donde la rana, sin dudarle ni un segundo, dio un gran salto arrastrando hasta el fondo al pobre ratón, y se puso a retozar felizmente en el agua sin pensar en la suerte de su amigo. Mientras croaba y reía alegremente, el desdichado ratón, hinchado de agua, se ahogó, quedando a flote atado a la pata de la rana. Un milano que pasaba por ahí vio al ratón flotando y, de inmediato, lo agarró con sus garras arrastrando con él, para su sorpresa, a la rana encadenada, quien también sirvió de cena al pájaro.

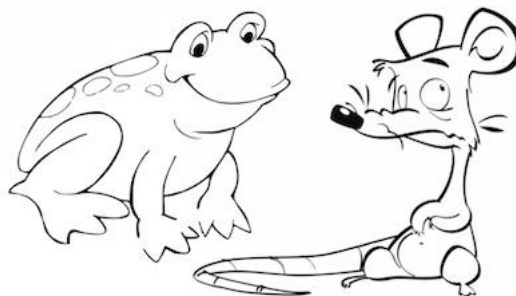

Como le sucede a la rana de esta fábula, ten siempre presente que toda acción que se hace con intenciones de maldad puede terminar en contra del mismo que la comete. La crueldad y las burlas hacia otras personas al final se terminan pagando muy caras.

ACTIVIDADES

1.- Escribe verdadero o falso.

- El ratón era muy listo.
- La rana quería burlarse del ratón.
- El ratón convenció a la rana para atarse por las patas.
- El ratón se ahogó en el río
- Un águila se comió al ratón y a la rana.

2.- ¿Cuántas palabras esdrújulas hay en el texto?

3.- Escribe todas las palabras del texto que lleven tilde y clasifícalas en aguda, llana y esdrújulas.

AGUDAS	LLANAS	ESDRÚJULAS

4.- Ordena alfabéticamente las siguientes palabras: *tierra, amigo, roedor, anca, pantano, rana, ratón, milano, agua, pájaro.*

5.- Di cuántas sílabas tiene cada palabra:

Cierta__	ingenuo __	desgracia __	convertirían __
Suerte__	crueldad__	puede __	emprendieron __
Croaba__	también __	acción __	inmediato __

6.- Averigua los animales que se esconden en las letras de las siguientes palabras:

TOGA _____	NOTAR _____	RUBOR _____
GLORIA _____	RIBUNOT _____	PRECIO _____
NEURÁLGICA _____	NICOPALE _____	JENOCO _____

7.- Busca las siglas de los siguientes términos tecnológicos:

- Fidelidad Inalámbrica
- Bus Universal en Serie
- Unidad Central de Procesamiento.
- Memoria de Acceso Aleatorio
- Diodo Emisor de Luz
- Sistema de Posicionamiento Global
- Formato de Documento Portátil
- Servicio de mensajes Cortos
- Interfaz Multimedia de Alta Definición
- Módulo de Identidad del Suscriptor

SIM, HDMI, SMS, PDF, GPS, LED, RAM, CPU, USB, WIFI

8.- Busca en el diccionario las siguientes palabras: *ingenuo, anca, retozar, milano, fábula*

14.- Une con flechas y escribe las frases completas.

	qué pasó.
Voy a ver	dicho la verdad.
	alguna causa desconocida.
Tenía que haber	a mis primos
	cuántos libros hay.
	venido antes.
•	_____
•	_____
•	_____
•	_____
•	_____
•	_____

9.- Señala las letras que deban ir escritas en mayúscula.

- en la biblia se dan diversos nombres a cristo: salvador, cordero, pastor.
- hoy no he visto a don luis. ¿sabe usted algo de él?.
- he leído esta semana *las ratas*, de miguel delibes.
- te lo vuelvo a repetir de nuevo: los nombres de países y ciudades (américa, canadá, salamanca, etc.) se escriben con letra mayúscula, pero los gentilicios (americano, canadiense, salmantino, etc.) con minúscula.

10.- Explica las expresiones siguientes

- Hablar hasta por los codos. _____
- Andar con mucho ojo. _____
- Agachar las orejas. _____
- A otro perro con ese hueso. _____
- Lo haré de mil amores. _____
- Enseña a uno los dientes. _____

11.- Completa los siguientes refranes y escríbelas en tu cuaderno:

- 1.- Dios conserve a mi señor,
- 2.- Donde entra el beber,
- 3.- Desde pequeñito se endereza
- 4.- Donde hay hambre,
- 5.- De descansar,
- 6.- Del mal paño
- 7.- De lo que no digas serás el amo
- 8.- Da a los ricos lo suyo,
- 9.- Da buena cava a tu viña,
- 10.- Dale a comer rosas al burro,
- 11.- Da lo suyo al dueño y
- 12.- Dámelo perezoso,

OOOOOOOOOO

- nunca hay buen sayo.
- gozarás de buen sueño.
- no hay pan duro.
- y a los pobres lo tuyo.
- y te pagará con un rebuzno.
- y tendrás buena vendimia.
- por temor a otro peor.
- y de lo que digas esclavo.
- y te lo daré vicioso.
- nadie murió jamás.
- el arbolito.
- sale el saber.

EL AMIGO LEAL

Un insurrecto había sido condenado a morir en la horca. El hombre, cuya madre vivía en una lejana localidad, pidió al rey permiso para ir a verla. El monarca aceptó con una condición: que un rehén ocupase su lugar mientras permanecía ausente y que, en el supuesto de que no regresase, fuera ejecutado en su lugar. El insurrecto recurrió a su mejor amigo y le pidió que ocupase su puesto.



El rey dio un plazo de siete días para que el rehén fuera ejecutado si en ese tiempo no regresaba el condenado. Pasaron los días y, al llegar el sexto, se anunció la ejecución del rehén para la mañana siguiente. El rey preguntó por su estado de ánimo a los carceleros y éstos respondieron:

- *¡Oh, majestad! Está muy tranquilo. Ni por un momento ha dudado de que su amigo volverá.*

- *¡Pobre infeliz!*- exclamó el monarca.

Llegó la hora de la ejecución y el rehén estaba relajado y sonriente, incluso cuando el verdugo le colocó la cuerda en el cuello. Justo cuando el rey iba a dar la orden de ejecución apareció el insurrecto a lomos de su caballo. El rey, emocionado, concedió la libertad a los dos hombres. Y es que, cuando hay confianza y lealtad, uno no tiene nada que temer.

ACTIVIDADES

1.- Escribe verdadero o falso.

- El insurrecto fue condenado a cadena perpetua.
- El preso pidió permiso para ver a su abuela enferma.
- El amigo ocupó el lugar del preso mientras visitaba a su madre.
- El rey le dio un plazo de una semana para que volviera.
- El preso no regresó y su amigo fue ahorcado.

2.- **Ordena alfabéticamente las siguientes palabras:** *insurrecto, horca, rehén, anuncio, ánimo, monarca, libertad, hombres, confianza, lealtad, majestad, infeliz, rey, caballo, verdugo, momento.*

3.- Clasifica las siguientes palabras en agudas, llanas y esdrújulas: *madre, llegar, relajado, libertad, infeliz, rápido, temer, majestad, mañana*

AGUDAS	LLANAS	ESDRÚJULAS

4.- Di cuántas sílabas tiene cada palabra:

Vivía ___ condición ___ ausente ___ fuera ___
 Siete ___ siguiente ___ rehén ___ sonriente ___
 Ejecución ___ emocionado ___ confianza ___ tiene ___

5.- Busca en el diccionario las siguientes palabras: *ausente, insurrecto, horca, rehén, monarca, lealtad.*

6.-Relaciona los siguientes significados con sus prefijos correspondientes.

SIGNIFICADO	PREFIJO	SIGNIFICADO	PREFIJO
medio		antes en el tiempo	
a través de		exceso de	
por debajo de		a distancia	
repetición		muchos	
uno		Tres	
antes de		dos	

super-, semi-, bi-, trans-, tri-, ante-, pre-, multi-, mono-, tele-, re-, sub-

7.- Completa añadiendo r o rr

Tie__a pa__aguas ma__ano __ome__o
 Te__ible pi__agua mi__ada tambo__
 Ta__ea pa__oquia se__eno hon__ado
 To__o pue__o se__ano pie__na
 To__e pa__ada ba__ato á__bol
 Ta__ado Pa__illa ba__ote al__ededor

8.- Escribe cuatro palabras que lleven al principio, en medio o al final la sílaba:

	Principio	En medio	Al final
y			
ll			
r			
s			

9.- ¿A qué se dedica un/a?

- Ferroviario/a _____
- Costurera/o _____
- Pinche _____
- Basurero/a _____
- Bombero/a _____
- Labrador/a _____
- Oficinista _____
- Actor/actriz _____
- Juez/a _____
- Farmacéutico/a _____
- Limpiador/a _____

10.- Expresa la misma idea que estas frases con un solo verbo.

- Decir adiós _____
- Soltar carcajadas _____
- Poner sellos a una carta _____
- Dar dinero a quien se debe algo _____
- Hacer narraciones _____
- Dar al gracias a alguien _____
- Hablar con otros sobre un tema _____
- Dar una vuelta por la ciudad _____
- Hacer un regalo _____
- Hacer una visita _____

11.- Completa los siguientes refranes y escríbelas en tu cuaderno:

- 1.- Dañada una pera,
- 2.- Darle castañas al castaño,
- 3.- Da una sola campanada,
- 4.- De ambos ha sido el acertar;
- 5.- Debajo de la mata florida,
- 6.- De barriga gigante,
- 7.- De burlas pesadas,
- 8.- Decir, dice cualquiera,
- 9.- Decir refranes,
- 10 De comerciar a robar,
- 11.- De cornada de burro,.
- 12.- De cuando en cuando, al desgaire,

OOOOOOOO

- pedo retumbante.
- hacer sólo el que sepa, quiera y pueda.
- dañadas sus compañeras.
- echa una canilla al aire.
- verás lamentadas.
- no vi morir a ninguno.
- está la culebra escondida.
- tú al pedir, y yo al no dar.
- tiene salero.
- poco va.
- es decir verdades.
- pero que sea sonada.

EL CUERVO Y LOS PAVOS REALES

Un cuervo vanidoso estaba cansado de sus plumas negras y sentía una cierta envidia de los pavos reales, siempre adornados con sus bellísimos y vistosos colores. Piensa que te piensa, un buen día decidió recoger las plumas que se le habían caído a un pavo real, se engalanó con ellas y, desdeñando luego a los otros cuervos, se introdujo en la hermosa manada de los pavos reales. Los pavos admiraron al principio a ese ser tan ridículo y extraño, pero al poco reconocieron que no era de su especie, así que le arrancaron las plumas hurtadas y le echaron de allí a picotazos.

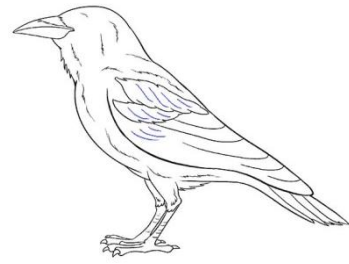

El cuervo, viéndose tan maltratado, medio muerto y lleno de vergüenza, se volvió con los suyos, los cuales también le despreciaron y le echaron del grupo. Entonces uno de los cuervos, al que había menospreciado con anterioridad, le dijo: *“Si te hubieras contentado con vivir entre nosotros y te hubieras sentido orgulloso de lo que te dio la madre naturaleza, ni hubieras padecido aquella afrenta ni ahora tendrías que sentir esta repulsa.”*

Esta historia nos enseña que no hay que intentar nunca ser alguien que no eres, ni tampoco presumir de aquello que careces porque, al final, te quedarás solo.

ACTIVIDADES

1.- Escribe verdadero o falso.

- El título del cuento es: “El cuervo y los patos reales”
- El cuervo tenía envidia de los colores de los pavos reales.
- El cuervo recogió las plumas de los patos reales.
- Cuando el cuervo regresó con los suyos, lo rechazaron.
- La historia enseña que no debemos intentar ser lo que no somos.

2.- **Ordena alfabéticamente las siguientes palabras:** *afrenta, cuervo, envidia, manada, colores, vanidoso, alguien, grupo, calores, vergüenza, historia.*

3.- **Busca en el diccionario las siguientes palabras:** *vanidoso, engalanar, manada, especie, hurtar.*

4.- Clasifica las siguientes palabras en agudas, llanas y esdrújulas:
bellísimo, recoger, pavo, plumas, real, ridículo, decidió, viéndose, colores, final, manada, extraño, presumir

AGUDAS	LLANAS	ESDRÚJULAS

5.- Di cuántas sílabas tiene cada palabra:

Sentía___ reales ___ luego___ cuervo___
 Cierta___ piensa___ principio___ volvió___
 Envidia___ caído___ especie___ también___

6.- Próximo, proximidad y próximamente son palabras que pertenecen a la misma familia. Haz una frase con cada una de ellas.

7.- Completa las terminaciones y escribe los plurales:

barni___		atro___		pa___	
nue___		se___		vi___	
cartó___		candide___		pe___	
re___		capata___		avetru___	
salu___		lu___		auda___	
soleda___		jue___		carida___	
pare___		a___verbio		a___ción	
bonda___		ciuda___		perdi___	

8.- Póngase la letra conveniente:

A___rendiz c___mión ___ctor a___tar poe___a
 lo___o Je___e a___ua alc___lde
 fá___ula s___stre pe___a alu___ia

9.- Sustituye las expresiones siguientes con una sola palabra:

- Cada tres meses. _____
- El padre del abuelo _____
- El que mata a un hombre. _____
- Donde se ponen las campanas. _____
- Donde se entierran a los muertos. _____
- Falta de orden. _____
- Fuera de los muros. _____
- Un medio círculo. _____
- Falta de piedad. _____
- La mujer de tu hijo. _____
- El abuelo de mi padre _____
- El marido de mi hermana. _____
- El nieto de mi hija. _____

10.- Coloca el masculino correspondiente:

Mujer		Oveja	
Yegua		Abeja	
Tenera		Heroína	
Zarina		Emperatriz	
Bailarina		Profetisa	
actriz		poetisa	
nuera		Matriarcal	

11.- Forma el femenino:

Doctor		José	
Mulo		Enrique	
Portugués		rey	
gallo		príncipe	
duque		Marqués	
Conde		Barón	
Alcalde		Padre	
Toro		Padrino	
Hombre		elefante	

12.- Completa los siguientes refranes y escríbelas en tu cuaderno:

- 1.- De dos bienes, el mayor;
- 2.- De enero a enero tener buena salud
- 3.- De hombre bruto,
- 4.- De los escarmentados
- 5.- De hombres bien nacidos
- 6.- Deja la cama al ser de día,
- 7.- De juez de poca conciencia,
- 8.- De la noche a la mañana,
- 9.- De las ciencias y de las artes,
- 10.- De las disputas,
- 11.- De las risas
- 12.- De lejanas regiones,

OOOOOOOOOO

- ningún fruto.
- poco fruto y menos fruta.
- viene el llanto.
- de dos males, el menor.
- surgen los avisados.
- y mucho dinero.
- solo es enemigo el ignorante.
- no espere justa sentencia.
- es ser agradecidos.
- mentiras a montones.
- pierde la oveja su lana.
- y vivirás con alegría.

CONTROVERSIAS

Había un lama joven que creía que la vida espiritual no tiene por qué ser triste y solemne. Consideraba a todos los monjes y novicios como sus hermanos pequeños y estaba siempre bromeando con ellos. Pero un día, un grupo de fieles pasó por allí y, al percatarse del griterío y risas que producían, acudieron al abad del monasterio para quejarse, ya que consideraban que aquel no era modo de enseñar. Éste llamó al lama y le puso al corriente de las quejas de los fieles. *“Cambiaré de método, pero será lo mismo”* dijo. *“¿Cómo que será lo mismo?”*, preguntó sorprendido el abad. *“Venerable abad, ya lo veréis”*, concluyó.



El lama cambió el sistema de enseñanza: todos tenían que guardar silencio, permanecer estoicamente en postura meditacional y jamás sonreír. Los fieles pasaron otra vez por allí y se asombraron tanto por la severidad y rigidez de este nuevo método que volvieron a quejarse al abad. Éste llamó al lama y le dijo. *“Tenías razón. Enseña cómo quieras y no te dejes influenciar por controversias”*. El lama, obviamente, volvió a su anterior modo de mostrar la doctrina. Esta historia nos enseña que, hagas lo que hagas, te van a criticar, así que haz las cosas a tu manera dando siempre lo mejor de ti.

ACTIVIDADES

1.- Escribe verdadero o falso.

- El lama creía que la vida espiritual no tenía sentido.
- Un grupo de fieles se quejó al abad por el comportamiento del lama.
- El lama bromeaba con los novicios.
- El lama cambia su forma de enseñar debido a las quejas.
- El texto nos enseña que siempre nos criticarán por hacer algo.

2.- **Ordena alfabéticamente las siguientes palabras:** *amigo, amistad, amistoso, amigable, amable, ánimo, alegre.*

3.- Busca en el diccionario las siguientes palabras: *lama, monasterio, abad, novicio, meditación.*

4.- Clasifica las siguientes palabras en agudas, llanas y esdrújulas: *lama, espiritual, monje, novicios, pasó, abad, monasterio, método, venerable, severidad*

AGUDAS	LLANAS	ESDRÚJULAS

5.- Di cuántas sílabas tiene cada palabra:

fieles__ creía__ novicios__ obviamente__
 griterío__ guardar__ tenía__ bromeando__
 cambio__ quieras__ acudieron__ espiritual__

6.- Completa con haber o a ver:

- El propietario del rancho fue __ _____ cuántos caballos había.
- Podía _____ más de cien, pero quería contarlos, _____ cuántos eran exactamente.
- En la casa no debe _____ nadie porque los propietarios han ido __ _____ a unos amigos.
- Creo que he olvidado coger algo porque solo llevo dos cosas en la mochila y debería _____ tres.
- _____ si recuerdo todo lo que debía llevar.
- Veamos. Primero iremos _____ a los primos; aquí debe de _____ un juego para ellos.
- Luego, iremos _____ si hay correspondencia en casa de la abuela.
- ¿Llevamos la llave...? Sí, después... ¿ _____ qué más tenemos que hacer...?
- Tenemos que ir al mercado _____ si hay lechugas.
- Puede _____ muchas lechugas, pero falta la cartera con el dinero.

7.- Escribe cuatro palabras que lleven la sílaba:

fla				
fal				
dre				
cli				
col				
flo				
Dri				
pri				
pon				
cer				
par				
tri				

8.- Di por qué llevan tilde las palabras siguientes:

- Compás: _____
- Árbol: _____
- Lápiz: _____
- Balcón: _____
- Víbora: _____
- Vizcaíno: _____
- Línea: _____
- Maíz: _____
- Cádiz: _____
- Sabía: _____
- Dígaselo: _____
- Bilbaíno: _____
- Árbitro: _____
- Canapé: _____
- Félix: _____
- Energúmeno: _____
- Raíz: _____
- Tensión: _____
- Útil: _____

9.- Completa los siguientes refranes y escríbelas en tu cuaderno:

- 1.- Del mismo santo, siempre oirás
- 2.- De lo bueno, tragues, y con lo malo,
- 3.- Del ocio nace
- 4.- De lo que no veas,
- 5.- De lo hecho
- 6.- De los míos puedo decir,
- 7.- De los mozos mueren algunos,
- 8.- De lo terrestre, el jamón;
- 9.- Del perro atado,
- 10.- Del que se casa, todos cuentan mil faltas;
- 11.- Del que tiene dinero,
- 12.- De mal vino,

OOOOOOOOOO

- al que se muere, por un santito lo tienen.
- el feo negocio.
- teme el bocado.
- suenan bien hasta los pedos.
- pero de los viejos no escapa ninguno.
- los mismos milagros.
- ni la mitad te creas.
- de lo del mar, el salmón.
- buena borrachera.
- pero no quiero oír.
- nace el derecho.
- ni te enjuagues.

CON LA CORRIENTE



En cierta ocasión, un anciano cayó accidentalmente en los rápidos de un caudaloso río, dirigiéndose irremediablemente a una alta y peligrosa cascada. Varias personas observaron el accidente, pero no pudieron hacer nada por socorrerlo, ya que el agua era demasiado brava, así que temieron el peor de los desenlaces, más aún tratándose de un hombre tan mayor. Sin embargo, de repente, de forma milagrosa y para sorpresa de todos, el anciano apareció vivo e ileso abajo, en el fondo de la cascada.

Al conseguir salir del río, la gente, asombrada, se acercó a él y le preguntó:

- Buen hombre, ¡menuda proeza! ¿Cómo lo ha hecho para salir vivo de ahí?
- ¿Qué cómo lo he hecho? Pues simplemente he decidido no luchar contra el agua, sino que me he acomodado a ella. Me he dejado llevar sin oponer resistencia. Deja fluir, de esta manera es como he sobrevivido.

Como ocurre en esta historia, en ocasiones no depende de nosotros lo que nos tiene deparado el destino, pero sí la forma en la que lo afrontamos. Por eso es importante adaptarse a las circunstancias y no intentar nadar a contracorriente.

ACTIVIDADES

1.- Escribe verdadero o falso.

- El anciano se arrojó a un caudaloso río.
- El accidente fue visto por varias personas
- El anciano consiguió salir ileso.
- El anciano luchó contra la corriente del río.
- En ocasiones la historia no depende de nosotros.
- Es importante adaptarse a las circunstancias.

2.- Ordena alfabéticamente las siguientes palabras: *balón, barco, basura, batuta, bandera, balcón, bacalao, babero, barrio, batido.*

3.- Busca en el diccionario las siguientes palabras: *caudaloso, cascada, ileso, proeza, circunstancia, fluir.*

4.- Clasifica las siguientes palabras en agudas, llanas y esdrújulas: *rápidos, personas, intentar, peligrosa, dirigiéndose, luchar, tratándose, mayor, cascada, ileso, salir,*

AGUDAS	LLANAS	ESDRÚJULAS

5.- Di cuántas sílabas tiene cada palabra:

anciano__ pudieron__ resistencia__ caudaloso__
 pudieron__ historia__ dirigiéndose__ varias__
 circunstancia__ agua__ tiene__ contracorriente__

6.- Lee estos nombres y clasifícalos en dos grupos:

Instrumento, facultad, prudencia, impermeable, delincuente, lección, abstracción, drogadicto, predicador, capricho, advertencia, inspector, subdesarrollo, fealdad.

ABSTRACTOS	CONCRETOS

7.- Ordena las letras para formar palabras.

PEUBOL		SERCETO	
RAOY		CMOPELTO	
BEROP		DINEGINTE	

8.- Pon en femenino las frases siguientes:

- El padre trabaja y se desvive por sus hijos
-

- El rey se paseó a lo largo del río, acompañado del príncipe.
-

- El emperador abdicó en su hijo.
-

- Su yerno es el padrino de Enrique.
-

9.- Rodea el homónimo correcto para cada oración:

- El toro embistió fuertemente con su **hasta/asta** izquierda.
- Nadie me **echa/hecha** una mano.
- Dijo **ola/hola** y se sentó.
- Me encanta salir al campo y **hojear/ojear** el paisaje.
- Para dar sabor al bizcocho, conviene **rallar/rayar** la cáscara de un limón.
- No **tubo/tuvo** que hacer ningún esfuerzo para hacer ese trabajo.

10.- Completa las palabras con b o v según convenga:

hom__re, So__rino, ama__le, in__ierno, a__razo, su__sistencia,
__lanco, __ista, tim__re, __urrada, __úsqueda, __ivir, pue__lo,
__ruto, ca__le, pro__lema, vi__ienda, ca__ra, em__lema, su__normal,
re__uscar, __irtud.

11.- Señala el verbo que no tiene nada que ver con los de su grupo:

- Suplicar, pedir, rogar, implorar, agradecer.
- Retardar, retrasar, demorar, atrasarse, volver.
- Gozar, reír, disfrutar, espabilar, aplaudir, alegrarse.
- Luchar, vencer, pelear, combatir, competir, rivalizar.

12.- Completa los siguientes refranes y escríbelas en tu cuaderno:

- 1.- De más alto,
- 2.- Demasiada cortesía,
- 3.- De muchas gotitas de cera
- 4.- De nadie esperes lo que por ti mismo
- 5.- De ninguno has de decir de
- 6.- Dentro de sí mismo lleva el hombre
- 7.- De ovejas blancas nacen
- 8.- De padre malo, hijo bueno;
- 9.- De pregonero a verdugo,
- 10.- De quien al hablarte no te mira a la cara,
- 11.- De refranes y cantares tiene el pueblo
- 12.- De sabios es el poco afirmar

OOOOOOOOOO

- su peor enemigo.
- lo que de ti no quisieras oír.
- no te fíes nada.
- mayor salto.
- corderos negros.
- y el mucho dudar.
- se hace una gran vela.
- mil millares.
- pero ya vendrá el nieto que sale al abuelo.
- hacer pudieres.
- mirad como subo.
- es falsía.

EL ZAPATERO Y EL HOMBRE RICO



Había una vez un zapatero que disfrutaba mucho con su trabajo, pese a que sólo le alcanzaba para lo justo. Tenía por vecino a un hombre muy rico, al que le sorprendían los cánticos felices del zapatero, pues vivían en una humilde morada, así que un buen día fue a visitarlo. *“¿Cuánto gana al día?”*, preguntó. *“Pues mire, vecino. Por mucho que trabajo solo obtengo unas monedas para vivir con lo justo, por lo que la riqueza no es el motivo de mi felicidad”*, contestó. *“Eso pensé y vengo a contribuir a su felicidad”*, dijo el hombre, mientras le extendía una bolsa llena de monedas de oro.

El zapatero no se lo podía creer. Tras agradecer el gesto al hombre rico, guardó con celo su fortuna bajo su cama, pero a partir de entonces, ante el temor de que pudieran robarle, no dormía bien y su trabajo se vio tan resentido por la falta de sueño y energía que dejó de cantar de felicidad. Así que decidió devolver las monedas a su vecino. *“Verá antes de tener esta fortuna era muy feliz. En cambio, ahora, solo vivo preocupado por proteger mi fortuna y no tengo ni siquiera la tranquilidad para disfrutarla”*, le dijo al hombre rico, que se quedó muy sorprendido. No obstante, ambos comprendieron el mensaje. Que la riqueza material no es garantía de la felicidad.

ACTIVIDADES

1.- Escribe verdadero o falso.

- Al zapatero no le gustaba su trabajo.
- El vecino del zapatero tenía mucho dinero.
- El vecino le regaló una bolsa llena de billetes.
- El dinero dio la felicidad al zapatero.
- El zapatero temía que le robasen el dinero.
- La riqueza material no es garantía de felicidad.

2.- Ordena las siguientes palabras: vecino, humilde, felicidad, zapatero, moneda, visitar, hombre, sueño, trabajo, riqueza.

3.- Busca en el diccionario las siguientes palabras: cántico, humilde, morada, gesto, fortuna, felicidad.

4.- Di qué son, por el acento, las palabras siguientes:

Pared		Fábrica	
Gallina		Lápiz	
Ángel		Pintor	
Número		Bondad	
Cristal		Corazón	
Látigo		Jardín	
Imagen		animo	

5.- Di cuántas sílabas tiene cada palabra:

tenía____ mientras____ guardó____ comprendieron____
fue__ extendía____ pudieran____ siquiera____
sueño__ contribuir__ pues _____ preocupado__

6.- Escribe quedaba o que daba en cada una de esta frases.

- En el almacén sólo _____ una caja de naranjas.
- Llegó tan empapado _____ pena verlo.
- Hacía tiempo que no _____ con estas amigas.
- Era el único _____ siempre propina al camarero.

7.- Completa las frases:

- El que se dedica al transporte se llama _____
- Inspector es el que _____
- Instalador es el que _____
- Transmisor es el que _____
- _____ es el que tiene consciencia.
- Músico es el que toca un _____
- Monstruosidad es propio de un _____
- _____ es propio de conspirador.
- Transcriptor es el que _____

8.- Descompón las palabras compuestas:

- | | | |
|---------------|-------------|------------|
| • Patiblanco | antejo | camposanto |
| • Guardarropa | cascanueces | puntapié |
| • Cuentagotas | bocamanga | quitasol |
| • Rompeolas | parabrisas | cazamoscas |

9.- Di como se llama:

- Ara los campos: _____
- Escribe poesía: _____
- Ayuda a misa: _____
- Cura a los enfermos: _____
- Prepara medicinas: _____
- Se apodera de lo ajeno: _____
- Guisa los alimentos: _____
- Escribe a máquina: _____
- Hace estatuas: _____

10.- Escribir nombres acabados en –bilidad, derivados de los siguientes adjetivos:

Amable		Sensible	
Responsable		Inestable	
Posible		Voluble	
Probable		Imposible	
Afable		Rentable	
Impasible		Potable	

11.-Escribe la palabra que se corresponde con cada significado, y un antónimo de la misma.

Significado	Palabra	Antónimo
Persona que dice la verdad.		
Adquirir un producto.		
Lo que se siente cuando quieres mucho a alguien		
Acción de suprimir parte de un escrito.		
Persona que no se relaciona con las demás		

12.- Completa los siguientes refranes y escríbelas en tu cuaderno:

- 1.- Descuelga al ahorcado y por él
- 2.- Desde lejos te escribo, y desde cerca
- 3.- Desde pequeñito, le amarga
- 4.- Despacio al pensar y
- 5.- Después de verme robado,
- 6.- Desvélate por saber y
- 7.- Desventuras y penas,
- 8.- De tal palo,
- 9.- De todo hace asco la sucia,
- 10.- Detrás de las yeguas van sus potros y detrás de unos tiempos
- 11.- De tres pedos hizo Lucifer a los sastres:
- 12.- De tus herederos,

OOOOOOOOOO

- compré un candado.
- ¡Zas! uno, ¡zas! Dos; ¡zas! Tres.
- menos de su basura.
- tal astilla.
- vienen otros.
- a nadie le importan las ajenas.
- serás colgado.
- trabaja por tener.
- sé tú el primero.
- el culo al pepino.
- no te visito.
- pronto al ejecutar.

LA ESTATUA DE MADERA

En cierta ocasión, un joven acudió a un templo y le pidió a un anciano que le enseñase la sabiduría. El anciano decidió ponerlo a prueba antes de aceptarlo como discípulo, señaló en dirección a un árbol que había frente al templo y le dijo: *“Jovencito, tú quieres aprender, pero yo he de ausentarme durante un año. ¿Podrías tallar ese árbol y hacerme una estatua mientras estoy fuera?”*. *“Naturalmente, maestro”*, contestó el chico. Y así lo hizo.



Cuando el anciano regresó no pareció satisfecho con el resultado. *“¿Podrías hacerla más pequeña? He de ausentarme no volveré hasta dentro de otro año”*, le dijo. El chico mostró su decepción pero accedió, aunque no podía evitar esos sentimientos de malestar y la estatua no le salía bien. Entonces se dio cuenta de algo: *“Lo que realmente quiero es aprender, y ya que el único modo es realizando este trabajo, más vale que lo haga lo mejor que pueda y, además, disfrute haciéndolo.”* A partir de ese momento cambió su actitud, empezó a recobrar su paciencia y entusiasmo y, al terminar el año, había hecho una hermosa estatua más pequeña. Había pasado la prueba de fuerza de voluntad, paciencia, actitud frente al aprendizaje y, lo más importante, vencer al más duro enemigo: él mismo.

ACTIVIDADES

1.- Escribe verdadero o falso.

- El joven acudió a la universidad para aprender la sabiduría.
- El anciano le mandó tallar una estatua de arcilla.
- Al anciano no le gustó mucho la primera estatua.
- El joven aprendió a disfrutar trabajando.
- El único modo de aprender es llevarlo a la práctica.
- El más duro enemigo es uno mismo.

2.- **Ordena alfabéticamente las siguientes palabras:** *acudir, ausentar, amar, aceptar, aprender, acceder, activa, ayudar, apoyar, alegrar.*

3.- Busca en el diccionario las siguientes palabras: *discípulo, estatua, actitud, enemigo, maestro*

4.- Clasifica las siguientes palabras en agudas, llanas y esdrújulas: *oportunidad, discípulo, malestar, anciano, acéptalo, templo, partir, árbol, haciéndolo, aprender, pináculo, estatua.*

AGUDAS	LLANAS	ESDRÚJULAS

5.- Clasifica las palabras siguientes en diptongo, triptongo, hiato.

tienda, Uruguay, feo, caoba, copiéis, cliente, nuevo, miau, caí, codiciéis, vuelta, espacio, despreciéis, búho, María, fastidiéis, telescopio, superficie, estudiáis, traer, actúa, iniciáis, hueso, Raúl.

DIPTONGO	TRIPTONGO	HIATO

6.- Sustituye el verbo decir por alguno de los siguientes sinónimos: *comenta, declamar, recitar, expresar, opinar.*

- Esta actriz **dice** con mucho sentimiento su papel.
- Mi hermana suele **decir** muy claramente sus ideas
- El periodista **dijo** algo muy interesante sobre el partido.
- No me gusta que **digas** cosas que no hayas pensado por ti mismo.
- Durante el mitin, el alcalde **ha dicho** con gran apasionamiento su discurso.

7.- Escribe la palabra correspondiente a cada una de sus definiciones

- Expresión de dolor o pesar _____
- Camino más corto _____
- Dirigir los ojos, mirar _____
- Adquirir conocimientos _____
- Hembra del toro _____
- Pieza hueca cilíndrica _____
- Flor del naranjo _____
- Cuerno o mástil _____
- Emitir el voto _____
- Esculpir, fijar una idea _____
- Manifestar un secreto _____
- Planta de tallo tierno _____
- Hermoso _____
- Casualidad _____
- Cuidadora de niños _____
- Pasar hojas _____
- Coger, prender _____
- Metal muy usado _____
- Árbol cupulífero _____
- Remover la tierra _____
- Saltar, arrojar _____
- Algo tosca u ordinaria _____
- Extensa, amplia, grande _____
- Cercado, vallado, obstáculo _____
- Pelo suave del cuerpo humano _____
- Fruto de ciertas plantas _____
- Tierra que se interna en el mar _____
- Posesiones, capital, riqueza _____
- Bacteria infecciosa _____
- Movimiento del mar _____
- Rezar _____
- Levanté la bandera _____

hierba, bello, azar, aya, hojear, aprehender, hierro, haya, cavar, botar, basta, revelar, grabar, votar, asta, azahar, tubo, vaca, aprender, ojear, atajo, ¡ay!, icé, orar, ola, bacilo, bienes, cabo, baya, vello, valla, vasta.

8.- Completa los siguientes refranes y escríbelas en tu cuaderno:

- 1.- Hombre de buen trato,
- 2.- Deudas tengamos,
- 3.- De una gota de un tintero,
- 4.- Días se fueron y días vendrán; lo que unos trajeron,
- 5.- Dice el buen libro en el estante. Este hombre que aquí me tiene,
- 6.- Dieta, y no recetas, y
- 7.- Dificililla es de hallar una
- 8.- Dile que es hermosa y
- 9.- Dime de qué presumes y
- 10.- Dinero cambiado,
- 11.- Dolor quejado,
- 12.- ¿Doncellita y das de mamar?

OOOOOOOOOOOO

- dinero gastado.
- aguja en un pajar.
- ¿cómo a buscarme no viene?
- a todos es grato.
- la verás gozosa.
- ¡cuánto malo y cuánto bueno!
- tendrás salud completa.
- a un bobo se lo puedes contar.
- los otros se llevarán.
- te diré de qué careces.
- pero amigos seamos.
- dolor aliviado.

LA AFILADORA DE LÁPICES

Una mujer decidió un día que su deseo más ferviente era convertirse en escritora. Salió temprano de su casa y compró 5 000 lápices y un brillante sacapuntas. Desde ese momento la familia debería hablar susurrando y andar de puntillas por la casa para no molestar a su novelista preferida. Esa misma tarde se sentó en su escritorio, cogió del cesto uno de los lápices, lo afiló esmeradamente con el lustroso sacapuntas y se dispuso ufana a escribir su libro. Pasaron las horas y mientras esperaba la inspiración, afiló con dedicación muchos otros lápices con el reluciente sacapuntas. Al final del día no había redactado una sola palabra. Todas las mañanas afilaba sus lápices y se preparaba para cumplir su sueño de escribir un libro. Un día se dio cuenta de que jamás lograría empezarlo y terminó de afilar con deleite y perfección el resto de los lápices que le quedaban con el radiante sacapuntas. Y así, sin quererlo, acabó convirtiéndose en la campeona del mundo afilando lápices, en la más experta afiladora de la Tierra.



Esta historia nos hace reflexionar sobre nuestras metas. Si te esfuerzas, aunque no acabes consiguiendo lo que te proponías en un principio, siempre adquirirás experiencias valiosas que, de no haber emprendido nada, nunca tendrías.

ACTIVIDADES

1.- Escribe verdadero o falso.

- La mujer compró 50 000 lápices y un brillante sacapuntas.
- El deseo de la protagonista era ser escritora.
- Afilaba los lápices mientras esperaba la inspiración de escribir.
- Se convirtió en campeona afilando plumas.
- La lectura nos enseña que el esfuerzo nos puede ofrecer una experiencia valiosa.

2.- Ordena alfabéticamente las siguientes palabras: *día, deseo, debería, dispuso, dedicación, dio, deleite, duda, dragón, durmiente.*

3.- Busca en el diccionario las siguientes palabras: *novelista, susurrar, meta, lustroso, reflexionar.*

4.- Di cuántas sílabas tiene cada palabra:

Ocasión ___ cuando ___ entusiasmo ___ Prueba ___
 Anciano ___ ausentarme ___ haciéndolo ___ maestro ___
 Quieres ___ aunque ___ paciencia ___ aéreo ___

5.- Clasifica las siguientes palabras en aguda, llana y esdrújula y coloca la tilde en aquellas que deban llevarla: *compas, mesa, liquido, relampago, lavabo, automovil, renglon, campo, humillacion, bisturi, sequito, periodico, cancer, recordad, amanecer, debil, arboleda, luciernaga, circulo, andar, geologico, Sanchez, cielo, caracol, visión, arbol, pondra, hidraulico, electrico, ejercito*

AGUDAS	LLANAS	ESDRÚJULAS

6.- Busca el sinónimo de las siguientes palabras.

Dar		Comprar	
Ayudar		Decir	
Aparecer		Terminar	
Pedir		Preguntar	
Conseguir		Hacer	
Empezar		Mandar	
Poner		Encontrar	
Cambiar		trabajar	

laborar, modificar, otorgar, adquirir, localizar, asistir, enviar, expresar, iniciar, emerger, realizar, culminar, obtener, solicitar, colocar, consultar

7.- Escribe la palabra que corresponde a cada definición (todas llevan ch)

- Sinónimo de automóvil _____
- Sinónimo de niño _____
- Diez más ocho _____
- Abundante, en gran cantidad _____
- Pasta alimenticia de cacao _____
- Tirar algo a la basura _____
- Contento, saciado _____
- Procurar oír bien _____
- Partícula encendida que salta _____
- Después de haber desaparecido el sol _____
- Cincuenta más treinta _____
- Cada una de las mamas de la mujer _____
- Herramienta cortante con mango _____
- Pelea cuerpo a cuerpo _____
- Sinónimo de joven _____
- Negarse a aceptar algo _____
- Gorro puntiagudo _____
- Recipiente tosco, o trozo de él _____
- De china, país asiático _____
- Chorro de agua para bañarse _____
- Recipiente para guardar los ahorros _____
- Multitud de personas _____
- Venturoso, afortunado _____
- Sacar utilidad de una cosa _____
- Embutido hecho de carne picada _____
- Persona o animal grueso y bajo _____
- Muy agradable, excelente, exquisito _____

8.- Completa las letras que faltan:

- El co__ tractor temió que el tr__portista le rompiera la in__talación.
- Un __spector trajo al i__tituto los __n__trumentos para i__talarlo.
- Aquel mo__truo tr__smitía unos rugidos in__titivos.

9.- Completa los siguientes refranes y escríbelas en tu cuaderno:

- 1.- Donde hay más prudencia,
- 2.- Donde no hay boticarios ni médicos,
- 3.- Donde te dan poco pan,
- 4.- Donde tenga yo mi yantar,
- 5.- Donde fuere,
- 6.- Dos medidas tengo, con la grande compro
- 7.- Durmiendo es y me canso,
- 8.- Dale al diablo lo que es suyo:
- 9.- Dar el premio a quien no lo merece,
- 10.- Dar un besillo es muy justo,
- 11.- En dimes y direte,
- 12.- El amor, el viento y la ventura,

OOOOOOOO

- y con la chica vendo.
- allí me oirán cantar.
- los hombres se mueren de viejos.
- lo malo es tomarle el gusto.
- debe haber más clemencia.
- ¿qué no sería trabajando?
- mal harás si te metes.
- menos queso te darán.
- lujuria, envidia y orgullo.
- es ser injusto dos veces.
- ¡qué poco duran!
- haz lo que vieres.

EL BÚHO Y EL SALTAMONTES



Érase una vez un búho que se había vuelto muy malhumorado y difícil de complacer a medida que crecía. Una cálida tarde de verano, mientras dormitaba en su viejo roble, un saltamontes comenzó a entonar una canción alegre. “*Aléjate de aquí, bicho. ¿Acaso no tienes modales?*” le gritó el búho al saltamontes. Éste le respondió que

tenía tanto derecho a su lugar en el sol como el búho, así que siguió con su melodía. El viejo búho sabía muy bien que no sería bueno discutir con el saltamontes y le habló muy amablemente: “*Bueno, amiguito. Si debo permanecer despierto, me acomodaré para disfrutar de tu canto. Ahora que lo pienso, tengo un vino maravilloso aquí. Ven y prueba esta deliciosa bebida conmigo*”.

El tonto saltamontes fue cautivado al instante por la palabra halagadoras del búho. Subió de un salto a su guarida pero, tan pronto como estuvo lo suficientemente cerca para que la vieja ave pudiera verlo claramente, ésta se abalanzó sobre él y se lo comió de un bocado.

Esta historia debe servirnos para darnos cuenta de que la adulación no es una prueba de verdadera admiración, sino una trampa que se aprovecha de tu propia vanidad. No permitas que los halagos te hagan bajar la guardia contra un enemigo.

ACTIVIDADES

1.- Escribe verdadero o falso.

- El búho era muy risueño.
- El saltamontes comenzó a cantar una tarde de primavera
- El búho ofreció vino al saltamontes.
- El saltamontes fue engañado por el búho.
- La adulación es una trampa que se aprovecha de la vanidad.
- En la lectura aparecen tres animales

2.- **Ordena alfabéticamente las siguientes palabras:** *cálida, canción, cuenta, claramente, canto, cautivado, cerca, contra, cremoso, circo.*

3.- Clasifica las siguientes palabras en aguda, llana y esdrújula y coloca la tilde en aquellas que deban llevarla: *érase, búho, difícil, cálida, comenzó, aléjate, aquí, habló, maravilloso, deliciosa, adulación, trampa, guardia, enemigo.*

AGUDAS	LLANAS	ESDRÚJULAS

4.- Di cuántas sílabas tiene cada palabra:

Deliciosa ___ crecía___ búho___ despierto___
 Vieja___ amiguito___ canción___ prueba___
 Había___ siguió___ cuenta___ buena___

5.- Busca en el diccionario las siguientes palabras: *saltamontes, bicho, guarida, adulación, halago.*

6.- Relaciona las siguientes dolencias con su terminología médica

Dolor de cabeza		Moretón	
Picazón		Enrojecimiento	
Desmayo		Dolor de oído	
Dolor muscular		Hinchazón	
Mareo		Sordera	
Mal aliento		Fiebre	
Pérdida de memoria		Hormigueo	
Sueño excesivo		Falta de sueño	

Insomnio, parestesia, amnesia, halitosis, cefalea, prurito, síncope, edema, vértigo hipersomnia, hipertermia, eritema, otalgia, mialgia, hipoacusia, hematoma

7.- Escribe el femenino de los siguientes sustantivos.

Abogado		Juez		Aviador	
Jabalí		Rey		Poeta	
Yerno		Caballo		Carnero	

8.- Dale un nombre común a los nombres propios siguientes.

Portugal		Vesubio	
Felipe II		Sevilla	
Mallorca		Rodríguez	
Velázquez		Niágara	
Guadalquivir		Cervantes	

9.- Dale dos nombres propios a los siguientes comunes:

Personas		Países	
Ciudades		Escritores	
Apellidos		Ríos	

10.- Forma uno o varios derivados:

Reloj		Carne	
Caballo		Guerra	
Zapato		Perro	
Hierro		Libro	
Ciudad		Sombra	
Cárcel		Puerta	
Ermita		Joya	

11.- Busca en el recuadro inferior el colectivo de los siguientes animales

Cangrejos		Pingüinos	
Flamencos		Búhos	
Cuervos		Hipopótamos	
Tiburones		Peces	
Canguros		Murciélagos	
Mapache		Nutrias	
Erizos		Topos	
Gorriones		ovejas	

Rebaño, bando topera, arreglo, balsa, conspiración, hinchazón, banco, tropa, nube, elenco, colonia, bandada, parlamento, gazapo, cardumen

12.- Completa los siguientes refranes y escríbelas en tu cuaderno:

- 1.- Donde fueres,
- 2.- Dios aprieta,
- 3.- Disfruta, come y bebe,
- 4.- Dar es honor
- 5.- Dos que duermen en un colchón,
- 6.- De fuera vendrá
- 7.- De esta me saque Dios,
- 8.- Dos andares tiene el dinero,
- 9.- De ninguno has de decir lo que
- 10.- De tus hijos solo esperes lo
- 11.- Del árbol caído
- 12.- Donde todos salen llorando,

OOOOOOOOOO

- se vuelven de la misma opinión.
- haz lo que vieres.
- que en otra no me meteré yo.
- de ti no quieres oír.
- quien de casa nos echará.
- viene despacio y se va ligero.
- que la vida es breve.
- que con tu padre hicieres.
- pero no ahoga.
- no puedo yo ir cantando.
- y pedir, dolor.
- todos hacen leñas.