

Media Luna

BOLETÍN INFORMATIVO DEL COLEGIO PÚBLICO RURAL F. GARCÍA LORCA. CURSO 2001/2002. TRIMESTRE I



VIAJAMOS AL PARQUE MEGALÍTICO DE GORAFE



LOS PADRES COLABORAN EN FIESTA DE OTOÑO

► Sumario

- 2. Opinión.
- 3. El director informa.
- 4. Viajamos a Gorafe.
- 5. Érase una vez...
- 6. Los niños hablan de la guerra.
- 7. La escuela que yo conocí.
- 8., 9. Vivimos el otoño.
- 10. Juegos Escolares.
- 11. Leyendas de nuestra tierra.
- 12, 13. Día del maestro.
- 14, 15 . Celebramos la Constitución.
- 16. Celebramos Halloween.
- 17. Rincón del ocio.
- 18. Pasatiempos.
- 19. Concurso de christmas.

**TODOS LOS PADRES INTERESADOS EN LA
EDUCACIÓN DE SUS HIJOS/AS**

"Educar exige un tiempo de dedicación de los padres y madres hacia los hijos e hijas. No es cuestión de cinco minutos a la semana..."

Manuel López Sánchez. Equipo de Orientación Educativa

► Opinión.

A TODOS LOS PADRES INTERESADOS EN LA EDUCACIÓN DE SUS HIJOS E HIJAS. (I)



Quisiera aprovechar la ocasión que me brinda el Director del C.P.R. Federico García Lorca, para dirigirme a todos las madres y padres de las localidades de Bejarín, Graena, Lopera y Los Baños, para hacerles llegar estas reflexiones en torno a la importancia de la Educación de nuestros hijos.

No olvidéis que Educar bien tiene sus reglas. Lo que nos jugamos al educar es mucho: EL FUTURO DE NUESTROS HIJOS

Creo que a todos nos conviene poner el máximo esfuerzo para que el día de mañana sean chicos o chicas de los que se pueda decir que son buenas personas. Y si no lo conseguimos, por lo menos tendremos la conciencia tranquila de haberlo intentado con todas nuestras fuerzas. Lo primero que tenemos que saber es cómo educar, es decir, el método que vamos a seguir. En este sentido, lo primero sería formar su inteligencia dedicándoles tiempo.

Hoy día, vamos todos por la vida batiendo récords de tiempo para llegar al trabajo, a las compras, a las tareas domésticas. No obstante tenemos que dedicar un tiempo, el más valioso de todos, a la educación de nuestros hijos ya que, si no empleamos horas en corregirles, alabarles y besarles, difícilmente se educarán correctamente. Lo cual no quiere decir que haya que estar las veinticuatro horas del día; si es muy necesario que diariamente le dediquemos un rato para charlar, jugar, aunque nos parezca una tontería y una pérdida de tiempo. Tenemos que darnos cuenta de que nuestros hijos e hijas no son arbustos del campo, que pueden valérselas por ellos mismos; nuestros hijos e hijas necesitan por el contrario la verdadera atención de los padres y madres.

LOS HIJOS E HIJAS NECESITAN DEL TIEMPO DE LA MADRE Y DEL PADRE

Es cuestión de organizarse: podemos estar las veinticuatro horas del día en

nuestra casa sin hacer caso a ellos y ellas; y podemos, en cambio, por nuestras ocupaciones, no verles demasiado pero dedicarles toda nuestra atención cuando llegamos a casa. No educamos mejor por las horas de trato que tengamos con nuestros hijos o hijas, sino por la calidad de las relaciones que establezcamos con ellos. Aunque desde luego, para que haya calidad debe existir un tiempo constante en la educación y que no puede ser sustituido por nada ni nadie. Vemos algunos ejemplos:

"Tengo una suerte tremenda. He encontrado una chica que es una joya y me educa perfectamente a mis hijos, así que Tengo todo el tiempo del mundo para hacer otras cosas..."

¡ Qué equivocación! ¿No vemos que el trato de una madre y un padre es insustituible, por muy maravillosa que sea la "joya" que tengamos en casa?

- *" Yo me voy dando cuenta de lo bonito que es ver que tu hijo se va educando a tu manera, por muchos sacrificios que cueste; un niño o una niña puede ser todo: ordenado o desordenado, voluntarioso o vago, obediente o desobediente, y aunque no en todo, si en mucho depende de nosotros. Por esta razón, no comprendo a las parejas que descuidan a sus hijos o hijas, les dejan que se eduquen solos, y desperdician, en otras cosas menos importantes, le mucho o poco tiempo libre que tienen"*

Educar exige un tiempo de dedicación de los padres y madres hacia los hijos e hijas. No es cuestión de cinco minutos a la semana y *"como no consigo nada con mi hijo o mi hija lo dejo por imposible"* Muchas veces no se ven los resultados a corto plazo. Ante la flaqueza y el aburrimiento por la niña o el niño que no se corrige, tenemos que poner fuertes dosis de constancia. Pero no se trata de dejar la batalla de corregir por que no obtengamos rápidamente un cambio positivo en su conducta (*continuará...*)

Manuel López Sánchez

Equipo Orientación Educativa

► El director informa.

Un año más con la llegada de la Navidad ve la luz el primer Boletín Informativo: "Media Luna" que el Colegio Público Rural F. GARCÍA LORCA edita trimestralmente, y que reitero una vez más, está abierto a todos y pretende ser un nexo de unión entre todos los miembros de la comunidad educativa.

En este número incluimos una nueva sección titulada "LA ESCUELA QUE YO CONOCÍ", que iniciamos con la colaboración de Antonio García Hernández de Lopera, en la que pretendemos que los que ya no estamos en "edad escolar obligatoria", rememoremos con alegría, tristeza, añoranza, nostalgia ..., como era aquella otra escuela que conocimos y vivimos, para que los alumnos y alumnas de hoy conozcan a través de estas vivencias y anécdotas, la evolución que la misma ha tenido.

Quisiera informarles que nuestro centro acogiendo a la Orden de 8 de febrero del año 2000 ha anticipado, con carácter experimental LA ENSEÑANZA DE UN SEGUNDO IDIOMA (INGLÉS) para los alumnos/as de educación infantil y primer ciclo de educación primaria, donde todavía no es obligatorio. El claustro de profesores a propuesta de se acogió a la anticipación de dichos aprendizajes a edades tempranas, dado que es una demanda social y conveniente.

Igualmente ha sido aprobado por la Consejería de Educación y Ciencia del proyecto READULA para la creación de un aula de informática y que fue presentado durante el pasado curso académico por la totalidad de los maestros y maestras. Para este año académico los padres y madres de alumnos/as están organizando como actividades extraescolares y complementarias para las tardes de los miércoles, jueves y viernes clases de informática en las aulas del centro, que verán la luz a comienzos del próximo trimestre.

Asimismo el pasado día 15 de noviembre en colaboración con el Plan Líder Comarca de Guadix que nos subvencionó el viaje, al que le expresamos públicamente nuestro agradecimiento, dentro del programa CONOCE TU COMARCA, DESCUBRE TU

PASADO, visitamos el Parque Megalítico de Gorafe.

También durante este primer trimestre, nuestros alumnos y alumnas van a participar en el XVIII FESTIVAL DE VILANCICOS POPULARES "ADELANTADO PEDRO DE MENDOZA" en Guadix junto al centro Ruiz del Peral.

Para el próximo trimestre tenemos ya confirmada la asistencia el próximo día 23 de enero al CONCIERTO DIDÁCTICO DE LA ORQUESTA CIUDAD DE GRANADA que se celebrará en el Auditorio Manuel de Falla de Granada para los alumnos/as de segundo y tercer ciclo de educación primaria y el día 19 de abril para los alumnos/as de educación infantil y primer ciclo de primaria la asistencia a los CONCIERTOS PARTICIPATIVOS EN EL MISMO AUDITORIO.

Estamos pendientes de la resolución por parte de la Consejería de Educación y Ciencia de los programas de ACTIVIDADES EN CENTROS DE EDUCACIÓN AMBIENTAL Y ESCUELAS VIAJERAS 2002, que el claustro de profesores por unanimidad ha solicitado para nuestros/as alumnos/as y que esperamos alguno nos sea concedido.

Para finalizar quiero mostrar mi agradecimiento público a todos los maestros y maestras, y padres y madres de alumnos/as por su colaboración en todos los proyectos anteriormente mencionados y como no, a la buena acogida por parte de los niños y niñas.

Solo me resta desearos a todos que estos días que se avecinan nos olvidemos un poco de los problemas cotidianos que día a día nos acechan, y los convirtamos en días de felicidad y reencuentro con los familiares y amigos.

Felices Fiestas y que el próximo año venga cargado de paz y felicidad.

Antonio J. Torres Castro

► Viajamos a Gorafe.

Fuimos un día de viaje a Gorafe, a visitar los dólmenes. En el autobús nos dieron un libro donde nos explicaba algo de cómo enterraban a la gente antiguamente. Cuando llegamos, nos sentamos en unas escaleras cerca del ayuntamiento y nos hicieron una foto, luego fuimos entrando al ayuntamiento en grupo.



La alcaldesa de Gorafe nos dio un librito donde nos enseñaba las cosas que habían encontrado dentro de los dólmenes, también nos enseñó una piedra que tenía dibujado una mujer con plumas de algún pájaro en la cabeza, al lado de la piedra había una copia de ella para dejarla en el mismo lugar que la encontraron.

Después fuimos por los cerros viendo dólmenes, la mayoría eran chicos, menos el último que era mas grande. Una mujer que nos acompañó de guía nos explicó que los dólmenes estaban compuestos por una cámara que era donde se enterraba el muerto y que tenía un pasillo que era mas

chico.

Luego merendamos y estuvimos buscando piedras raras y nos subimos al autobús para ir a ver mas dólmenes que estaban derribados . Después nos montamos en el autobús porque hacía mucho frío y volvimos a Graena. Daniel Vilchez Valdivia.

El día 15 de noviembre fuimos de viaje a los dólmenes de Gorafe. Allí estuvimos viendo los dólmenes, había muchos , pero solo uno estaba con el techo. Había de muchas formas. ¡Nos lo pasamos muy bien ! .

Juan Ignacio Velasco.

Los dólmenes de Gorafe tienen casi cuatro o cinco mil años de antigüedad, había muchas clases de dólmenes. Los mas grandes eran para familias mas numerosas y los mas pequeños para gente no muy numerosa, también se enterraban con sus cosas mas deseadas.

Mario Ladrón de Guevara Praena.



► Érase una vez... nuestro entorno. Hoy Iglesia vieja de Bejarín.

Es posible que en Bejarín hubiese una mezquita árabe, ya que en el arrendamiento de Sancho de Benavides, el caballero cristiano se compromete a construir una mezquita cuya única condición por su parte era que en el municipio se quedasen a vivir 30 vecinos, y así ocurrió y consta en un único documento al que se le debe este punto de referencia.

Por el contrario, si tenemos noticias de la existencia de una ermita en la primera mitad del siglo XVIII, de acuerdo con la inscripción que figura en la fachada de la iglesia. La citada ermita, que debió situarse en el mismo emplazamiento de la iglesia vieja, se transformaría con el paso del tiempo, de acuerdo con el aumento de la población, en una fábrica mayor, tal como la conocemos hoy. La ermita debió estar dedicada a San Idelfonso.

A lo largo del año 1913, la fábrica de la iglesia sufre una serie de obras de restauración, siendo párroco D. Manuel Montellano. En el mes de junio se realizan obras en la torre, techo y capillas de la iglesia, que suponen unos gastos de 2.162,75ptas. Con esta serie de obras, la iglesia había quedado restaurada en algunos aspectos importantes.

En 1919 el párroco Moreno Martínez nos describe la iglesia vieja: "Se compone de un solo cuerpo, con un solo altar, y un presbiterio nuevo. La iglesia no tiene pavimento, la sacristía es muy reducida, la torre está cubierta de agujeros...". Finalizada la guerra civil (1936-1939), la fábrica de la iglesia quedó en muy mal estado y se solicita que la Junta Diocesana de Regiones Devastadas, se encargue de su restauración. La Iglesia sería reconstruida, para el culto religioso, hasta la construcción de la Iglesia Nueva. En el año 1950, desde el 1 de Enero destinada a Escuela Nacional.

Cuatro años después de finalizada la guerra civil, se inician gestiones para la reconstrucción de la Iglesia. La junta Nacional de la reconstrucción de templos parroquiales, concedió la cantidad de 75.000 ptas.

Las obras se iniciaron en plena posguerra, el 12 de Marzo de 1946, los gastos realizados ascendían a 12.202,70 ptas. El pueblo colaboró gratuitamente según posibilidades de cada cual.

El crecimiento demográfico y las nuevas necesidades religiosas, aconsejan construir un nuevo templo. En el año 1945, el sacerdote D. Ángel Muñoz Quesada emprendería la difícil tarea para la construcción del nuevo edificio contiguo a la Iglesia Vieja que sería la nueva y actual Iglesia "Nuestra Señora de la Anunciación".

En el mes de Octubre de 2001, con el párroco Dº Antonio Fajardo y el cariño de un vecino de Bejarín cuya aportación económica ha sido el motor para poder ejecutar las obras todos los vecinos de éste pueblo vuelven a ver restaurada la IGLESIA VIEJA cuya utilidad le vendrá dada por las futuras generaciones de este pueblo.

Mº Carmen Praena Segura
Antonio J. Alcalá Segura

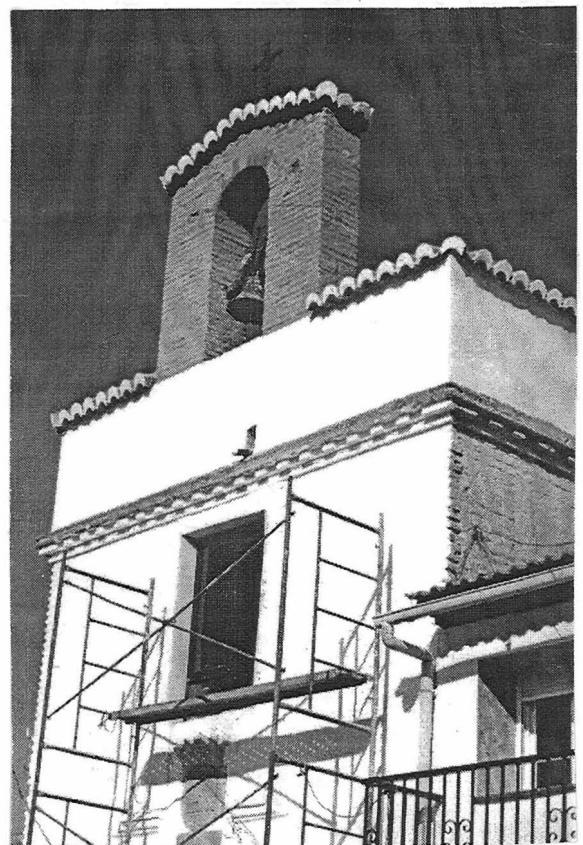

► Los niños hablan de la guerra.



Hay una guerra entre Estados Unidos y Afganistan porque unos terroristas secuestraron unos aviones y chocaron a caso hecho con las torres gemelas de Nueva York y murieron muchas personas. Y ahora Estados Unidos está bombardeando a los musulmanes. Pero a mí no me parece bien la guerra porque muere mucha gente.

• Juan Pablo 2º P. Bejarín

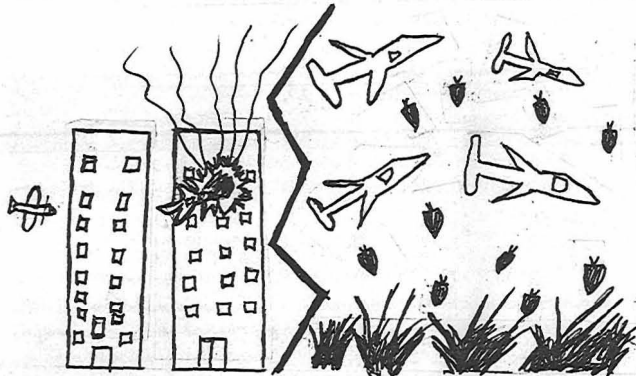

Hay una guerra porque se han derrumbado las torres gemelas por culpa de unos terroristas que chocaron los aviones con ellas. Estados Unidos está buscando al jefe de los terroristas pero no lo encuentran porque se esconde en muy buenos sitios en las montañas. Están tirando muchas bombas.

Miguel - 2º curso - Bejarín



Los terroristas se chocaron con las torres gemelas, que eran unas torres idénticas y muy altas que había en Nueva York y murieron muchos. Ahora Estados Unidos se han cabreado y le están tirando bombas a los musulmanes porque ellos le rompieron las torres gemelas. No se como se llama el jefe de los terroristas pero creo que es uno con barba.

A mí no me gusta la guerra porque creo que está muriendo gente inocente que no ha hecho nada.

• David 2º curso Bejarín



A mí la guerra no me parece bien porque muere mucha gente. En Nueva York murieron muchos en las torres gemelas. Algunos se tiraban por las ventanas. Después murieron muchos pobres porque Estados Unidos les tiró bomba a los musulmanes que tienen unas casas muy pobres.

Antonio - 2º curso - Bejarín

► La escuela que yo conocí.

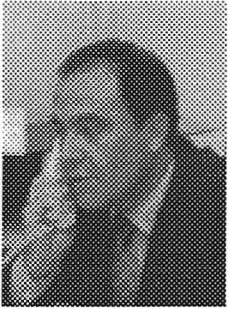

El Director del Colegio, D. Antonio Torres, me ha pedido que escriba en unas líneas para la revista escolar, cómo era la escuela de Lopera cuando yo cursé en ella mis estudios primarios.

Corría el año 1961 cuando, a los seis años de edad fui por primera vez a la escuela. Por entonces ingresábamos con seis años, y permanecíamos en ella hasta los catorce, en que se iniciaba la edad laboral, salvo que, como me ocurrió a mi tuviéramos la suerte de acceder al Instituto o ingresar en otro colegio para continuar estudios. Allí se podía obtener el certificado de estudios primarios. (En la actualidad la escolarización se puede iniciar con cuatro y, afortunadamente en la mayoría de nuestros pueblos, con tres años de edad).

Nuestra escuela se encontraba en un edificio grande, a la entrada del pueblo, junto a la cueva del Tío Morillo, (donde ahora se ubica el Consultorio Médico). Era un inmueble que albergaba la casa del Maestro y un aula para la docencia.

Del aula, que era una gran sala a la que se accedía desde una pequeña entrada que la separaba del resto de la casa, recuerdo que tenía tres grandes ventanas enrejadas, contaba con un armario-librería, una pizarra colgada sobre la pared, la mesa de la maestra y unos bancos de madera o pupitres en los que nos sentábamos los alumnos de dos en dos, de las paredes colgaban mapas y algún cuadro. También había una enorme estufa de leña.

A nuestra escuela asistíamos más de cincuenta niños y niñas. La mayoría éramos de Lopera, pero también venían de los cortijos vecinos, como de Almagruz, del Molino de la Cuesta, de la Casilla del Llano o de la Cueva de la Carretera Vieja.

Nuestra unitaria era atendida por un único maestro o maestra. Yo recuerdo con cariño a M^ª Luisa, Antoñita nuestra vecina y a Pepita. Nos organizaban colocando a los mayores en los primeros bancos y a los más pequeños al final de la clase.

Como material escolar, empezábamos por la Cartilla y la caligrafía que la hacíamos en el pizarrín, continuábamos con el Parvulito y finalmente accedíamos a la Enciclopedia Alvarez. A veces, los alumnos más grandes ayudaban a la maestra a repasar la cartilla y corregir la caligrafía

de los más pequeños. Una tarde a la semana, pues todas las tardes teníamos clase, venía el cura párroco a darnos el catecismo y prepararnos para la Primera Comunión.

Recuerdo que en una ocasión el bueno de D. Evaristo, nuestro párroco, organizó un concurso sobre catecismo en las Escuelas de Graena, en el que participamos niños y niñas de todo el Municipio, Cortes, Los Baños, Lopera y Graena. Por lo que parece, a los de Lopera nos había encargado preparar menos temario que al resto y, claro, sólo pudimos alcanzar el segundo puesto.

Como la Escuela de Lopera nunca ha tenido un patio para el recreo entonces, como ahora, el recreo teníamos que hacerlo en la calle o, en los días de mucho frío y lluvia, en la propia aula. Me viene a la memoria que durante el recreo de la mañana aprovechábamos para tomar la leche en polvo, procedente de la ayuda americana a nuestra postguerra, que era disuelta en agua por las niñas más grandes y repartida entre todos los escolares. También se la conocía como "leche de cura", seguramente porque la gestión para su adquisición estaba en manos del cura del pueblo.

En 1966 nuestra maestra Pepita consideró que algunos de los niños y niñas podíamos acceder al Bachillerato Laboral y nos preparó para los exámenes de Ingreso, que eran como una especie de selectividad y se celebraban en el Instituto Laboral de Guadix (el actual Instituto Padre Poveda).

De estos exámenes recuerdo una pequeña anécdota. Se trataba de exámenes de tipo oral y los aspirantes íbamos pasando por varias mesas, distribuidas en un aula, donde un profesor te preguntaba sobre lengua, otro sobre matemáticas, un tercero sobre Geografía e Historia, etc. El de Geografía, entre otras cosas, me preguntó la capital de Estados Unidos. Sin dudarle, contesté "Westinghouse". Él me aclaró: quieres decir Washington, verdad. Si, por supuesto, asentí yo. Me había traicionado el subconsciente. Dije el nombre de una marca de electrodomésticos, que había visto en los anuncios de la primera televisión que, algunos meses antes había llegado a Lopera.

Bueno, aquellas pruebas de Ingreso las superamos la mayoría de los niños y niñas que habíamos participado. Los de más edad se matricularon el curso siguiente en el Instituto Laboral. A Pepe Huertas, Antonio Ruz y a mí nos mandaron internos a un Colegio de Novelda (Alicante) a estudiar el Bachiller Elemental, pues nuestros padres consideraron que éramos demasiado pequeños para ir todos los días a Guadix en bicicleta.

► Vivimos el otoño.

ELABORACIÓN ARTESANAL DEL VINO



Se recolecta la uva y se lleva a la bodega.

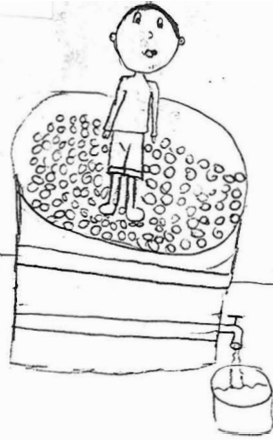

Se pisa la uva y el líquido va cayendo a un recipiente para su traslado.

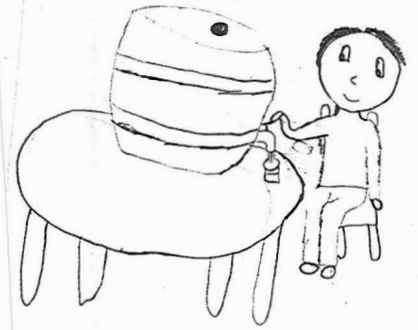

Se vierte a toneles y se deja fermentar, a mitad de ella se tinta y continua fermentando.

Ilustración: Cristina Hernández. BEJARIL
Texto: Miguel Nadal. GRAEN.

HACEMOS "VINO" EN EL COLE.

Ed. Infantil. Los Baños

1.- Los niños nos lavamos las manos.



2.- Los niños separamos los granos de los racimos.

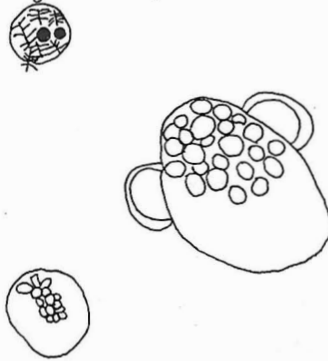

3.- Las "Seños" trituran las uvas con la batidora.

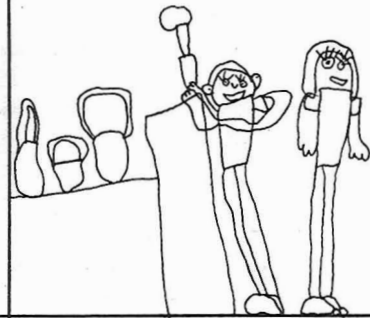

4.- Las "Seños" lo cuecan.



5.- Las "Seños" nos enseñan los pellejos y los huesos.



7.- Los niños bebemos el zumo.

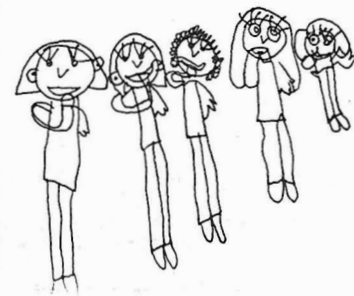

► Vivimos el otoño.

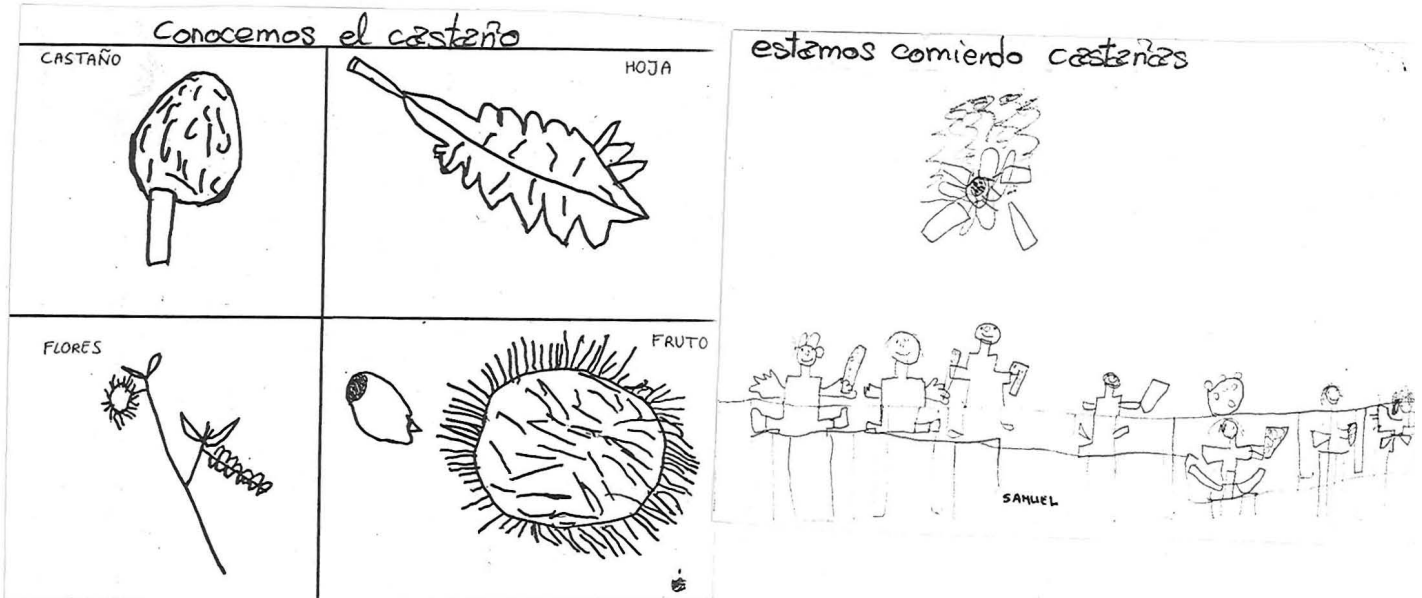

Mi excursión a buscar setas

Fuimos a buscar setas por el camino del merendero, caminamos mucho, vimos el Marchal y nos ibamos encontrando setas de muchas clases. Todas llevaban gorra y una botella de agua, luego nos venimos y encontramos más setas por el camino y después llegamos al colegio.

Alba Barrios 3º

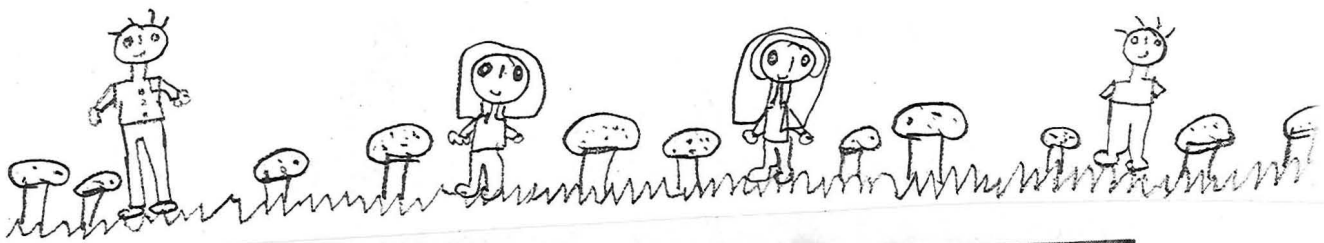

► Deportes.

NUESTROS ALUMNOS PARTICIPAN EN LOS JUEGOS ESCOLARES

El Área de Deportes de la Diputación Provincial, convoca la novena edición de los JUEGOS ESCOLARES, dirigidos a la población Granadina de ocho a doce años, que habita en el medio rural. Se participa en los siguientes deportes: minibasket, mini-balonmano, mini voley y fútbol sala.

En el desarrollo de estos Juegos Escolares, nuestro C.P.R. Federico García Lorca, estará en contacto a través del maestro de Educación Física, con el Animador Deportivo que se pone a disposición de los municipios, teniendo en cuenta, que la actividad deportiva en edad escolar, debe estar supervisada y controlada por los responsables educativos, se haga o no en el centro escolar. Como mejor garantía de que el deporte escolar, sea cual sea la forma de realización que adopte, esté orientado a la educación integral del niño/a y al desarrollo armónico de su personalidad.

Con la participación en los Juegos Escolares, pretendemos que nuestros alumnos/as:

- Practiquen actividades deportivas dentro de un enfoque lúdico-formativo-recreativo.
- Conozcan el valor del deporte como parte del proceso integral de cada persona, creando hábitos deportivos.
- Valoren el centro escolar como lugar idóneo donde se unen todos los agentes sociales que intervienen en la actividad deportiva.

José Praena fernández

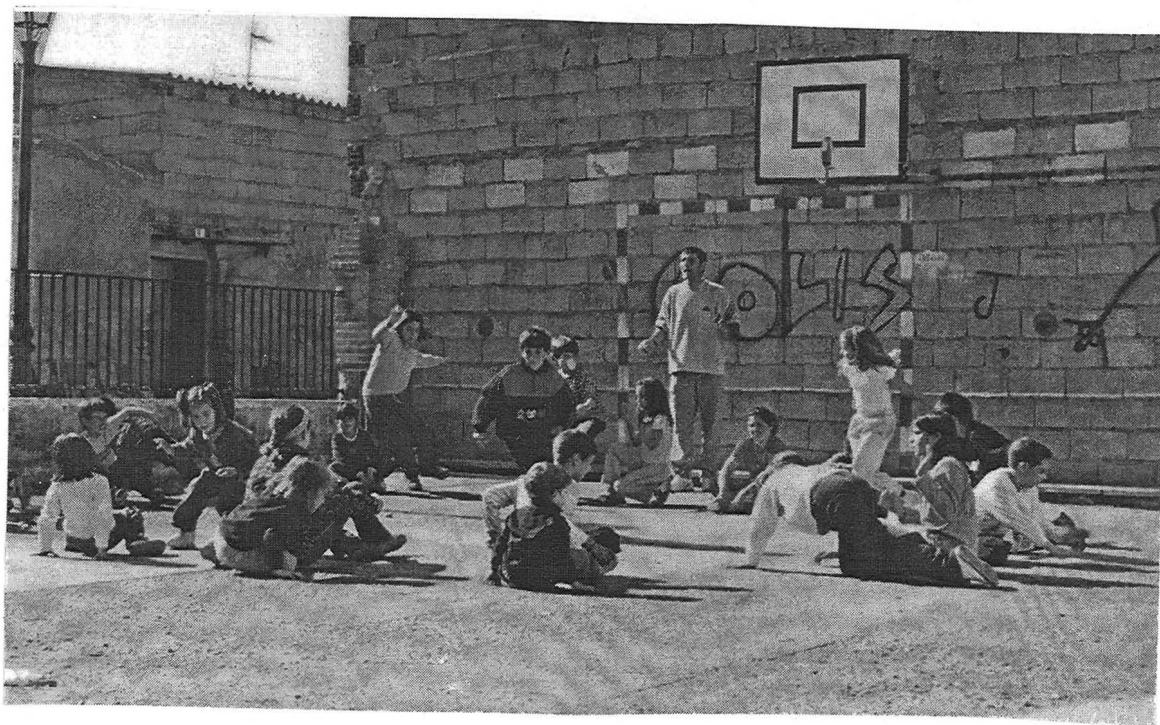

► Los niños nos damos cuenta de lo mejor.

1 *No me des todo lo que pido.*

A veces, sólo pido para ver hasta
Cuánto puedo coger

2. *No me grites.*

Te respeto menos cuando lo haces; y me
enseñas a gritar a mí también.
Y no quiero hacerlo

► Leyendas de nuestra tierra.

LAS CUEVAS DE LA TÍA MICAELA.

Cuenta la leyenda que, en la víspera de San Juan venía al pueblo una mujer conocida como la Tía Micaela, que portaba un saco y una cesta con higos de dos colores: blancos y negros, los cuales daba a probar a los niños del pueblo.

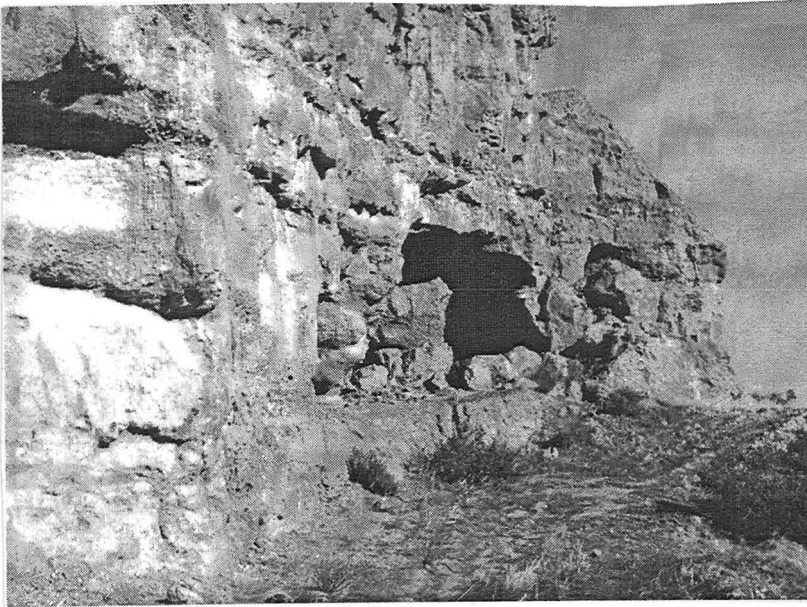

Si el niño probaba los higos de color blanco nada le pasaba; pero si probaba los higos de color negro, este caía inmediatamente en un mágico sopor, el cual aprovechaba la Tía Micaela para coger al niño o niña y echarlo al saco.

Cuando llenaba el saco, iba a su cueva, donde sacaba a los niños que había echado en el saco y se los comía.

Históricamente hablando, las cuevas de la Tía Micaela son un importante vestigio dejado por la cultura árabe en nuestro municipio.

Su función era la de Cueva-Fortaleza. Servía para refugiar a la gente que vivía a las faldas de ella cuando había incursiones cristianas.

Se podría datar su construcción sobre la segunda mitad del s. XIV, siendo

construida por el pueblo Almorávide.

Su interior podemos describirlo de la siguiente manera:

Entrando encontramos al Este la sala de los Silos, donde probablemente guardaban el grano recolectado. Al Oeste hay una sala donde encontramos comederos de animales, lo que nos indica que era usada para guardarlos allí.

Al norte vemos una escalera de caracol, labrada en la misma tierra. Ésta desemboca en un balcón:

Al Oeste del balcón hay un pasillo que lleva a otro balcón. En mitad de este pasillo hay un pequeño túnel excavado hacia arriba, que siguiéndolo nos lleva a un puesto de vigilancia, el más alto de la cueva.

En el Este del balcón principal sigue la escalera hasta otra sala.

Un dato curioso es que en el Silo nº 2 se encontraron en unas excavaciones los restos de un cuerpo humano, probablemente de una niña, que datan de la época árabe en España. Junto a ella se encontraron numerosos artículos como peines y adornos de aquella época.



► Los niños nos damos cuenta de lo mejor.

1 *No me des siempre órdenes.*

Si en vez de órdenes, a veces me pidieras las cosas, lo haría más rápido y con más gusto

2. *Cumple las promesas, buenas o malas*

Si me prometes un premio, dámelo; pero también si es un castigo

► Día del maestro.

A: La maestra está enfadada,
E: porque no se leer,
I: porque no se escribir,
O: porque Pepe la dejó,
U: por no saber ni la u

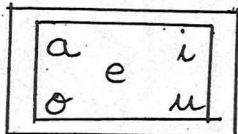

Infantil de Lopera



El día 26 de Diciembre celebramos el día de la Maestra. Quiero que estudiemos muchos que no nos insultemos, respetemos a los mayores que no queramos uno a otros, que seamos buenos, hagamos caso a la maestra, a la mamá y al papá. También de acordarnos de los pobres, se ven algo peligroso no acorquemos. En fin que sea una Persona. Solidaria y Humana

LOPERA, 23-11-01

Eduardo 4º Primaria

El día del maestro no se quien lo invento. Pero se lo merecen, por su esfuerzo diario. Desde pequeños nos enseñan a escribir, a leer, a hacer problemas religión, gimnasia inglés. Creo que tienen un papel esencial en nuestra vida y nuestra educación. Gracias

David

► Día del maestro.

El día al maestro
Hola me llamo Samuel el día del maestro es un día de fiesta para ellos y los niños no tenemos colegio. Los maestros tienen derecho a celebrar su día. Ellos se esfuerzan para que aprendamos y seamos buenos. Son como unos segundos padres. Nos llevan de viaje y a vez muchas cosas, se esfuerzan, para hacer cosas nuevas en el colegio me gustan muchísimo los maestros que tengo, hay unos que me gustan más que otros pero estoy contento con ellos.
Samuel

El día del maestro se lo dedicamos con mucho cariño a nuestros maestros y ese día no tenemos colegio. Desde que empezamos el curso hasta que terminamos pasamos muchos días con ellos, a parte de enseñarnos las actividades y educarnos participan con nosotros en los juegos y excursiones, aunque muchas veces nos regañan porque no prestamos atención.

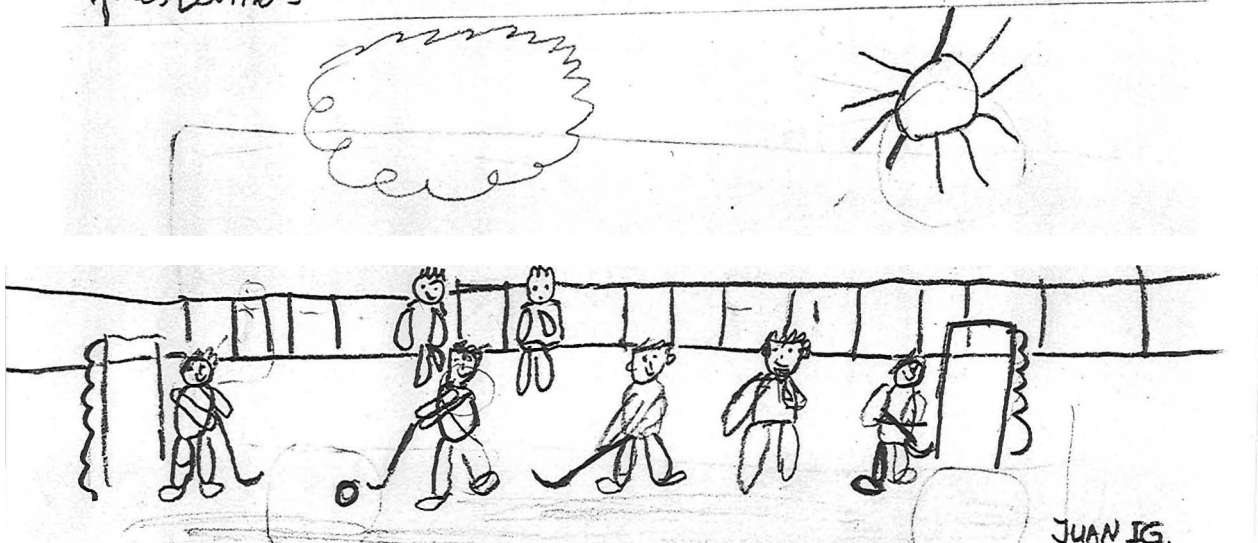

► Celebramos la Constitución.

Nota me llamo Alba desde el día 1.975 en España ha experimentado un profundo cambio político. Desde entonces España es una democracia. Existe una ley, la Constitución que tienen que respetar los Españoles y Españolas se conocen los derechos y deberes de los ciudadanos entre ellos su derecho a participar en el gobierno a través de sus votos y el se reparte entre varias instituciones independientes las Cortes, el Gobierno y el Poder Judicial.

Desde el 6 de Diciembre de 1.978 los españoles y españolas han votado al favor de la Constitución. En recuerdo ese hecho todos los años celebramos en esa fecha el Día de la Constitución. En la Constitución del 1.978 recogen siguientes elementos: la forma de gobierno de España los derechos y deberes los ciudadanos las principales instituciones y la organización del Estado Español en 17 Comunidades Autónomas.

6 de Diciembre,
día de la CONSTITUCIÓN
Derechos y deberes
de los hombres:

La Constitución se basa en los
siguientes: protección, identidad,
solidaridad, vida, integración, educación
y juego, amor, auxilio, denuncia, soli-
daridad e igualdad para todos

~~Yo creo que somos afortunados~~
~~de tener este libro porque, en otros paí-~~
~~ses no hay derechos, por ejemplo Paque-~~
~~tan no hay derechos, los imponen totalmen-~~
~~te topados, no hay cine, tele etc...~~

Por eso quiero decir esto:

GRACIAS CONSTITUCIÓN

David Huertas

Lopera 4^a Primaria

► Celebramos la Constitución.

El 6 de diciembre de 1978, se aprobó en referéndum la constitución, con una participación de 67 por ciento y un 87 por ciento de votos positivos, que en realidad equivalía a un 58 por ciento de total del censo electoral.

El pueblo español (el nuestro) que se gobierna por democracia se rige por esta constitución que las cortes aprobaron porque el pueblo la votó. Deseando establecer la justicia, la libertad y la seguridad, para promover el bien de cuantos la integran.

Es para proteger a todos los españoles y pueblos de España en el ejercicio de los derechos humanos, sus culturas y tradiciones, lenguaje e instituciones.

También colaborar en el fortalecimiento de unas relaciones pacíficas y de eficaz cooperación entre todos los pueblos de la Tierra...

Según esta constitución todos tenemos unos derechos y deberes fundamentales que tenemos que cumplir

BORIS MARTINEZ
MORVÁS

6 de Diciembre,
día de la CONSTITUCIÓN
Derechos y deberes
de los hombres:

~~Todos los hombres tienen~~
~~derecho a un trabajo. El~~
~~día de la constitución se~~
~~celebra en toda España. La~~
~~Constitución fue la de~~

~~EE.UU. en 1787. También~~
~~celebramos la libertad~~
~~y obligación de sus~~
~~ciudadanos, los derechos son:~~
~~SOLIDARIDAD, VENTURA,~~
~~PROTECCIÓN, IDENTIDAD, EDUCACIÓN~~
~~JUEGO, IGUALDAD, INTEGRACIÓN~~
~~AMOR Y CALIDAD DE VIDA.~~
~~Deseo que todos los niños del~~
~~mundo los tengan. Eduardo 4º P.~~

► Celebramos la Constitución.

La corona está formada por:
BEJARÍN
(Cristina)

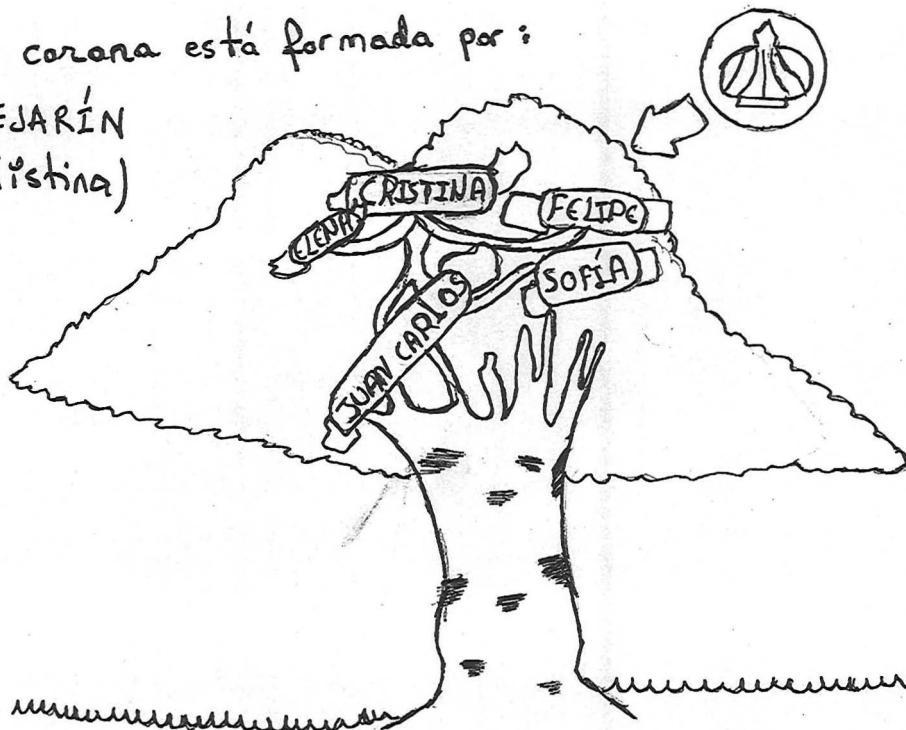

► Celebramos halloween.

Mi otoño en Los Baños

Hemos arado castañas. Hemos hecho una fiesta de Halloween y también hemos hecho zumo de uva y lo que más me ha gustado es la fiesta de Halloween.

Elena 1º Baños 6 años



HARRY POTTER Y LA PIEDRA

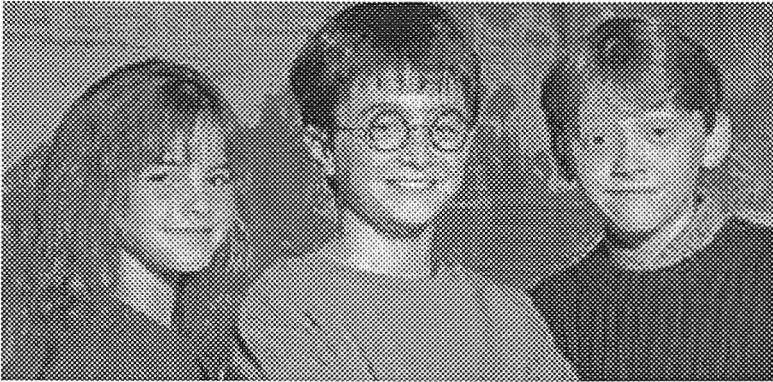

Director: Chris Columbus.
Música: John Williams.
Guión : Steve Kloves.
Basada en la Novela de : J.K. Rowling.
Filosofal: Las Aventuras De Un Niño Aprendiz De Mago.
Actor: Daniel Radcliffe es el actor ideal para encarnar al pequeño brujo

ARGUMENTO:

La película narra la historia de un niño huérfano que vive en casa de sus tíos. Un día le llega la oportunidad de estudiar en la Hogwarts School de magos y hechiceros. Aburrido de una familia que le ignora y cansado de no sentirse querido, Harry decide irse. Allí el niño descubre un mundo nuevo.

Uno de los Muggles, los humanos desencantados que viven sin ilusión, y otro lleno de magia y fantasía en el que él está decidido a vivir.

► NUESTROS PUEBLOS TAMBIÉN CELEBRAN LA NAVIDAD

Actividades Navideñas en Purullena / Bejarín.

El ayuntamiento de Purullena y la parroquia de este municipio van a llevar a cabo un programa de actividades que comienza con la iluminación de calles y plazas así como el decorado de árboles junto con el tradicional ambiente musical desde los altavoces del ayuntamiento con villancicos populares.

Las actividades religiosas a celebrar será la Misa del gallo presidida por el Párroco D^o Antonio Fajardo, así como las sucesivas misas del día de Navidad, Noche Vieja, Día de Año nuevo y Día de Reyes en las que se representarán un nacimiento viviente por los niños de estas localidades.

Las actividades culturales que este año ha organizado el ayuntamiento serán entre otras un CONCIERTO/CONVIVENCIA en donde actuarán todos los grupos musicales del municipio en la parroquia de Purullena el día 22 de Diciembre a las 20:00 horas, después el ayuntamiento invitará a todos a un refresco. También para recibir el año se ofrecerá un concierto musical el Día De Año Nuevo en la

Iglesia Parroquial.

Y para los pequeños y jóvenes se proyectarán 2 películas en los Salones Parroquiales, así como la tradicional caba de reyes que recorrerá las calles de Bejarín y Purullena repartiéndoles regalos, caramelos y serpentinas para todos.

Actividades Navideñas Cortes y Graena.

Aparte de las actividades que programan las instituciones iluminación de las calles y pinos Navideños, celebraciones en las calles y el día 24 de Diciembre, etc...

En las distintas localidades que componen este consistorio las familias y vecinos viven la Navidad de forma diferente pues los niños van cantando villancicos y pidiendo el aguinaldo por las casas. Los mayores, por otro lado se visitan para felicitarlos por la Navidad y el año nuevo anfitriones invitan a la típica copita y dulces de la época. Una costumbre que se ha perdido era disfrazarse de "duendes" e ir pidiendo el aguinaldo o hacer el entierro de la zambra. Ambas cosas investigaremos e informaremos más ampliamente el próximo año. ¡FELIZ NAVIDAD!

JEROGLÍFICOS MUSICALES.-

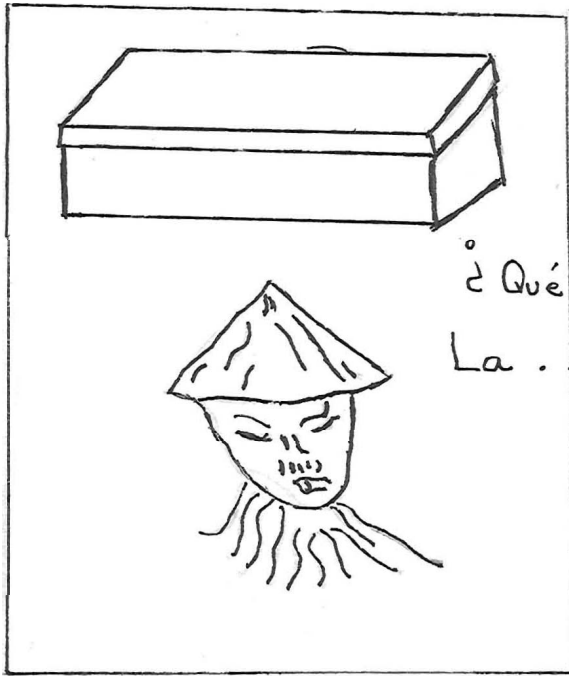

Coloca cada letra en su lugar y obtendrás un instrumento.-

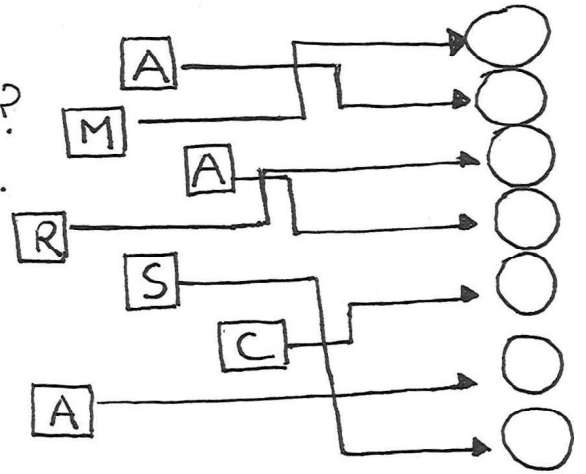

Cuando sea mayor seré

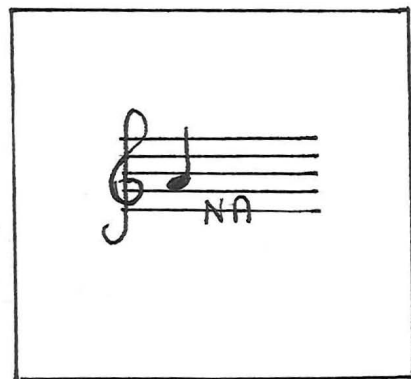

¿Dónde trabaja José?

Localiza el nombre de estos instrumentos: trompeta, zambomba, piano, maracas, platillos.

P	I	T	E	R	U	B	Z	M
T	R	O	M	P	E	T	A	L
A	N	P	K	R	E	R	M	T
C	O	M	T	P	A	L	B	A
P	L	A	T	I	L	L	O	S
A	T	A	T	A	N	V	M	L
F	Z	O	X	N	R	M	B	I
I	B	A	V	O	T	U	A	O
N	A	S	A	C	A	R	A	M

► Concurso de Christmas.

Hemos celebrado el segundo concurso de christmas del Colegio Público Rural Federico García Lorca. En la convocatoria ha participado el 100 por 100 del alumnado, que ha mostrado un gran interés e ilusión por la competición. El fallo para el jurado ha sido muy complicado por el gran nivel de todos los trabajos. El christmas ganador podéis verlo en la contraportada del boletín. En esta página están algunos de los más interesantes. Feliz Navidad a todos.



Cristina Tomás (Graena) 5º curso

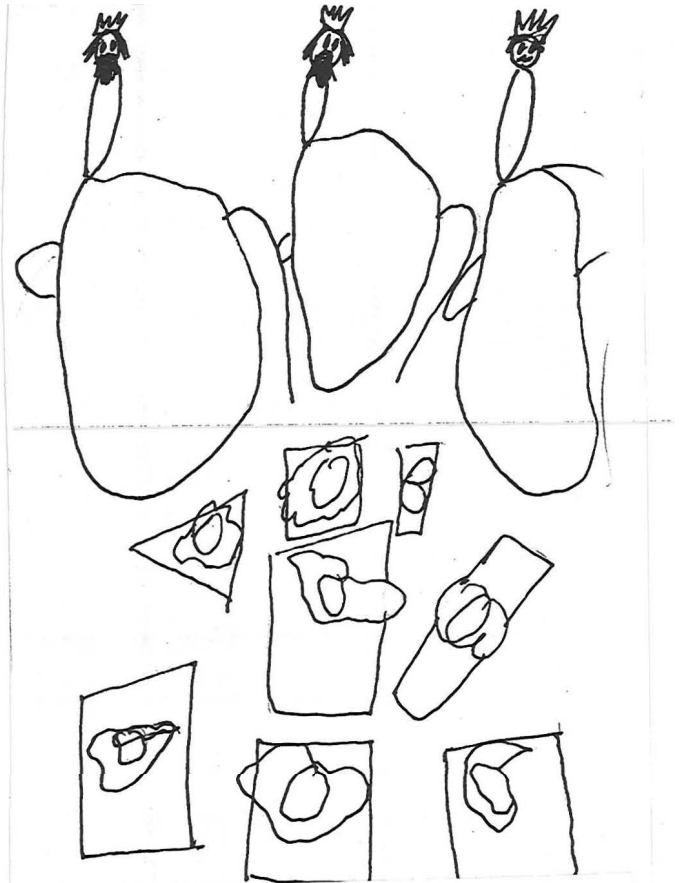

Mª Isabel Velasco Marcos (Bejarín) 4 años

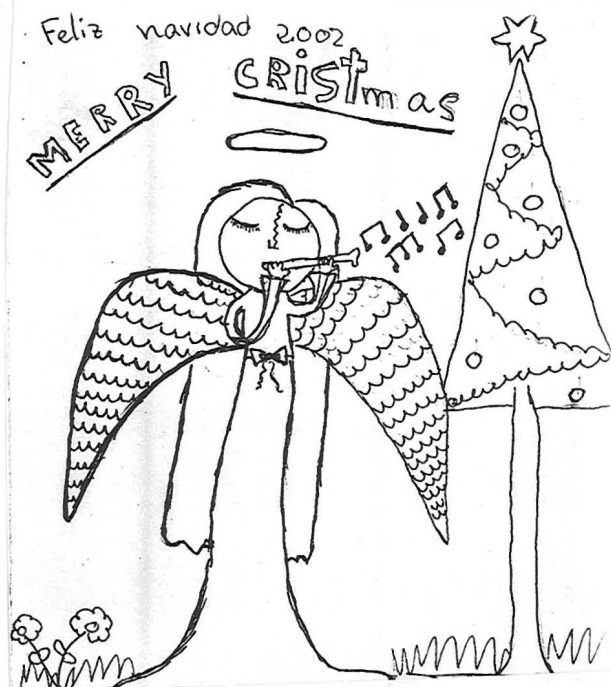

Alba Mª Vallecillos Marcos (Bejarín) 3º curso

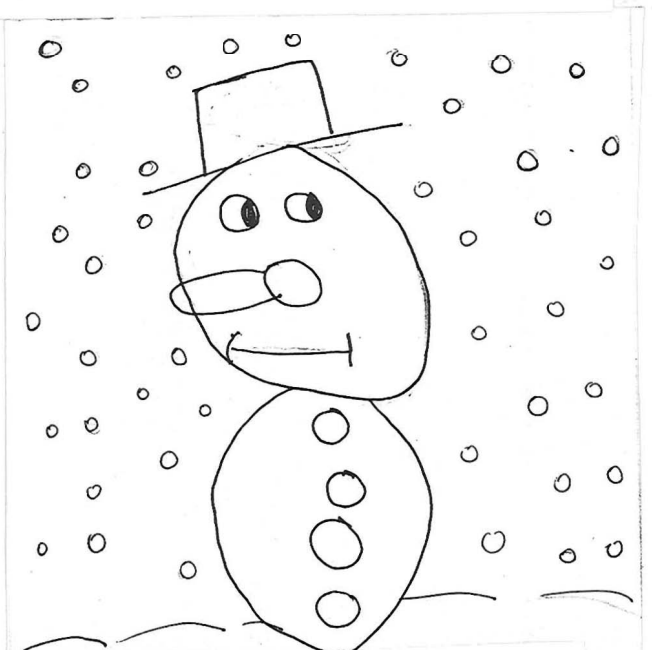

Alba Huertas Jiménez (Lopera) 4 años



5 años



Cristina Muñoz Heredia (Graena) 9 años

El Colegio Público Rural
Federico García Lorca
a todos una
Feliz Navidad
y un próspero
Año Nuevo

