

1 Completa la tabla.

número	se lee
874.023	
13.027	
1.423.802	
75.200.876	

2 ¿Cuál de estas ciudades tiene mayor número de habitantes? ¿Y menor?



Madrid: 3.234.000

Sevilla: 702.355

Barcelona: 1.628.090

Valencia: 797.028

Málaga: 567.433

Zaragoza: 679.624

Respuesta: .....

- Ordena el número de habitantes de menor a mayor.

.....

3 Escribe los siguientes números en cifras. Redondéalos a la unidad de millar y a la centena.

	número en cifras	redondeo a la UM	redondeo a la C
doce mil cincuenta y nueve			
siete mil setecientos cuarenta			
ochenta mil ciento ochenta y ocho			

4 En una carrera popular se han inscrito 1.487 personas. Si ya han llegado a la meta 365 mujeres y 409 hombres, ¿cuántas personas faltan por acabar la carrera?



Nombre: ..... Fecha: ..... Curso: .....

- 5 Identifica los términos de estas operaciones y resuélvelas.

$$\begin{array}{r} 32573 \\ \times 409 \\ \hline \end{array}$$

$$\begin{array}{r} 84059 \\ \times 57 \\ \hline \end{array}$$

$$\begin{array}{r} 4824 \\ \times 862 \\ \hline \end{array}$$

$$6874 \quad \underline{74}$$

$$7146 \quad \underline{329}$$

$$56064 \quad \underline{584}$$

- 6 Una bolsa de canicas tiene 18 canicas azules y 7 rojas. Si Juan tiene 6 bolsas, ¿cuántas canicas tiene en total? Haz el cálculo de dos maneras distintas.



- 7 Calcula y completa con  $>$ ,  $<$  o  $=$ .

$7^2 \dots\dots 3^3$

$4^3 \dots\dots 2^6$

$10^2 \dots\dots 6^3$

$1^2 \dots\dots 1^8$

$2^3 \dots\dots 1^9$

$7^2 \dots\dots 4^2$

$2^3 \dots\dots 3^2$

$9^3 \dots\dots 6^4$

- 8 Completa esta tabla.

número	descomposición
25.709	
20.000.000	
	$4 \times 10^5 + 8 \times 10^4 + 5 \times 10^2$

- 9 El sábado asistieron 2.185 personas a ver el estreno de una película. El domingo fueron 436 personas menos. ¿Cuántas personas vieron la película ese fin de semana?



- 10 Andrea quiere comprarse un coche nuevo que cuesta 18.750 €. Por su viejo coche le dan 2.500 € y quiere pagar el resto en 25 plazos mensuales iguales. ¿Cuánto tiene que pagar cada mes?



- 11 Para alimentar a los animales de su granja, Carla ha comprado 27 sacos de pienso de 225 kg cada uno y 10 sacos de maíz de 70 kilos cada uno. ¿Cuántos kilos pesan todos los sacos comprados?



- 12 Carlos tiene 12 cajas. Si ha colocado 12 hueveras de una docena de huevos en cada una, ¿cuántos huevos ha utilizado en total? Expresa el resultado en forma de potencia y calcúlala.

- 13 Ana ha preparado 3 bandejas con 3 filas de 3 bocadillos de queso en cada una y 8 bandejas con 8 bocadillos de jamón en cada una. Expresa el número de bocadillos que hay de cada tipo en forma de potencia y averigua el número de bocadillos que ha preparado en total.

Nombre: ..... Fecha: ..... Curso: .....

1 Completa la tabla.

número	UMM	CM	DM	UM	C	D	U	se descompone
	3	0	8	7	6	0	3	
								$600.000 + 80.000 + 300 + 10 + 7$
9.735.821								

2 Relaciona cada número con su aproximación a las centenas.

16.025

14.965

13.496

17.995

15.000

18.000

16.000

13.500

3 Coloca y resuelve las siguientes operaciones.

$24.635 + 8.302$

$39.512 + 2.401 + 94.693$

$75.256 - 7.675$

$845.361 - 125.086$

4 De una carrera de 10.000 metros lisos, Julieta lleva recorridos 8.280 metros. Su entrenador le avisa: "¡Ánimo! ¡Solo te quedan 1.500 metros!". ¿Es cierto? Justifica tu respuesta.



5 Resuelve estas multiplicaciones.

$4.105 \times 38$

$8.623 \times 457$

$289 \times 3.489$

- Comprueba con la calculadora que las has resuelto correctamente.

6 Relaciona cada dibujo con las expresiones que lo representan.

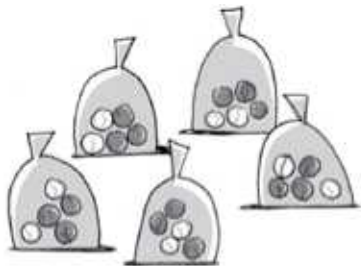

$5 \times (3 + 2)$

$4 \times 5 + 2 \times 5$

$5 \times 3 + 5 \times 2$

$(4 + 2) \times 5$

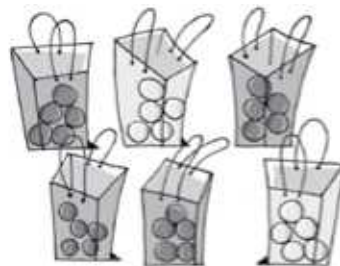

7 ¿Cuáles de estas divisiones son exactas? ¿Y enteras?

$33.132 : 66$

$45.962 : 49$

$80.032 : 158$

.....

.....

.....

8 Coloca paréntesis, si es necesario, para que las igualdades sean ciertas.

$4 \times 2 + 2 \times 5 = 18$

$7 + 3 \times 8 = 80$

$20 - 8 : 4 = 3$

$4 \times 2 + 3 \times 5 = 55$

9 Completa la tabla.

producto	potencia	base	exponente	resultado
$3 \times 3 \times 3 \times 3$				
$5 \times 5 \times 5$				
$2 \times 2 \times 2 \times 2 \times 2$				

10 Expresa el número de visitantes de cada museo como potencias de base 10.



Museo de las Ciencias, Valencia  
2.409.778 visitantes



Museo Guggenheim, Bilbao  
1.002.963 visitantes



Museo del Prado, Madrid  
2.652.924 visitantes

Museo de las Ciencias: .....

Museo Guggenheim: .....

Museo del Prado: .....

Nombre: ..... Fecha: ..... Curso: .....

1 Lee los datos y completa la tabla con el número de habitantes de cada ciudad.

- El número de habitantes de estas ciudades es: 567.433; 153.000; 40.050; 3.234.000 y 797.028.
- Madrid tiene más habitantes que Valencia.
- Málaga tiene más habitantes que Marbella y menos que Valencia.
- Soria tiene menos habitantes que Marbella.

	Madrid	Soria	Valencia	Marbella	Málaga
Habitantes					

2 ¿Cómo podrías calcular el resultado de estas operaciones con una calculadora que tuviera la tecla del número 4 estropeada?

$$3.600 \times 4 \triangleright \dots\dots\dots 1.420 + 945 \triangleright \dots\dots\dots$$

$$26.320 : 40 \triangleright \dots\dots\dots 4.720 - 450 \triangleright \dots\dots\dots$$

3 A partir de las operaciones que se resuelven, averigua cuáles son las preguntas de este problema.

Un hombre cobra 48 € al día, y su mujer, 1.400 € al mes.

$(48 \times 30 \times 12) + (1.400 \times 12)$	$48 \times 30 - 1.400$
Pregunta: .....	Pregunta: .....
.....	.....
.....	.....
.....	.....

4 Lee las pistas y averigua qué número resulta al multiplicar las cifras del número que está pensando Miguel. Marca la respuesta correcta.

- A. 18                      B. 20                      C. 9
- D. 63                      E. 0



1 Explica con tus palabras qué significa que un número sea múltiplo de otro. Escribe un ejemplo.

.....

.....

2 Escribe los siete primeros múltiplos de estos números:

múltiplos de 2	múltiplos de 7
múltiplos de 9	múltiplos de 10



3 ¿Cuál es el número intruso en cada caso? Táchalo.

12 3 24 7 6

33 1 55 22 11

15 35 40 5 42

4 Escribe los múltiplos de 3 menores que 35.

5 Explica cómo pueden calcularse los divisores de un número.

.....

.....

.....

6 Escribe todos los divisores de estos números.

Divisores de 8

.....

Divisores de 17

.....

Divisores de 14

.....

Divisores de 25

.....

7 ¿Cuántos divisores tiene el número 30? Escríbelos.

.....

- 8 ¿Cuáles de estos números tienen como divisores a 2 y 3?. Coloréalos.

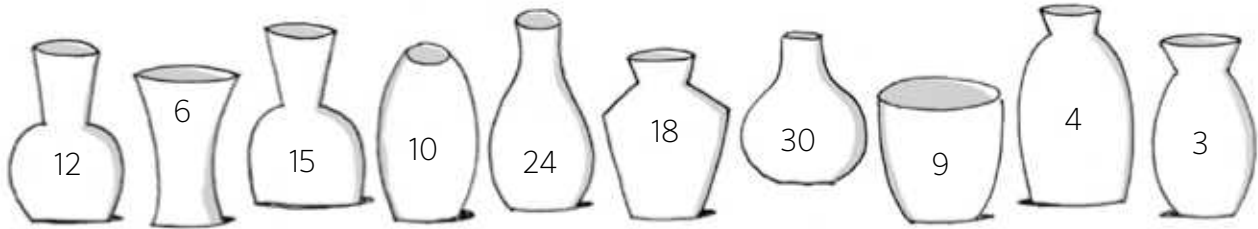

- Escribe tres números que tengan como divisores a 4 y 7.



- 9 Indica si son verdaderas o falsas estas afirmaciones.

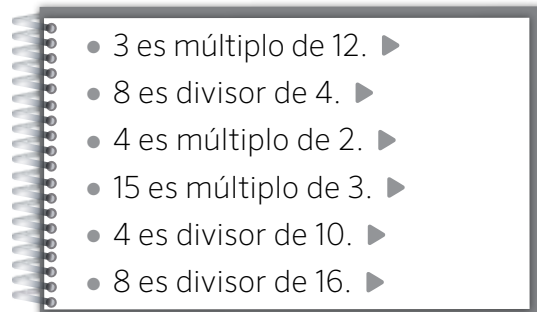

Ahora, corrige las falsas:

- 10 Responde estas preguntas y justifica tu respuesta.

¿Podrías escribir todos los divisores de 12?



¿Es fácil escribir todos los múltiplos de 12?





11 Explica con tus palabras los criterios de divisibilidad de estos números.

criterios de divisibilidad				
número 2	número 3	número 5	número 9	número 10

12 Fíjate en estos números y completa.

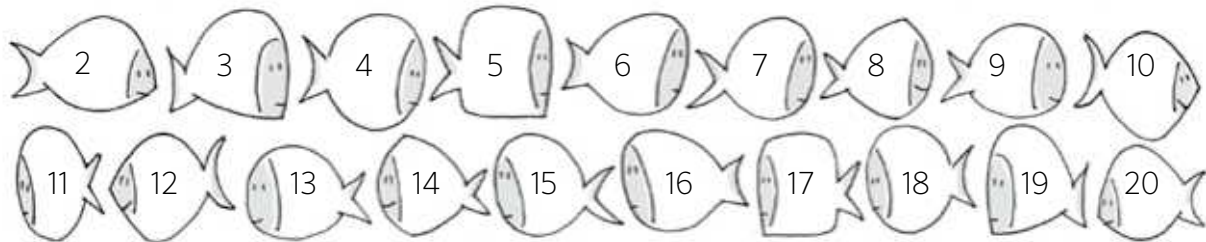

- Divisibles entre 2 ▶ .....
- Divisibles entre 3 ▶ .....
- Divisibles entre 5 ▶ .....
- Divisibles entre 9 ▶ .....
- Divisibles entre 10 ▶ .....

13 Escribe tres números que sean divisibles entre 2 y 5 y otros tres que lo sean entre 3 y 10.

14 Completa estas frases y relaciona.

- Un número es primo si... ..
- Un número es compuesto si... ..

5      8      30      7      63      19

Número primo

Número compuesto

- 1 En un restaurante compran 32 yogures diariamente. Completa la tabla y averigua el número de packs de 4 yogures que tienen que comprar.

n.º de packs de 4	1	2	3	4	5	6	7	8	9	10
n.º de yogures	4									



- Si en el restaurante compraran packs de 8 yogures, ¿cuántos packs tendrían que comprar? Completa la tabla para saberlo.

n.º de packs de 8	1	2	3	4	5	6	7	8	9	10
n.º de yogures	8									

- Ahora, escribe diez múltiplos de 4 y de 8:

Múltiplos de 4

Múltiplos de 8

- 2 Cristina reparte 6 magdalenas en unos platos. Debe colocar el mismo número de magdalenas en cada plato sin que le sobre ninguna. Completa la tabla y explica cómo puede hacerlo:



n.º de platos	1	2	3	4	5	6
división	$\begin{array}{r} 6 \overline{) 1} \\ 0 \quad 6 \end{array}$					

- Ahora, escribe los divisores de 6:

Divisores de 6

Nombre: ..... Fecha: ..... Curso: .....

3 Rodea las afirmaciones que sean correctas.

16 es múltiplo de 4.

8 es múltiplo de 64.

25 es múltiplo de 3.

7 es divisor de 21.

4 es divisor de 22.

12 es divisor de 3.

4 Completa los criterios de divisibilidad con el número correspondiente.

Un número es divisible por ..... si termina en 0 o 5.

Un número es divisible por ..... si termina en 0 o cifra par.

Un número es divisible por ..... si termina en 0.

Un número es divisible por ..... si la suma de sus cifras es múltiplo de 9.

Un número es divisible por ..... si la suma de sus cifras también lo es.

• Ahora, rodea los números siguiendo el código de color:

divisible por 2 ▶ rojo

divisible por 3 ▶ verde

divisible por 5 ▶ azul

divisible por 10 ▶ amarillo

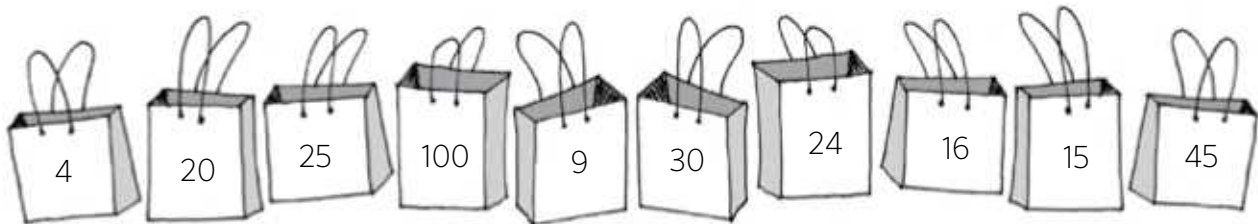

5 ¿Cuál de los tres tiene razón? Rodéalo y justifica tu respuesta.

El número 15 es un número primo.



El número 13 es un número compuesto.



El número 11 es un número primo.

## 1 Lee y resuelve.

El 6 es un número perfecto porque si sumamos sus divisores, sin contarle a él mismo, da seis.



a) Comprueba que 6 es un número perfecto.

.....

b) ¿Es 18 un número perfecto?

c) Los divisores de 496 son: 1, 2, 4, 8, 16, 31, 62, 124, 248 y 496. ¿Es 496 un número perfecto?

d) Solo se conocen 25 números perfectos, aunque se cree que hay infinitos. El número 6 es el primero y el siguiente está entre 20 y 30. Encuéntralo.

.....

## 2 Lee y contesta.

Dos números son amigos cuando la suma de los divisores propios (sin contar el mismo número) de uno de los números es el otro y viceversa.

Solo se conocen 5 pares de amigos. Los más grandes los halló en el siglo xvii Muhammad Bagir Yazdi y son: 9.363.584 y 9.437.056.

a) Comprueba si 18 y 24 son números amigos.

.....

b) El número 220 tiene un número amigo, ¿sabes cuál es?

.....

.....

3 Un arbusto tiene un número primo de troncos, mayor que 7 y menor que 13. Cada tronco tiene un número de ramas menor que 10 y divisible entre 2 y 3. En cada rama hay un número de ramitas igual al primer múltiplo común de 3 y 5, y en cada ramita, un número de hojas menor que 36 y divisible entre 2 y 9. Si un leñador le corta un tronco, ¿cuántas hojas le quedan al arbusto?



Nombre: ..... Fecha: ..... Curso: .....

**1** Pregunta a 15 personas en qué estación (primavera, verano, otoño o invierno) nacieron. Anota sus respuestas en una tabla de recuento, elabora una tabla de frecuencias y contesta las preguntas.

- a) ¿Cuántas personas han nacido en otoño? .....
- b) ¿Cuántas personas han nacido en verano? .....
- c) ¿Hay alguna estación en que no haya nacido ninguna persona? ..... ¿Cuál? .....
- d) ¿En qué estación han nacido más personas? .....

**2** Andrés ha anotado en una tabla de frecuencias el color de pantalones que hoy han llevado los chicos y las chicas de su clase, pero se le han borrado algunos datos. Completa la tabla con los datos que faltan.

	chicos	chicas	frecuencia total
rojo	2	4	6
azul	4	5	
verde	1		1
negro	4	2	
marrón	1		2
gris		0	2
frecuencia total		12	

- a) ¿Cuántos chicos llevan pantalones azules? ..... ¿Y chicas? .....
- b) ¿Cuántos chicos y chicas, en total, llevan pantalones grises? .....
- c) ¿De cuántas chicas y chicos ha anotado el color del pantalón? .....

Nombre: ..... Fecha: ..... Curso: .....

3 El vendedor de una tienda de instrumentos musicales ha elaborado un gráfico de barras con las ventas del último mes. Elabora una tabla de frecuencias con los datos del gráfico.

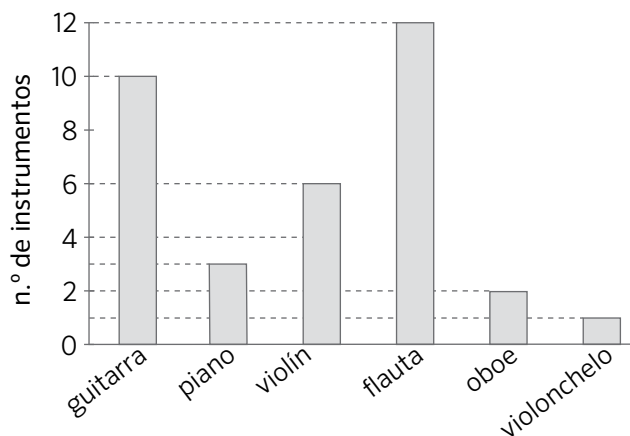

instrumento	unidades vendidas

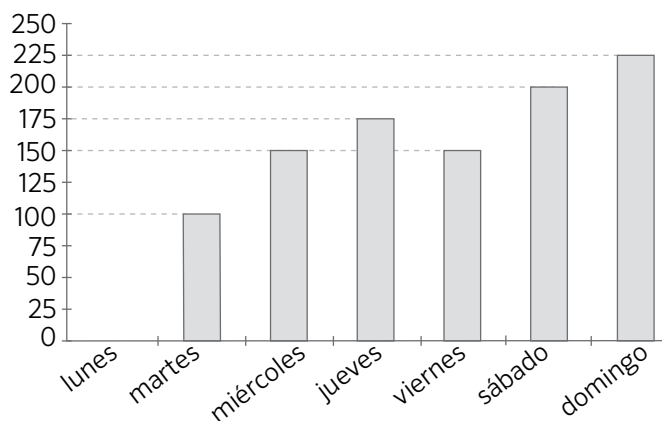

- a) ¿Cuál es el instrumento más vendido? .....
- b) ¿Y el menos vendido? .....
- c) Si el precio de una flauta es de 25,32 €, ¿cuánto dinero ha recaudado este mes con la venta de las flautas? .....

4 Este gráfico muestra el número de visitantes a una exposición durante una semana.

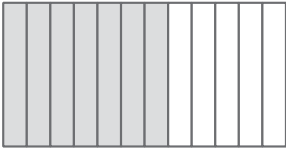
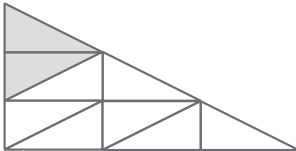

- a) ¿Qué día no abre el museo? ..... ¿Cómo lo has averiguado? .....
- b) ¿Cuál ha sido el día con menos visitantes? ..... ¿Cuántos tuvo? .....
- c) ¿En qué día acudieron 200 visitantes? .....
- d) ¿Cuántas personas fueron en toda la semana? .....
- e) Dibuja en el diagrama de barras el polígono de frecuencias.

1 Completa la tabla.

representación	numerador	denominador	se escribe	se lee
	7		$\frac{7}{12}$	..... .....
				..... .....
				..... .....

2 Une con flechas según corresponda.

$\frac{5}{4}$



$\frac{4}{4}$

$\frac{8}{5}$

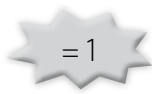

$\frac{8}{9}$

$\frac{4}{5}$



$\frac{3}{8}$

$\frac{7}{3}$

$\frac{15}{15}$

3 Colorea el mosaico según las indicaciones. Después, contesta.

- Tres onceavas partes son de color azul.
- Dos onceavas partes son de color verde.
- Hay el doble de celdas de color rojo que de verde.
- El resto de celdas son grises.

a) ¿Qué fracción del mosaico es rojo? .....

b) ¿Y gris? .....

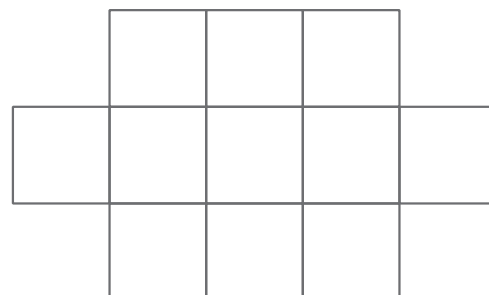

4 Indica si son verdaderas (V) o falsas (F) las siguientes afirmaciones.

- Los términos de una fracción son el numerador y el denominador. ....
- El numerador de la fracción  $\frac{5}{2}$  es 2. ....
- La fracción siete medios es menor que la unidad. ....
- $\frac{4}{7}$  y  $\frac{2}{7}$  son fracciones menores que  $\frac{1}{7}$ . ....
- $\frac{4}{3}$  y  $\frac{6}{8}$  son fracciones equivalentes. ....

5 Escribe tres fracciones con denominador 5 que sean mayores que  $\frac{3}{5}$ .

6 Ordena estas fracciones de mayor a menor:  $\frac{2}{7}$ ,  $\frac{2}{3}$ ,  $\frac{2}{2}$ ,  $\frac{2}{11}$  y  $\frac{2}{9}$ .

..... ○ ..... ○ ..... ○ ..... ○ .....

7 Calcula y relaciona.

tres quintos de 15 canicas

un medio de 24 canicas

tres medios de 8 canicas

cuatro quintos de 25 canicas

9 canicas

12 canicas

20 canicas

8 Escribe tres fracciones equivalentes a  $\frac{10}{25}$ .

9 ¿Cuáles de estas parejas de fracciones son equivalentes? Rodéalas y explica cómo lo has averiguado.

$$\frac{7}{2} \text{ y } \frac{21}{6}$$

$$\frac{12}{4} \text{ y } \frac{7}{3}$$

$$\frac{65}{26} \text{ y } \frac{5}{2}$$

$$\frac{44}{33} \text{ y } \frac{4}{3}$$



10 Rodea las fracciones irreducibles.

$\frac{7}{3}$        $\frac{21}{7}$        $\frac{8}{6}$        $\frac{13}{11}$        $\frac{17}{6}$        $\frac{17}{170}$        $\frac{4}{9}$

- Convierte en irreducibles las fracciones que no has rodeado.

11 Lee la cantidad de *pizza* que ha comido cada amigo y contesta.



- ¿Quién ha comido más *pizza*? .....
- ¿Quiénes han comido igual cantidad de *pizza*? .....
- ¿Quién ha comido una *pizza* entera? .....

12 Pedro ha gastado más de dos tercios del dinero que llevaba para comprar unos pantalones. Si tenía 60 €, ¿qué pantalones compró? Explica cómo lo has descubierto.



13 En un huerto hay 64 árboles; las tres cuartas partes de ellos son manzanos y el resto, perales. ¿Cuántos perales hay en el huerto? ¿Cuántos perales más que manzanos hay?

1 Escribe con cifras estas fracciones.

a) Dos quintos ▶

c) Siete doceavos ▶

e) Siete quinceavos ▶

b) Doce décimos ▶

d) Cuatro tercios ▶

f) Ocho novenos ▶

¿Cuáles de las fracciones anteriores son mayores que la unidad? Explica cómo lo has sabido.

.....

2 Representa gráficamente estas fracciones y escribe cómo se leen.

$$\frac{2}{7}$$

$$\frac{5}{5}$$

$$\frac{1}{6}$$

Se lee: ..... Se lee: ..... Se lee: .....

3 Rodea la fracción que representa la cantidad mayor en cada caso.

$$\frac{1}{4} \text{ y } \frac{1}{2}$$

$$\frac{4}{4} \text{ y } \frac{4}{3}$$

$$\frac{5}{8} \text{ y } \frac{7}{8}$$

$$\frac{7}{3} \text{ y } \frac{7}{5}$$

4 Multiplica en cruz y averigua cuáles de estos pares de fracciones son equivalentes.

$$\frac{1}{2} \text{ y } \frac{3}{6} \quad \blacktriangleright \quad 1 \times 6 = 2 \times 3 = 6$$

$$\frac{2}{4} \text{ y } \frac{6}{15} \quad \blacktriangleright$$

$$\frac{5}{12} \text{ y } \frac{10}{24} \quad \blacktriangleright$$

$$\frac{4}{30} \text{ y } \frac{40}{300} \quad \blacktriangleright$$

5 Tacha las fracciones que no sean equivalentes a  $\frac{18}{12}$ .

$$\frac{9}{6}$$

$$\frac{36}{24}$$

$$\frac{6}{4}$$

$$\frac{26}{24}$$

$$\frac{6}{3}$$

$$\frac{180}{120}$$

Nombre: ..... Fecha: ..... Curso: .....

- 6 Obtén dos fracciones equivalentes a las dadas: una multiplicando y la otra dividiendo.

$$\frac{15}{20} \blacktriangleright$$

$$\frac{30}{110} \blacktriangleright$$

$$\frac{7}{21} \blacktriangleright$$

$$\frac{12}{20} \blacktriangleright$$

- 7 Observa las fracciones de entradas vendidas para una función de teatro y averigua en qué día se han vendido más.

$$\text{Martes: } \frac{3}{9}$$

$$\text{Miércoles: } \frac{7}{9}$$

$$\text{Jueves: } \frac{8}{9}$$

$$\text{Viernes: } \frac{5}{9}$$

$$\text{Sábado: } \frac{9}{9}$$

$$\text{Domingo: } \frac{6}{9}$$



- a) ¿Qué día se vendieron más entradas? .....
- b) ¿Qué día se vendieron menos? .....
- c) ¿En qué día se han vendido todas las localidades? .....
- 8 Una tarta se ha dividido en 12 partes iguales. Ana ha tomado 2 trozos iguales, y Pedro, 3. Expresa mediante fracciones qué cantidad ha tomado cada uno.

Ana:      Pedro:

¿Qué fracción representa la parte de tarta que queda todavía?

- 9 Observa este grupo de magdalenas y completa.



$\frac{2}{3}$  de magdalenas son ..... magdalenas.

$\frac{5}{4}$  de magdalenas son ..... magdalenas.

$\frac{1}{6}$  de magdalenas son ..... magdalenas.

- 10 En un parque hay 25 niños jugando y las tres quintas partes son niñas. ¿Cuántas niñas hay?

- 1 Coloca las fracciones en la recta numérica.

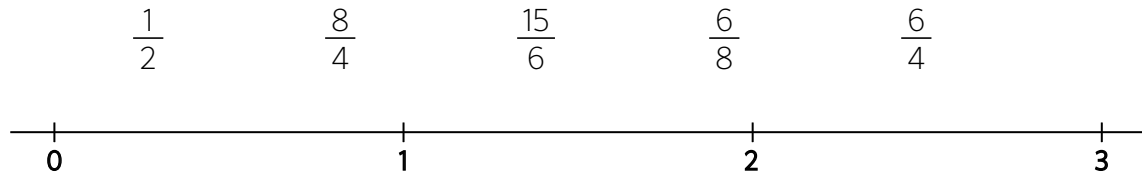

- 2 ¿Qué fracción del área de la figura está coloreada?

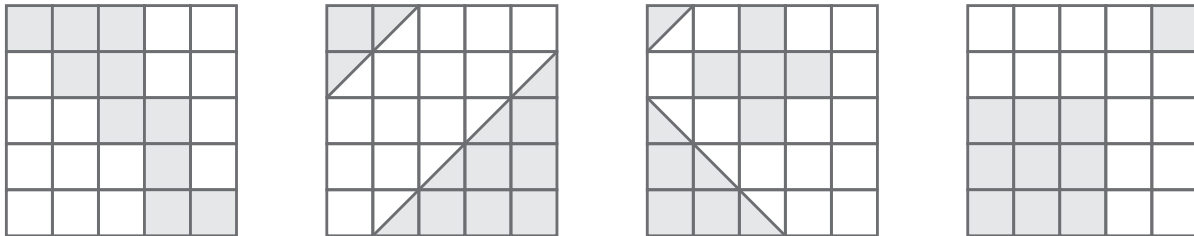

- 3 Andrea y sus 5 amigos hacen 4 pizzas de distintos sabores para cenar. Si las reparten a partes iguales, ¿qué fracción de pizza le corresponde a cada uno?

A.  $\frac{5}{4}$       B.  $\frac{4}{5}$       C.  $\frac{4}{6}$       D.  $\frac{3}{6}$

- 4 Los instrumentos de cuerda de una orquesta son: 30 violines, 12 violas, 10 violonchelos, 8 contrabajos, 1 piano y 1 arpa. Piensa y escribe la fracción irreducible que representa cada uno de los instrumentos.

Violonchelos:

Violines:

Violas:

Contrabajos:

Piano:

Arpa:



- 5 Si Juan está mezclando pinturas de témpera, ¿qué color le saldrá más oscuro?

A. Si pone  $\frac{1}{3}$  de azul y  $\frac{6}{9}$  de blanco.

B. Si pone  $\frac{4}{8}$  de azul y  $\frac{1}{2}$  de blanco.

C. Si pone  $\frac{2}{3}$  de azul y  $\frac{4}{12}$  de blanco.

Nombre: ..... Fecha: ..... Curso: .....

1 ¿Cuáles de estas sumas están mal resueltas? Corrígelas.

$$\frac{3}{5} + \frac{4}{5} = \frac{7}{10}$$

$$\frac{7}{9} + \frac{1}{9} = \frac{8}{9}$$

$$\frac{7}{3} + \frac{7}{3} + \frac{1}{3} = \frac{16}{3}$$

$$\frac{4}{2} + \frac{2}{2} + \frac{5}{2} = \frac{10}{6}$$

2 Completa estas igualdades.

$$\frac{8}{11} - \frac{2}{11} = \text{---}$$

$$\text{---} - \frac{9}{5} = \frac{18}{5}$$

$$\frac{18}{13} - \text{---} = \frac{6}{13}$$

$$\frac{\text{---}}{7} - \frac{22}{7} = \frac{35}{7}$$

3 Resuelve y simplifica, si es posible, los resultados.

$$\frac{5}{3} + \frac{14}{3} - \frac{7}{3} =$$

$$\frac{21}{14} - \frac{17}{14} + \frac{10}{14} =$$

$$\frac{1}{3} + \frac{5}{9} =$$

$$\frac{2}{3} - \frac{1}{2} =$$

$$\frac{7}{8} \times 4 =$$

4 Piensa y escribe:

2 fracciones cuya suma sea  $\frac{17}{25}$

2 fracciones cuya diferencia sea  $\frac{14}{17}$

3 fracciones cuya suma sea  $\frac{48}{13}$

- 5 Rodea las fracciones que puedas expresar en forma de número mixto.

$\frac{5}{3}$

$\frac{3}{4}$

$\frac{7}{7}$

$\frac{8}{17}$

$\frac{9}{5}$

- Representa gráficamente las fracciones que has rodeado y exprésalas en forma de número mixto.

- 6 En un paquete de arroz quedan  $\frac{6}{7}$  de kilo. Si se utilizan  $\frac{3}{5}$  para preparar una comida, ¿qué fracción de kilo queda en el paquete de arroz?

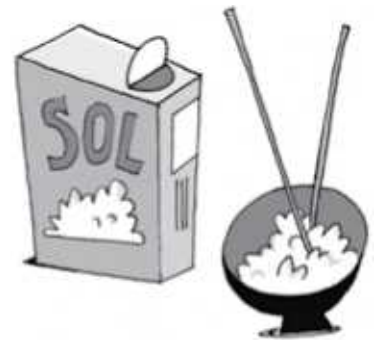

- 7 Ana ha llenado 3 vasos de cuarto de litro con zumo de naranja y 2 jarras de medio litro con zumo de piña. ¿Cuántos litros de zumo ha utilizado en total? Elige la operación que soluciona el problema y resuélvelo.



A.  $2 \times \frac{1}{4} + 3 \times \frac{1}{2}$

C.  $3 \times \frac{1}{4} + 2 \times \frac{1}{2}$

B.  $\frac{1}{4} + \frac{1}{4} + \frac{1}{4} + \frac{1}{4} + \frac{1}{4}$

D.  $\frac{1}{4} + \frac{1}{4} + \frac{1}{4} + \frac{3}{2} + \frac{3}{2}$

- 8 Un grupo de amigos se comieron 25 trozos de *pizza* para cenar. Si cada *pizza* estaba dividida en 8 partes iguales, ¿qué fracción del total se comieron? ¿Cuántas *pizzas* completas tomaron?

9 ¿Cuáles de estas afirmaciones son falsas? Márcalas y transfórmalas en verdaderas.

- el 10 % de 150 es 15.
- el 32 % de 600 es 180.
- el 60 % de 55 es 35.
- el 15 % de 300 es 45.

10 En una obra de teatro actúan 25 personas: el 40 % son chicos y el resto chicas. ¿Cuántos chicos participan en la obra? ¿Cuántas chicas más que chicos actúan?

11 Pedro ha gastado en unos pantalones más del 90 % del dinero que llevaba . Si tenía 80 €, ¿qué pantalones compró? Explica cómo lo has descubierto.

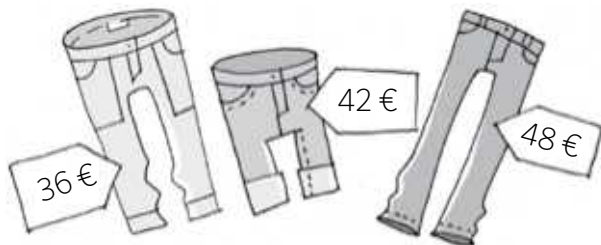

12 Eva compró un libro que costaba 20 € y le han aplicado un 10 % de descuento. Cristina compró un libro por 36 € y le aplicaron un descuento del 50 %. ¿Quién de las dos se gastó más dinero?

13 Carlos dice que ha coloreado el 37 % de esta figura. ¿Es cierto? Justifica tu respuesta.

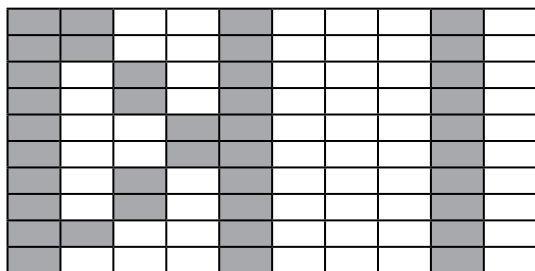

- 1 Expresa con fracciones la primera figura y plantea una operación cuyo resultado sea la segunda:

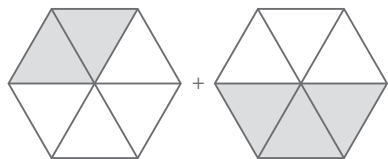

$$\text{---} + \text{---} = \text{---}$$

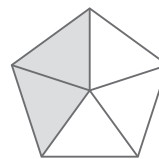

$$\text{---} - \text{---} = \text{---}$$

- 2 Resuelve estas sumas y restas:

$$\frac{6}{7} + \frac{5}{7} = \text{---}$$

$$\frac{14}{17} + \frac{8}{17} + \frac{6}{17} = \text{---}$$

$$\frac{25}{23} - \frac{17}{23} = \text{---}$$

$$\frac{11}{20} + \frac{13}{20} = \text{---}$$

$$\frac{9}{5} - \frac{5}{5} = \text{---}$$

$$\frac{41}{72} - \frac{35}{72} = \text{---}$$

- 3 Resuelve y relaciona cada expresión con su resultado.

$$\frac{3}{4} + \frac{7}{2} =$$

$$\frac{5}{2}$$

$$\frac{7}{4} - \frac{1}{2} - \frac{1}{4} =$$

$$1$$

$$\frac{7}{4} - \frac{3}{2} + \frac{1}{2} =$$

$$\frac{3}{4}$$

$$\frac{8}{4} + \frac{5}{4} - \frac{3}{4} =$$

$$\frac{17}{4}$$

- 4 ¿Cuáles de estas fracciones representan un número natural? Rodéalas e indica a qué número natural corresponden.

$$\frac{8}{5}$$

$$\frac{65}{20}$$

$$\frac{9}{9}$$

$$\frac{52}{13}$$

$$\frac{16}{4}$$

$$\frac{55}{6}$$



Nombre: ..... Fecha: ..... Curso: .....

5 Calcula y responde.

- a) ¿Cuántos kilos de trigo son  $\frac{240}{15}$  kg? .....
- b) ¿Cuántos litros de leche son  $\frac{12.000}{100}$  l? .....
- c) ¿Cuántos metros de hilo son  $\frac{168}{3}$  m? .....

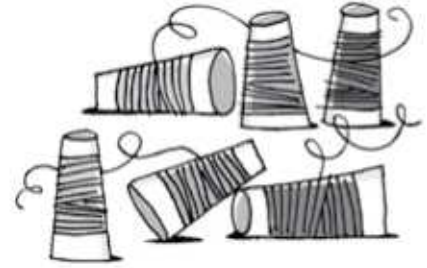

6 Representa gráficamente los siguientes números.

$1\frac{1}{2}$

$3\frac{2}{4}$

$2\frac{1}{8}$



7 Marca las expresiones que sean falsas y corrígelas.

$\frac{5}{6} \times 2 = \frac{5}{6} + \frac{5}{6} = \frac{10}{6} = \frac{2}{3}$

$\frac{15}{3} = 5$

$\frac{7}{10} + \frac{1}{5} = \frac{9}{10}$

$\frac{8}{4} - \frac{3}{4} = \frac{5}{4}$

$\frac{3}{5} \times 3 = \frac{3}{5} + \frac{3}{5} + \frac{3}{5} = \frac{9}{5}$

$\frac{5}{3} + \frac{2}{3} - \frac{2}{6} = 3$

8 Completa la tabla.

porcentaje	fracción	significado	se lee
75 %			
	$\frac{18}{100}$		
		40 de cada 100	
			3 por ciento

- 9 Andrea leyó  $\frac{2}{7}$  de una novela la semana pasada y  $\frac{6}{14}$  esta semana. ¿Qué fracción de la novela ha leído?  
¿Qué fracción le queda por leer?
- Ha leído..... de la novela.
  - Le quedan por leer..... de la novela.

- 10 En una semana, Luis toma siete cuartos de litro de leche y su hermana Ana cinco cuartos de litro.
- ¿Quién bebe más leche durante la semana?
  - ¿Cuántos litros de leche beben los dos juntos en una semana?



- 11 En un colegio el 43 % de los alumnos son chicas. ¿Qué porcentaje de chicos hay en el colegio?
- 12 Carla ha leído el 60 % de un libro de 360 páginas. ¿Cuántas páginas ha leído? ¿Cuántas le quedan por leer?
- 13 De los 300 botones de una caja, el 20 % son azules, una tercera parte blancos y el resto rojos. Calcula cuántos botones hay de cada color y completa la tabla.

color del botón	n.º de botones

- 1 ¿Cuál de las siguientes fracciones está más próxima a 1? Rodéala.

$$\frac{15}{20}$$

$$\frac{25}{30}$$

$$\frac{35}{40}$$

$$\frac{45}{50}$$

- 2 Cristina llena una taza con el doble de leche que de café. Si bebe la mitad del contenido y lo rellena de leche, ¿qué fracción tiene ahora de café?

A.  $\frac{1}{4}$

B.  $\frac{2}{6}$

C.  $\frac{1}{6}$

D.  $\frac{1}{3}$

- 3 Julieta ha calculado una operación combinada de sumas y restas con fracciones y el resultado ha sido  $\frac{38}{12}$ . Escribe dos posibles operaciones que haya podido resolver Julieta.

Operación 1:

Operación 2:

- 4 ¿Cómo repartirías a partes iguales 7 pizzas entre 12 niños?

- A. Cortando cinco pizzas por la mitad y dos en tercios.  
 B. Cortando tres pizzas en tercios y cuatro en cuartos.  
 C. Cortando tres pizzas en cuartos y cuatro en tercios.  
 D. Cortando seis pizzas en tercios y una en sextos.



- 5 El ferretero está disgustado por la falta de formalidad de su suministrador y ha decidido cambiarlo si vuelven a faltarle más de 10 cajas en el próximo pedido. Hoy ha recibido el 70 % de las 110 cajas de su pedido. ¿Cambiará de suministrador? Razona tu respuesta.



- 6 ¿Qué fracción de figura está coloreada? Rodea.

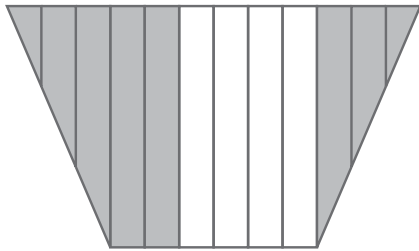

A.  $\frac{3}{9}$

B.  $\frac{4}{12}$

C.  $\frac{5}{9}$

D.  $\frac{8}{12}$

- 7 Completa las operaciones con los números que faltan.

a)  $\frac{5}{3} \times \square = 10$

c)  $\frac{3}{2} + \frac{\square}{2} = 5$

b)  $\frac{8}{5} : \frac{2}{\square} = \frac{24}{10}$

d)  $\frac{4}{3} - \frac{1}{\square} = 1$

- 8 Completa la siguiente tabla sobre los deportes que practican los niños de un colegio.

fútbol	baloncesto	gimnasia	hockey
$\frac{3}{8}$	$\frac{1}{6}$	$\frac{5}{12}$	$\frac{\square}{\square}$

- 9 De los 24 alumnos de la clase de Jorge,  $\frac{1}{6}$  han nacido en Marruecos,  $\frac{1}{8}$  en China y 2 en Rumanía. ¿Cuántos niños de esta clase han nacido fuera de España?



- 10 Investiga dónde han nacido tus compañeros y escribe un problema como el anterior con los datos de tu clase. Después, resuélvelo.

1 ¿Qué orden de unidades ocupa la cifra 7 en estos números? Indica, en cada caso, su valor.

0,75 ▶ .....

12,007 ▶ .....

72,3 ▶ .....

185,27 ▶ .....

2 Rodea la parte entera y subraya la parte decimal de estos números decimales.

7,23

0,454

1.256,78

4,3

5,302

3 Completa la tabla.

número	se lee
5,3	
27,012	
2,47	
0,28	
0,5	

4 ¿Qué número es el intruso? Táchalo.

15,45

15 unidades y 45 centésimas

154 décimas y 5 centésimas

1 decena, 5 unidades y 45 décimas

15 coma 45

1.545 centésimas

15 decenas, 4 décimas y 5 centésimas

5 Escribe tres números decimales comprendidos entre 17,2 y 17,3.

.....

.....

.....

6 Representa estos números en la recta numérica.

5,2      5,25      5,23      5,27      5      6



7 Escribe los símbolos > o < según convenga.

5,8 ○ 5,83

12,1 ○ 12,09

45,003 ○ 45,002

77 ○ 77,1

44,003 ○ 44,01

1.200,1 ○ 1.200,12

8 Luisa ha comprado una cuerda y la ha dividido en tres trozos de 3,75 m, 3,07 m y 3,7 m. ¿Qué trozo tiene mayor longitud?

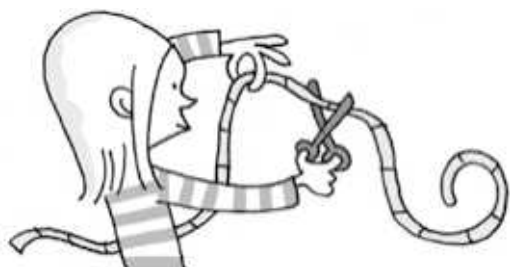

9 Completa la tabla.

	número en cifras	redondeo a las décimas	redondeo a la unidad
cincuenta y dos centésimas			
veinticinco coma cuarenta y cinco			
17 unidades y 8 centésimas			
cincuenta y dos coma doce			
29 unidades y 756 milésimas			

- Ordena los números de menor a mayor.

**10** Elige en cada caso la opción correcta:

- 3,25 redondeado a la unidad es:

A. 3,2                      B. 4                      C. 3                      D. 3,3

- 4,06 redondeado a la décima es:

A. 4,2                      B. 4                      C. 4,06                      D. 4,1

- 0,123 redondeado a la décima es:

A. 0,13                      B. 0,12                      C. 0,1                      D. 0,2

**11** Observa qué ha comprado Andrea en el supermercado. Redondea a euros el precio de cada producto e indica, aproximadamente, lo que ha pagado en total.

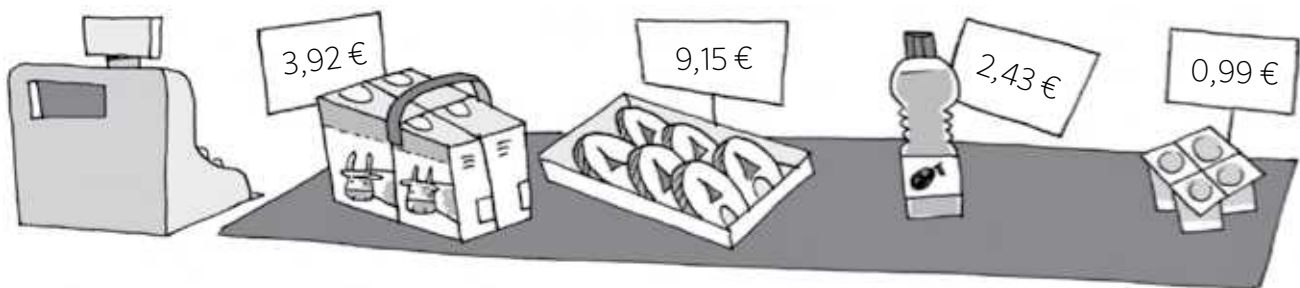

**12** Rodea, en cada caso, el número mayor.

$5,8 \text{ y } \frac{57}{10}$

$22,01 \text{ y } 22$

$\frac{48}{8} \text{ y } 5,96$

$\frac{2}{5} \text{ y } 0,43$

$8 \text{ y } \frac{63}{7}$

$0,63 \text{ y } \frac{637}{100}$

**13** Ordena estos números de menor a mayor.

$4,4$

$\frac{43}{10}$

$4$

$4,321$

$\frac{27}{6}$

$4 \frac{3}{2}$

Nombre: ..... Fecha: ..... Curso: .....

1 Empareja cada fracción decimal con el número decimal que le corresponde.

$$\frac{78}{10}$$

$$\frac{708}{100}$$

$$\frac{7.080}{100}$$

$$\frac{780}{1000}$$

7,08

70,8

7,8

0,78

2 Escribe cómo se lee cada uno de estos números.

3,9 ▶ .....

46,85 ▶ .....

320,002 ▶ .....

0,05 ▶ .....

1,05 ▶ .....

3 ¿Qué valor expresa la cifra 2 en cada uno de estos números?

526,789

5,02

12,433

203,563

37,052

3,275

- Rodea la parte entera y subraya la parte decimal de los números anteriores.

4 Escribe con cifras estas cantidades y ordénalas de menor a mayor.

- 1 unidad y 35 milésimas ▶
- 1 coma 4 ▶
- 35 centésimas ▶
- 12 décimas ▶
- 3 centésimas ▶



- 5 Raúl se tomó la temperatura y tenía menos de  $39^{\circ}\text{C}$  y más de  $38,8^{\circ}\text{C}$ . Si en su termómetro solo se ven las décimas, ¿qué temperatura marcaba?

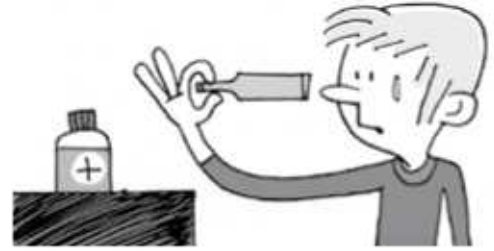

- 6 Observa qué ha colocado Raquel en su mochila para ir de excursión. Redondea la masa de cada elemento del equipaje a las unidades y calcula cuánto pesará, aproximadamente, su mochila.

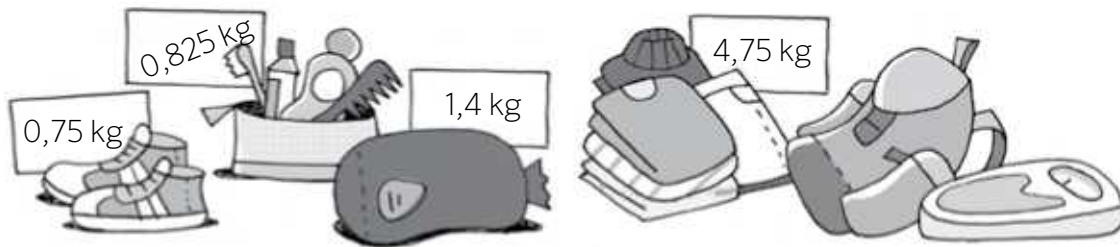

- 7 Inés ha visto en una tienda una camiseta por  $9,40\text{€}$  y Pedro ha visto la misma camiseta en otra tienda por  $9,07\text{€}$ . ¿Quién de los dos ha visto la camiseta con el precio más caro?

- 8 ¿Qué balón es más barato?

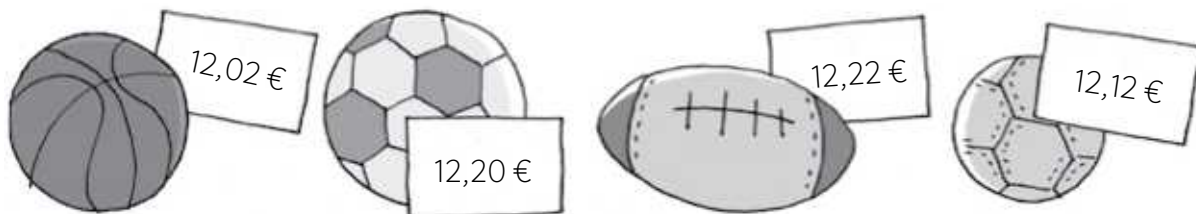

- 9 Sitúa en la recta numérica estos números.



- 1 Juan ha comprado un jersey por 13,25 € y un pantalón por 19,84 €. Ha pagado con un billete de 50 €. Al calcular lo que le tiene que devolver, el dependiente se ha dado cuenta de que en su calculadora no funciona la tecla de la coma. ¿Qué puede hacer? ¿Cuánto le tiene que devolver?



- 2 El resultado de una operación es 973,24. ¿Qué operación puede ser si he utilizado multiplicación y resta?
- 3 Coloca los números decimales y las fracciones en la recta numérica.

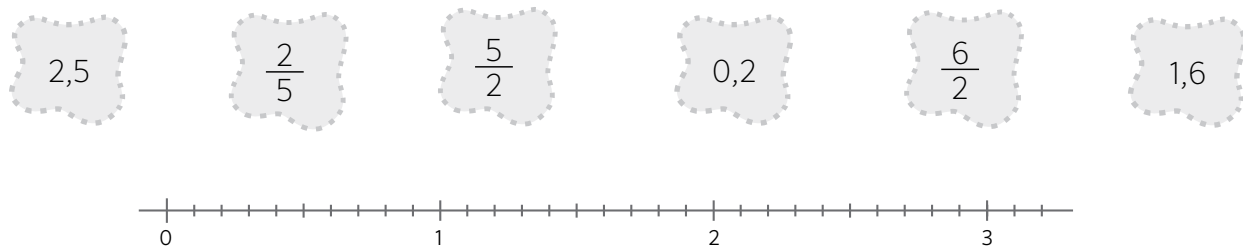

- 4 Helena ha escrito un número que tiene 10 centésimas, 34 décimas y 234 milésimas más que el de Carlos. Averigua qué número ha escrito.



- A. 307,214      C. 312,38  
B. 310,274      D. 307,234

- 5 Mateo quiere saber si puede comprar estos productos con 10 €, pero no tiene papel a mano. Ha hecho un cálculo aproximado y... ¿qué crees que hará?

- A. Volver a casa a por más dinero.  
B. Comprar quitando un producto.  
C. Entrar y comprar tranquilamente.

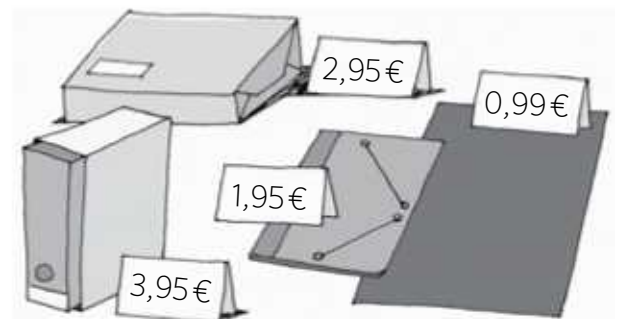

1 Coloca y resuelve las siguientes operaciones.

$$256,6 + 356,48$$

$$569,25 + 172,03 + 236$$

$$1.785 - 495,236$$

$$5.089,273 - 4.569,09$$

2 Pablo ha comprado dos de estas prendas y se ha gastado 36,45 €. ¿Qué dos prendas ha comprado? Ródealas y explica cómo lo has averiguado.



3 Resuelve estas operaciones.

$$\begin{array}{r} 185,21 \\ \times \quad 86 \\ \hline \end{array}$$

$$\begin{array}{r} 6307 \\ \times \quad 32,4 \\ \hline \end{array}$$

$$\begin{array}{r} 47963 \\ \times \quad 0,95 \\ \hline \end{array}$$

$$72,68 \quad | \quad \underline{23}$$

$$8283 \quad | \quad \underline{8,25}$$

$$324,8 \quad | \quad \underline{56}$$

- 4 Utiliza la prueba de la división para calcular los términos que faltan y completa la tabla.

dividendo			
divisor	7,2	15,8	4,2
cociente	12,3	100	78,25
resto	3,2	4,2	3,9

- 5 Cuatro amigos quieren repartirse 5 euros de modo que cada uno tenga la misma cantidad. ¿Cuánto dinero tendrá cada amigo?



- 6 Con la ayuda de la calculadora, coloca paréntesis donde sea necesario para que estas expresiones sean ciertas.

$$7,2 \times 6 + 9,3 = 110,16$$

$$295,2 : 100 - 2,9 = 0,052$$

$$7,2 \times 6 + 9,3 = 52,5$$

$$5.508 - 460 \times 0,03 = 151,44$$

- 7 Calcula y completa esta tabla.

	$\times 10$	$\times 100$	$\times 1.000$	$: 10$	$: 100$	$: 1.000$
280						
785,2						
50.000						
452,087						

- 8 Rodea al agricultor que vende más barato el kilo de trigo. Explica cómo lo has averiguado.



.....

.....

- 9 Cristina ha comprado 6 pares de calcetines negros a 14,4 € y 3 pares de calcetines blancos a 6,9 €.

a) ¿Cuál es el precio de un par de calcetines blancos? ¿Y el de un par de calcetines negros?

b) ¿Cuál sería el precio total de siete pares de calcetines negros y una decena de blancos?

- 10 ¿Cuántas botellas como las de la imagen pueden llenarse con tres garrafas de 8,5 litros?

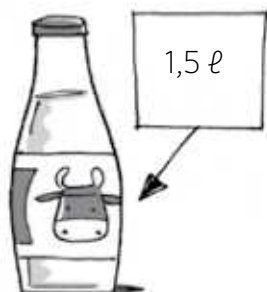

- 11 Para el cumpleaños de Aitor, 4 amigos le regalarán esta camiseta. Si quieren pagarlo a partes iguales, ¿cuánto dinero debe poner cada uno aproximadamente? Explica cómo lo has averiguado.

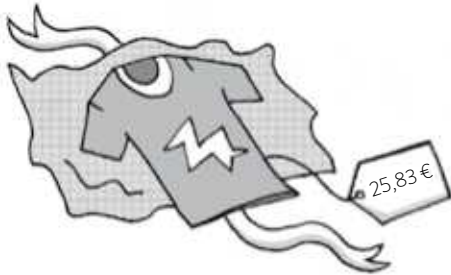

- 12 Si Cristina ha pagado 6,3 € por estas barras de pan, ¿cuánto cuesta una barra? ¿Tendría suficiente dinero con 20 € para pagar 15 barras de pan? ¿Cuánto le sobraría o le faltaría?

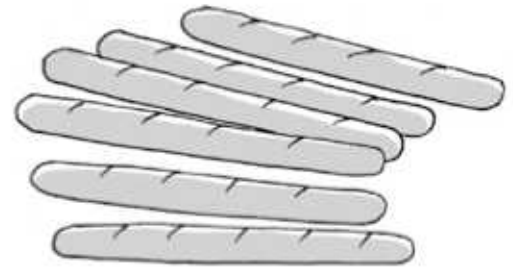

- 13 Si cada botella de aceite cuesta 3,09 € y cada cartón de leche cuesta 0,95 €, ¿cuál es el precio total de la compra, aproximadamente?



- Calcula el precio exacto de la compra anterior.

1 Coloca y resuelve estas sumas y restas.

$$125,08 + 455,236$$

$$1.589,47 + 4.879,9$$

$$458,32 - 150,872$$

$$400,56 - 356,65$$

2 Resuelve estas multiplicaciones.

$$\begin{array}{r} 318,12 \\ \times \quad 47 \\ \hline \end{array}$$

$$\begin{array}{r} 2358 \\ \times \quad 0,23 \\ \hline \end{array}$$

$$\begin{array}{r} 259,06 \\ \times \quad 125 \\ \hline \end{array}$$

$$\begin{array}{r} 1589 \\ \times \quad 8,69 \\ \hline \end{array}$$

- Comprueba con la calculadora que las has resuelto correctamente.

3 ¿Cuántos kilos de azúcar habrá en 8 azucareros como este?



4 Completa la tabla y resuelve las divisiones.

Dividendo	divisor	división	división equivalente	cociente
37,2	1,6			
485,01	1,7			
336,8	8,42			
279,5	3,25			

- 5 Resuelve estas divisiones hasta que el cociente sea 0.

$$125 \overline{)4}$$

$$4545 \overline{)18}$$

$$419,9 \overline{)65}$$

$$199,98 \overline{)33}$$

- 6 Relaciona cada expresión con su resultado.

$$4,2 \times (7,5 + 2,5)$$

23,2

$$7,2 + 3,01 \times 12$$

9,88

$$(96 - 3,2) : 4$$

42

$$8,4 : 2 + 5,68$$

43,32

- 7 Calcula y completa.

$$125,01 \times 100 =$$

$$458,5 : 100 =$$

$$25,52 \times 1.000 =$$

$$48 : 1.000 =$$

$$89,567 \times 10 =$$

$$25,47 : 10 =$$

$$12,789 \times 100 =$$

$$0,5 : 100 =$$

- 8 Celia tiene 3 bobinas de hilo blanco de 12,5 m y 7 bobinas de hilo negro de 25,7 m. ¿Cuántos metros de hilo tiene en total?

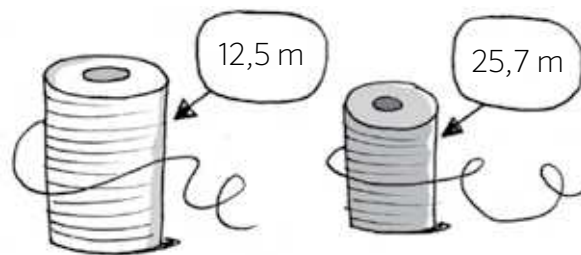



9 Rosa ha recorrido 95,7 metros en 100 zancadas. ¿Cuánto mide cada zancada?



10 Calcula el precio de 1 kilo de patatas y el de 6 kilos de tomates.

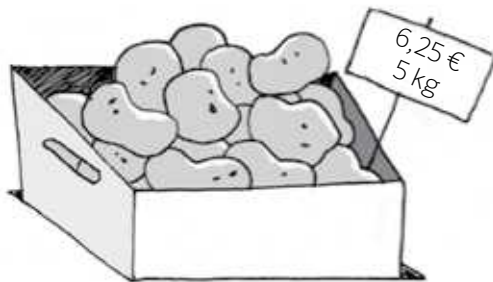

11 Cristina ha comprado un coche que cuesta 22.458,55 € y ha pagado 3.500,23 € de entrada. Si el resto lo paga en plazos mensuales iguales durante dos años, ¿cuánto pagará cada mes?



12 ¿Qué oferta crees que es mejor? Razona tu respuesta.



## 1 Piensa, contesta y comprueba.

a) ¿Qué le sucede a un número si lo multiplicas por la unidad?

.....

b) ¿Qué le sucede si lo multiplicas por un número mayor que 1?

.....

c) ¿Qué le sucede si lo multiplicas por un número menor que 1?

.....

d)  $25 \times 1 =$

$25 \times 1,5 =$

$25 \times 0,5 =$

## 2 Imagina que tienes que organizar una fiesta y quieres sentar a un total de 46 personas en esta mesa. ¿Qué espacio habrá para cada uno?

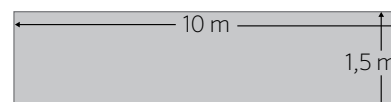

## 3 Observa los números y haz con ellos las operaciones que quieras para conseguir estos resultados.

3,7    20    0,5    1,2    150    61

$11,2 =$

$73,2 =$

$128,7 =$

$180,5 =$

## 4 El ayuntamiento mandó plantar chopos en una calle de 693 metros. Si entre chopos debe haber una separación de 5,5 metros, ¿cuántos chopos se habrán plantado?

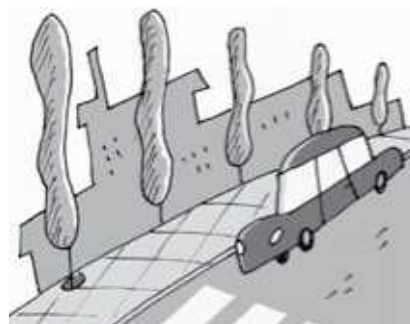

Nombre: ..... Fecha: ..... Curso: .....

1 Las edades de los miembros de un equipo de fútbol son las siguientes.

11 - 12 - 13 - 11 - 14 - 11 - 12 - 11 - 11 - 12 - 13 - 12 - 12 - 12 - 14 - 13

Completa la tabla de frecuencias y haz un gráfico de barras.

	11 años	12 años	13 años	14 años
nº de futbolistas				

a) ¿Cuál es la moda de los datos?

b) ¿Y la media?

2 Andrés y sus amigos han hecho una carrera. Estas han sido sus marcas medidas en minutos: 7, 5, 8, 9, 6, 7, 7, 9, 8, 8, 8, 7 y 7. Calcula la moda y la media de sus tiempos.

¿Cuál de estos gráficos corresponde a los tiempos obtenidos por Andrés y sus amigos?

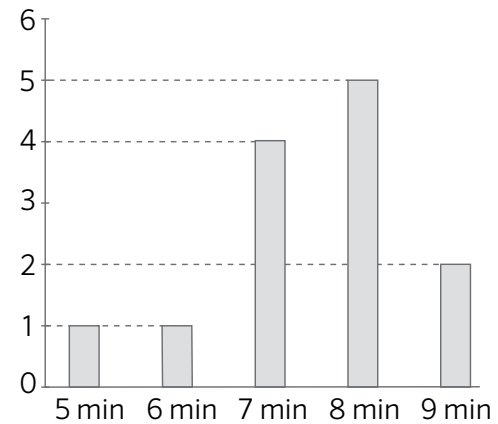
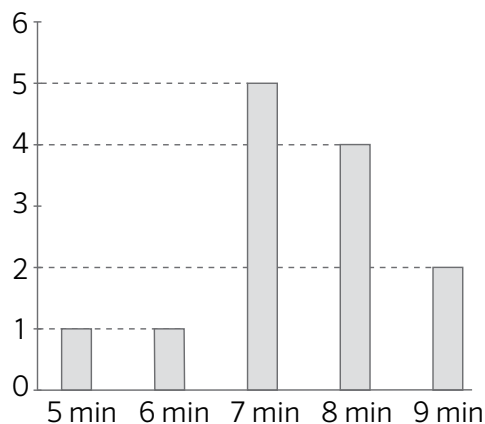

Nombre: ..... Fecha: ..... Curso: .....

3 Julia ha encontrado la cartilla médica de su hija. En ella está anotada la masa de la chica a lo largo de sus 10 primeros años de vida. Julia los ha representado en este gráfico de líneas.

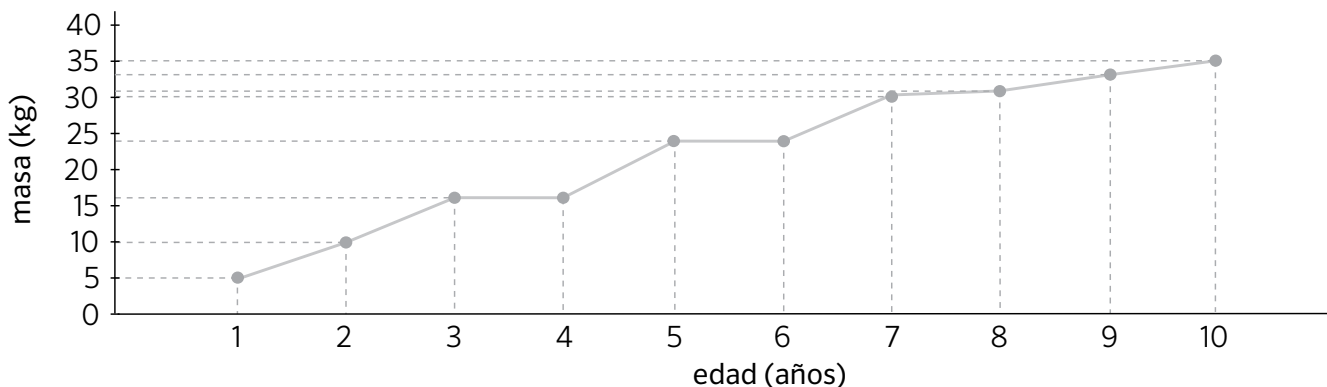

- a) ¿Cuántos kilos tenía la hija de Julia a los 3 años? ..... ¿Y a los 6? .....
- b) ¿Cuántos kilos ha aumentado desde los 5 años hasta los 10? .....
- c) Julia ha elaborado una tabla de frecuencias con los datos del gráfico, pero ha cometido algunos errores. Identifícalos y corrígelos.

edad (años)	1	2	3	4	5	6	7	8	9	10
masa (kg)	5		16			24	30	31	33	

d) ¿Cuál es la media de los datos de la tabla?

4 Carlos ha elaborado un gráfico de líneas con las temperaturas de dos ciudades a lo largo de un día.

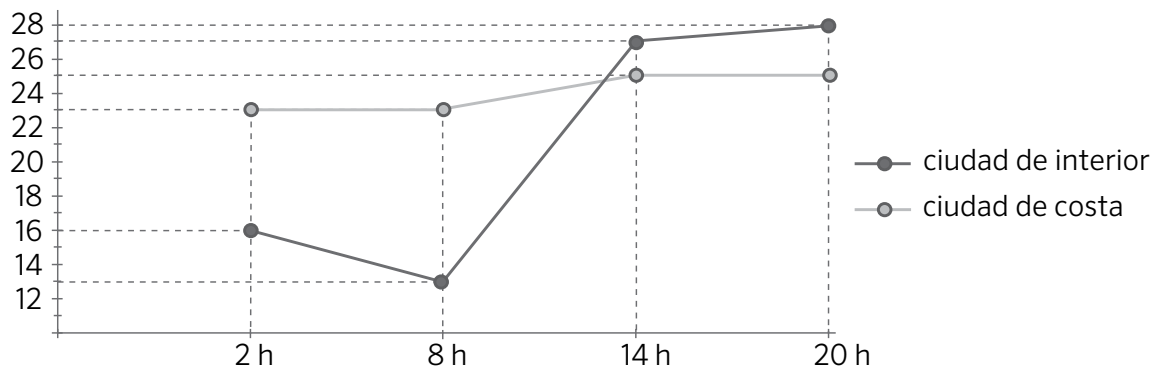

- a) ¿Qué temperatura hay a las dos de la madrugada en cada ciudad? .....
- b) ¿Qué ciudad tiene la temperatura máxima? ..... ¿Y la mínima? .....
- c) Calcula, para cada ciudad, la temperatura media a lo largo de un día.

1 Indica, en cada caso, la unidad que utilizarías para medir.

- Distancia entre dos localidades ▶ .....
- Capacidad de un vaso ▶ .....
- Diámetro de una moneda ▶ .....
- La masa de una canica ▶ .....
- Capacidad de un bidón de gasolina ▶ .....
- La masa de un camión ▶ .....

2 Expresa en las unidades indicadas.

hm	dℓ	g
52 m ▶ .....	1.200 mℓ ▶ .....	109 kg ▶ .....
7,03 km ▶ .....	48,72 hℓ ▶ .....	0,23 dg ▶ .....
cm	daℓ	mg
452 dam ▶ .....	750 dℓ ▶ .....	82 g ▶ .....
0,85 hm ▶ .....	120,08 ℓ ▶ .....	0,02 kg ▶ .....

3 Tacha, en cada caso, las medida que no sea equivalente al resto.

2 km 5 m      20 hm 500 cm      20.005 m      200,5 dam

32 daℓ 70 cℓ      320,7 ℓ      3 hℓ 27 dℓ      3.207 dℓ

39,5 dag      39 hg 500 dg      3.950 g      3 kg 950 g

4 Ordena estas medidas de menor a mayor.

65 dg      6,24 g      657 cg      0,006 kg      6.230 mg      0,061 hg

..... ○ ..... ○ ..... ○ ..... ○ ..... ○ .....

- 5 Rodea a las personas que tienen menos masa que Luis.



- 6 ¿Cuántos vasos de agua se pueden llenar con tres botellas como ésta?

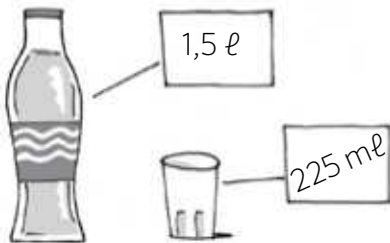

- 7 ¿Cuánto debe crecer Carmen para ser tan alta como su madre? Expresa el resultado de forma compleja e incompleja.



- 8 Resuelve las operaciones y elige, en cada caso, el resultado.

$$270 \text{ da}\ell + 83 \text{ dl} + 1 \text{ hl} + 5 \text{ da}\ell + 230 \text{ cl} \begin{cases} 286,06 \text{ da}\ell \\ 293,56 \text{ da}\ell \end{cases}$$

$$73 \text{ dam} + 910 \text{ mm} - 64 \text{ m} + 48 \text{ dm} \begin{cases} 6.621,1 \text{ dm} \\ 911 \text{ dm} \end{cases}$$

$$8 \text{ kg} + 32 \text{ dg} \times 5 \begin{cases} 400,16 \text{ kg} \\ 40,016 \text{ kg} \end{cases}$$

$$7 \text{ dag} + 5 \text{ dg} : 3 \begin{cases} 23,5 \text{ hg} \\ 0,235 \text{ hg} \end{cases}$$

Nombre: ..... Fecha: ..... Curso: .....

9 Si un atleta recorre 97 hm 530 dm cada día, ¿cuántos metros recorre en una semana? ¿Y en un año?

10 En casa de Lola se gastan anualmente 1.784 hℓ 850 dℓ de agua. ¿Cuál es el consumo medio de agua que se hace en su casa cada día?

11 Fíjate en la masa de estos perros y calcula cuánto pesan todos juntos.



12 Clara mide 12 cm 5 mm más que Pedro y este 250 mm menos que Juan. Si Juan mide 1,57 cm, ¿cuánto miden Clara y Pedro?

1 Señala, en cada caso, las respuestas correctas.

- ¿Cuál de estas longitudes expresarías en metros?
  - El ancho de tu habitación
  - El grosor de tu lápiz
  - La altura de tu mesa de clase
  - La distancia de Toledo a Sevilla
- ¿Cuál de estas capacidades expresarías en litros?
  - Un bote de refresco
  - Una cuchara de café
  - Una garrafa de agua
  - Una jeringuilla
- ¿Cuál de estas masas medirías en kilos?
  - Una bolsa de naranjas
  - Un libro de matemáticas
  - Una hormiga
  - Un tren

2 Mide en la realidad estos objetos y anota su longitud.



..... cm



..... m × ..... m



..... cm

3 Rodea los elementos cuya masa sea mayor que un kilo.



4 Dibuja dos recipientes que cumplan las condiciones para cada caso.

capacidad menor de 1 litro	capacidad aproximada de 1 litro	capacidad mayor de 1 litro



Nombre: ..... Fecha: ..... Curso: .....

5 Completa estas igualdades.

$72 \text{ km} = \dots\dots\dots \text{ dam}$

$745 \text{ cm} = \dots\dots\dots \text{ mm}$

$8 \text{ da}\ell = \dots\dots\dots \ell$

$60 \ell = \dots\dots\dots \text{ c}\ell$

$648 \text{ g} = \dots\dots\dots \text{ dg}$

$405 \text{ hg} = \dots\dots\dots \text{ g}$

6 Transforma estas medidas en la unidad que se indica.

$93 \text{ m} = \dots\dots\dots \text{ dam}$

$147 \text{ m} = \dots\dots\dots \text{ km}$

$671 \text{ m}\ell = \dots\dots\dots \text{ d}\ell$

$350 \text{ da}\ell = \dots\dots\dots \text{ h}\ell$

$1.002 \text{ cg} = \dots\dots\dots \text{ dg}$

$578 \text{ hg} = \dots\dots\dots \text{ kg}$

7 Resuelve estas operaciones.

expresión compleja	expresión incompleja
7 m 5 cm 7 mm	..... dm
..... hg ..... g ..... dg	12,64 dag
5 kg 758 cg	..... g

8 Un carril para bicicletas medía 23,5 kilómetros, pero se han asfaltado 7 hectómetros más. ¿Cuántos kilómetros mide ahora el carril?



9 Fíjate en la capacidad de tres piscinas e indica cuál tiene mayor capacidad. ¿Cómo lo has averiguado?

Piscina A: 589,5 daℓ

Piscina B: 5 kℓ 9 hℓ

Piscina C: 50 hℓ 9 daℓ

1 Imagina que encuentras un meteorito y quieres describirlo con exactitud.

a) ¿Qué magnitudes medirías?

.....

b) ¿Qué instrumentos de medida utilizarías?

.....

c) ¿En qué unidades expresarías tus medidas? ¿Por qué?

.....

.....



2 La cometa de Cristina tiene 3 hm de hilo. Si ha soltado la cuarta parte del hilo, ¿cuántos metros le quedan en el ovillo?



3 Lidia tiene una bolsa que solo soporta 5 kg de masa. Ha comprado 313 g de jamón, 2,521 kg de manzanas, un cuarto de kilo de ajos y kilo y medio de tomates. ¿Podrá meter en su bolsa una botella de agua de 750 g?

4 Cada día se aconseja beber, como mínimo, 4 cl de agua por cada kilo de nuestro peso. ¿Cuántos litros de agua deberías beber tú, aproximadamente, si pesaras lo que pone en la báscula?



1 Tacha, en cada caso, las medidas que no sean equivalentes al resto.

2 días

2.880 s

48 h

2.880 min

1 semestre

2 trimestres

6 meses

12 semanas

2 semanas

120.960 s

20.160 min

336 h

2 Ordena estas medidas de menor a mayor.

90 min 12 s

1 hora y cuarto

95 min

5.415 s

75 min 12 s

..... ○ ..... ○ ..... ○ ..... ○ .....

3 Expresa en horas, minutos y segundos la duración de cada película.



.....



.....



.....

4 ¿Cuántos segundos dura cada obra de teatro?

- *El flautista de Hamelín*: 1 h 7 min 13 s.
- *Una aventura sin fin*: 1 h 24 min 45 s.
- *Los tres amigos*: 2 h 17 min 5 s.

5) ¿Quién ha tardado menos tiempo en hacer la compra?

Julián: 1 h 25 min 12 s

Pedro: 5.119 s

Ana: 84 min

6) Resuelve estas operaciones.

	h	min	s
	5		25
+	9	23	45
	.....	.....	.....

	h	min	s
	8	14	52
+		48	7
	.....	.....	.....

	h	min	s
		36	57
+	8	44	42
	.....	.....	.....

	h	min	s
	12	5	48
-	7	13	56
	.....	.....	.....

	h	min	s
	8	45	27
-	4	25	32
	.....	.....	.....

	h	min	s
	6		12
-	3	32	24
	.....	.....	.....

7) Aurora ha leído un libro durante el día en dos períodos. Por la mañana ha leído 45 min y por la tarde, 1 h 25 min.

a) ¿Cuántos minutos ha leído más por la tarde que por la mañana?

b) ¿Cuántos segundos ha leído durante el día?

8) Si Cristina ha empezado un trabajo a las 14:05:56 y ha terminado a las 18:00:27, ¿cuánto tiempo ha tardado?



- 9 En una carrera, el primer atleta en llegar a la meta tardó 1 h 25 min 12 s y el segundo tardó 2 min 7 s más que el ganador. ¿Cuántos segundos pasaron entre la llegada del primer atleta y el segundo?

- 10 Completa la serie:

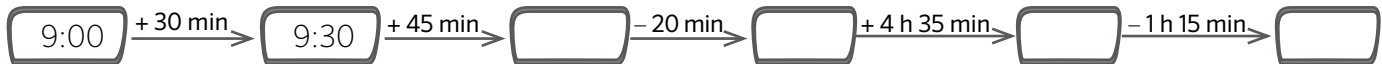

- 11 Completa estas igualdades.

$$78 \text{ CENT} = \dots\dots\dots \text{€} \qquad \dots\dots\dots \text{€} \dots\dots\dots \text{CENT} = 8,01 \text{€}$$

$$312 \text{ CENT} = \dots\dots\dots \text{€} \qquad \dots\dots\dots \text{€} \dots\dots\dots \text{CENT} = 65,20 \text{€}$$

$$4.502 \text{ CENT} = \dots\dots\dots \text{€} \qquad \dots\dots\dots \text{€} \dots\dots\dots \text{CENT} = 845,08 \text{€}$$

- 12 Dibuja tres formas distintas de reunir 635 euros.

--	--	--

- 13 Ana tiene 3 billetes de 50 €, 3 billetes de 10 €, 5 monedas de 2 € y varias monedas de 50 CENT. Si en total tiene 200 €, ¿cuántas monedas de 50 CENT tiene?

- 14 Julián ha comprado 3 kilos de manzanas a 0,94 € el kilo y 2 kg de tomates. Si ha pagado con un billete de 5 € y no le han devuelto cambio, ¿cuál es el precio de un kilo de tomates?



**1** Indica si son verdaderas o falsas las siguientes igualdades.

- Una semana tiene 7 días. ▶ .....
- Una quincena equivale a 25 días. ▶ .....
- Tres meses forman un semestre. ▶ .....
- Un siglo son 1.000 años. ▶ .....
- Una década son 10 años. ▶ .....
- Un lustro equivale a 15 meses. ▶ .....

**2** Transforma las siguientes expresiones en segundos.

1 h 25 min 15 s ▶ .....
 
5 h 58 min 43 s ▶ .....
 

6 h 25 s ▶ .....

**3** Calcula y completa las igualdades.

- 12.312 s = .....
- 7.229 s = .....
- 14.639 s = .....
- 8.940 s = .....

**4** ¿Qué atleta ha entrenado más tiempo? Rodéalo. Explica cómo lo has averiguado.

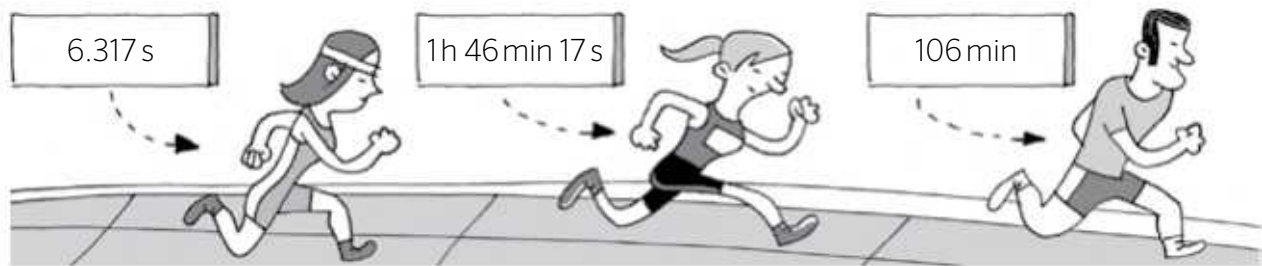

**5** Resuelve estas operaciones.

	h	min	s
	8	12	17
+	1	24	54

	h	min	s
	7	29	44
+		53	29

	h	min	s
		31	9
+	7	46	48

	h	min	s
	8	12	23
-	7	13	56

	h	min	s
	12		40
-	5	33	37

	h	min	s
	9	15	
-	2	15	49

- 6 Elige en cada caso el resultado de la operación.

$1 \text{ h } 27 \text{ min } 17 \text{ s} + 2 \text{ h } 45 \text{ min } 12 \text{ s}$	$\rightarrow$ $\rightarrow$	$4 \text{ h } 12 \text{ min } 29 \text{ s}$ $3 \text{ h } 62 \text{ min } 29 \text{ s}$
$6 \text{ h } 12 \text{ min } 39 \text{ s} - 1 \text{ h } 34 \text{ min } 40 \text{ s}$	$\rightarrow$ $\rightarrow$	$4 \text{ h } 37 \text{ min } 59 \text{ s}$ $4 \text{ h } 36 \text{ min } 59 \text{ s}$

- 7 Un tren salió de la estación a las 12:43:27. Si dos horas y media más tarde ha llegado a su destino, ¿a qué hora llegó?

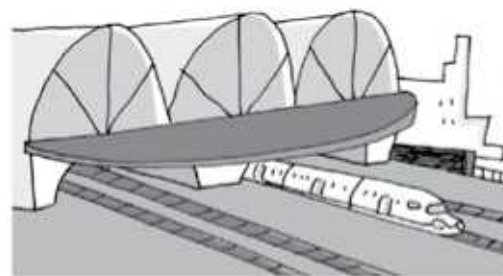

- 8 Carlos empezó a leer un cómic a las 9:45:17 y terminó a las 10:55:07. ¿Cuánto tiempo estuvo leyendo?

- 9 Dibuja, utilizando el menor número de billetes y monedas, la manera de conseguir 437,08 €.

- 10 Carlos acaba de comprar un nuevo teléfono móvil. Si ha pagado con un billete de 200 € y le han devuelto 101 € y 27 CENT, ¿cuál era el precio del móvil?

- 1 Rubén celebra su cumpleaños en un centro comercial. Ha quedado con sus amigos allí a las 6 de la tarde. Rubén les ha dicho que él tardará en llegar 30 minutos. Si todos andan a la misma velocidad, ¿a qué hora deberá salir cada uno de su casa?

Rubén: .....

Rafa: .....

Ana: .....

Jiham: .....



- 2 Un grupo de 6 perros suele comer 4 sacos de pienso en 2 días. ¿Cuántos sacos se comerán 3 perros en 4 días?

2       4       6  
 3       5

- 3 En una tienda de golosinas Berta ha comprado el triple que Javi. Javi ha comprado tantas como mi hermano y Nuria juntos. Yo he comprado el doble que mi hermano y Nuria tantas como mi hermano y yo juntos. Si mi hermano se ha gastado 2 €, ¿cuánto dinero se ha gastado Berta?

A. 18 €

C. 24 €

B. 20 €

D. 30 €

- 4 Un comerciante paga por el alquiler de su local 450 € al mes y 1.300 € de sueldo para el empleado que tiene contratado. Ha gastado en los productos que tiene a la venta 4.535 €. ¿Cuánto tendrá que ganar por la venta de los productos para obtener este mes una ganancia de 1.700 €?



1 Completa estas igualdades.

$$1^\circ = \dots' = \dots''$$

$$\dots^\circ = 180' = \dots''$$

$$25^\circ = \dots' = \dots''$$

$$\dots^\circ = \dots' = 36.000''$$

2 Clasifica estos ángulos según su amplitud.

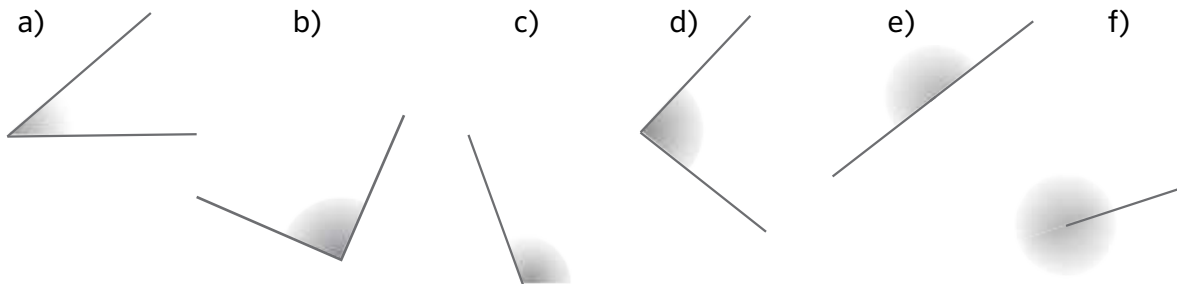

3 Utiliza un transportador, si es necesario, y anota cuánto mide cada uno de los ángulos de la actividad anterior.

A. ▶  
B. ▶

C. ▶  
D. ▶

E. ▶  
F. ▶

4 Relaciona.

ángulos consecutivos

ángulos opuestos por el vértice

ángulos consecutivos y adyacentes

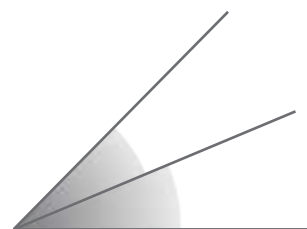
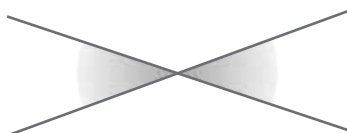

5 Relaciona los ángulos de dos en dos para formar parejas de ángulos complementarios. Si es necesario, mide los ángulos con un transportador.

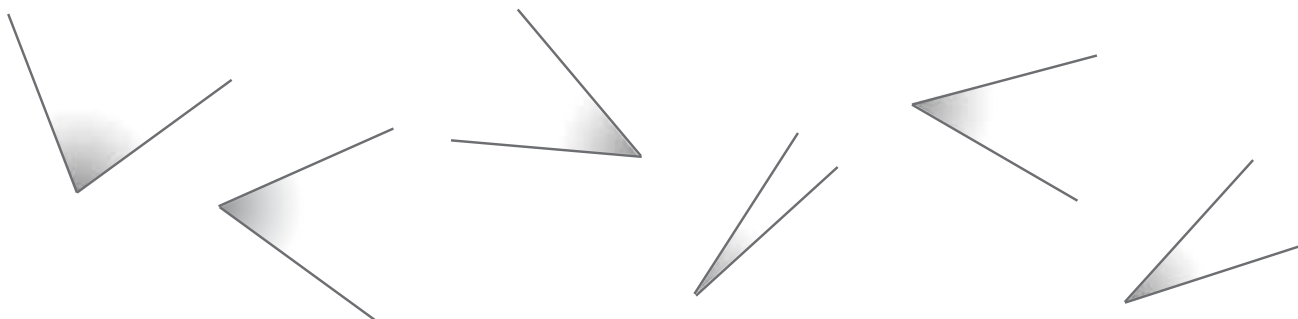

- 6 Coloca y resuelve estas operaciones.

$$45^{\circ} 27' 33'' + 12^{\circ} 39' 55''$$

$$27^{\circ} 48'' + 35^{\circ} 19' 24''$$

$$32^{\circ} 17' 34'' - 28^{\circ} 19' 42''$$

$$28^{\circ} 47' - 17^{\circ} 52' 25''$$

- 7 Calcula cuánto mide el ángulo complementario y el suplementario de este ángulo.

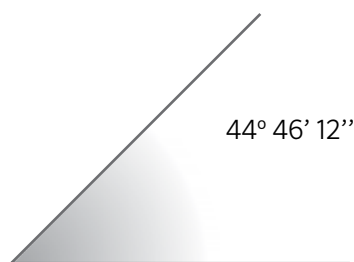

- 8 Dibuja la mediatriz de este segmento. ¿Cuánto miden los dos segmentos en que ha quedado dividido?



- 9 Traza la bisectriz de este ángulo. ¿Cuánto miden los dos ángulos en que ha quedado dividido?



10 Señala en esta baldosa:

- Un eje de simetría.
- Un elemento de la baldosa que haya sido trasladado.
- Un elemento de la baldosa que sea el resultado de un giro.

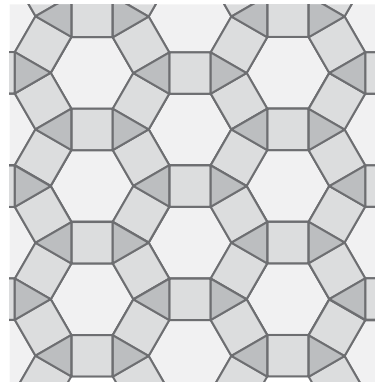

11 Dibuja la figura B simétrica a la figura A. Luego, dibuja la figura C simétrica de la figura B.



- ¿Son simétricas las figuras A y C? .....
- ¿Cómo puedes obtener la figura C a partir de la figura A? .....

12 ¿Qué puntos están representados en esta cuadrícula?

A =                      C =

B =                      D =

Ahora, representa estos puntos.

E = (3, 1)              G = (0, 8)

F = (4, 5)              H = (8, 6)

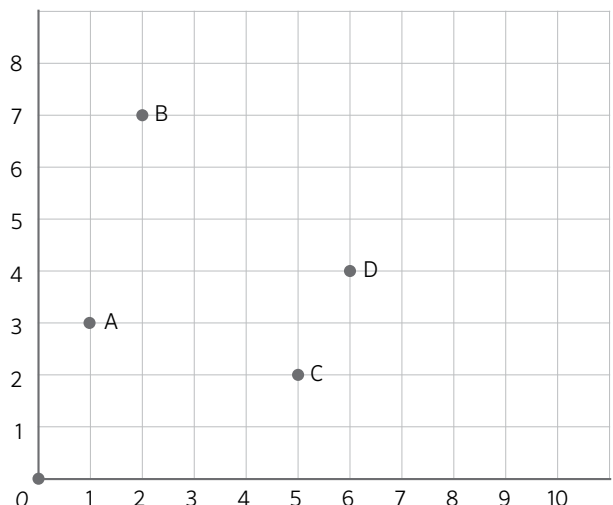

1 Rodea las igualdades que son ciertas.

- $8^\circ = 480'$
- $1.900'' = 32'$
- $10.800'' = 3^\circ$
- $25^\circ = 1.500''$
- $45' = 2.700''$
- $25' = 1.400''$

2 Utiliza un transportador e indica cuántos grados mide cada uno de estos ángulos.

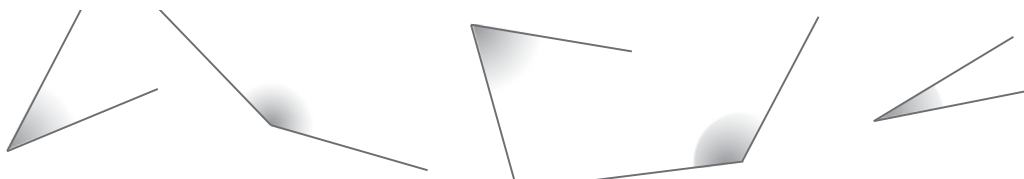

3 Dibuja un ángulo de  $85^\circ$  y otro de  $120^\circ$  y clasifícalos según su amplitud.

4 Relaciona cada pareja de ángulos según el tipo de ángulo que forman.

$25^\circ$  y  $65^\circ$

$120^\circ$  y  $60^\circ$

$42^\circ$  y  $48^\circ$

$89^\circ$  y  $91^\circ$

Ángulos complementarios

Ángulos suplementarios

5 Resuelve estas operaciones.

	grados	minutos	segundos
	$8^\circ$	$15'$	$32''$
+	$5^\circ$	$23'$	$14''$
	.....	.....	.....

	grados	minutos	segundos
	$7^\circ$	$36'$	$48''$
+	$12^\circ$	$24'$	$27''$
	.....	.....	.....

	grados	minutos	segundos
	$15^\circ$	$46'$	$42''$
-	$7^\circ$	$27'$	$37''$
	.....	.....	.....

	grados	minutos	segundos
	$8^\circ$	$45'$	$27''$
-	$4^\circ$	$25'$	$32''$
	.....	.....	.....

6 Señala en qué caso se ha trazado la mediatriz del segmento. Compruébalo con la regla y el cartabón.

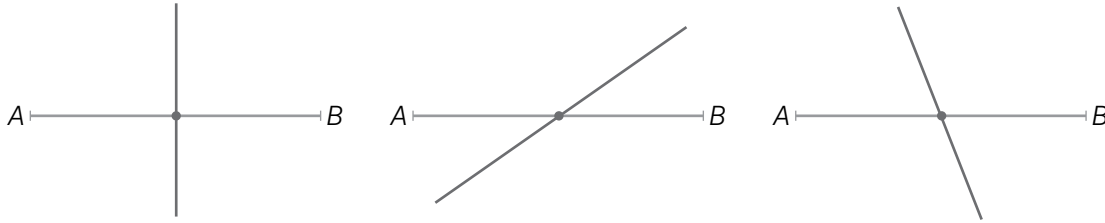

7 Rodea el ángulo en el que se ha trazado su bisectriz. Compruébalo con el transportador.

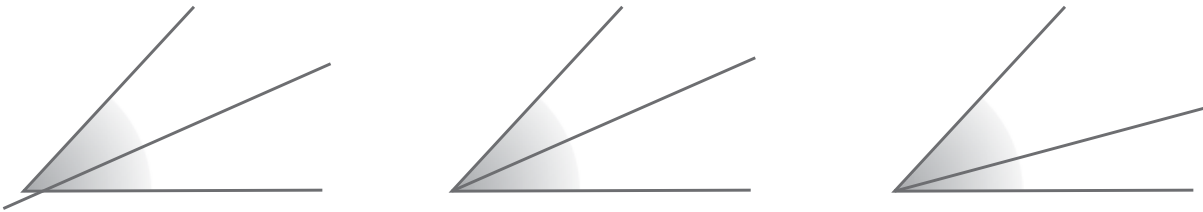

8 Escribe: simetría, traslación o giro según corresponda.

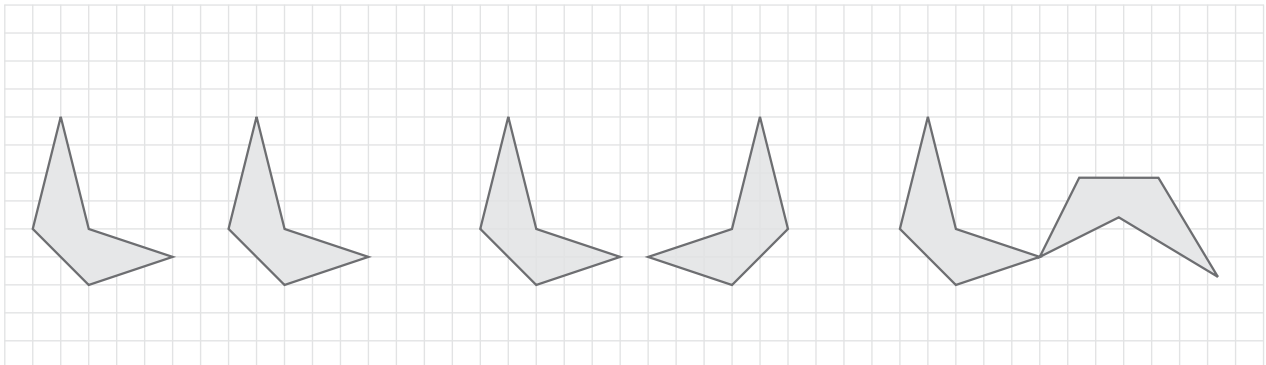

.....

9 Representa los siguientes puntos en la cuadrícula.

A = (5,3)

B = (7,2)

C = (4,3)

D = (0,6)

E = (2,0)

F = (0,0)

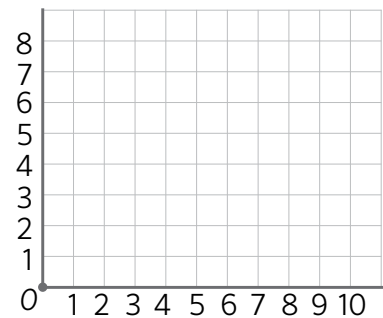

1 Observa estas telas de araña y haya el ángulo que forman sus hilos transversales.



.....



.....



.....

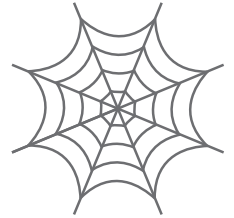

.....

2 Una báscula pesa hasta 200 kg. ¿Qué peso marcará cuando la flecha forme un ángulo de 45°?

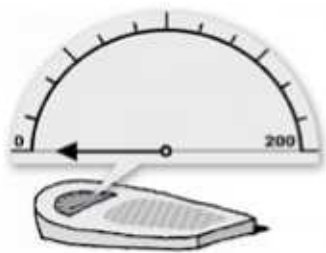

3 Al medir dos ángulos se han caído los °, los ' y los ". Colócalos de manera que la suma de los dos ángulos sea la mayor posible.

35      27      48      83      21      59

4 Traza la bisectriz de cada uno de los ángulos de estas figuras. ¿En cuál de ellos coinciden con sus diagonales?

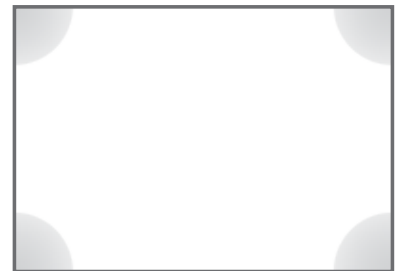
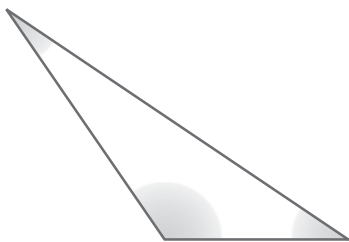

.....

5 ¿Cuánto mide el ángulo x?

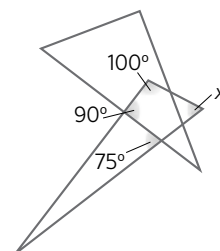

1 Rodea los moldes de galletas que sean polígonos.

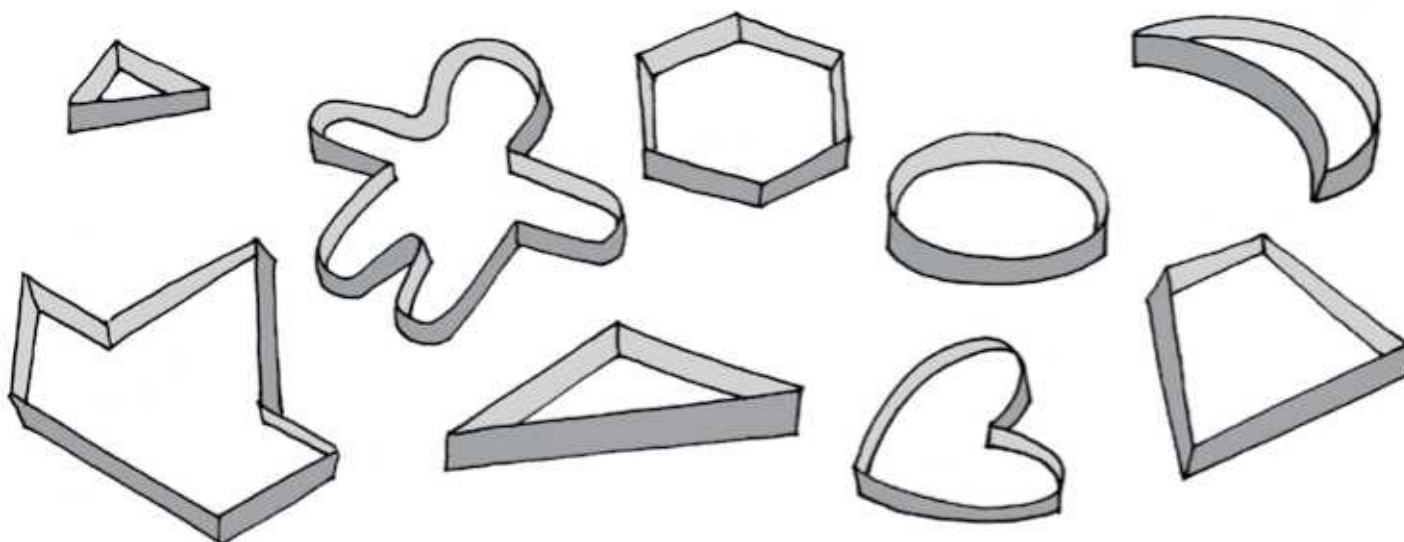

2 Relaciona cada triángulo con el nombre que le corresponda.

Rectángulo escaleno

Acutángulo equilátero

Acutángulo isósceles

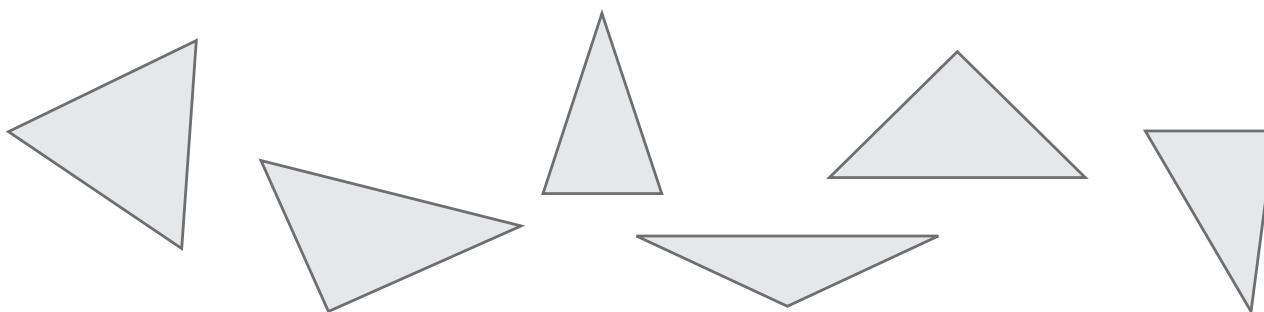

Obtusángulo isósceles

Acutángulo escaleno

Rectángulo isósceles

3 Escribe el nombre que reciben estos cuadriláteros. Rodea los paralelogramos.

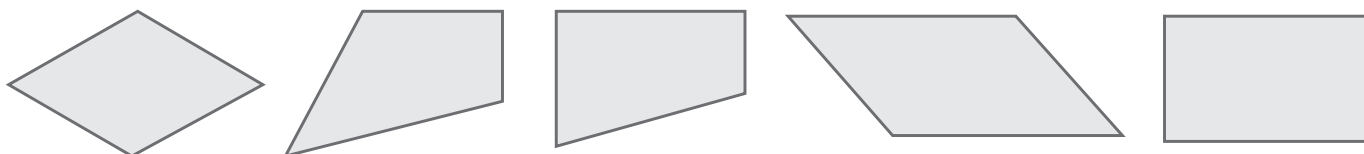

.....

- 4 Mide con la regla los lados de estos polígonos y calcula su perímetro. Luego, traza en cada uno de ellos todas sus diagonales.

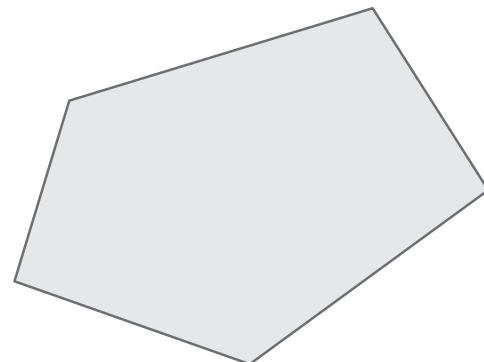

- 5 Todos estos polígonos tienen 18 cm de perímetro. Completa en cada caso la medida del lado que falta.

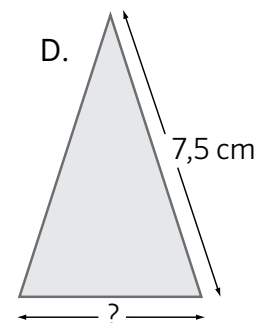
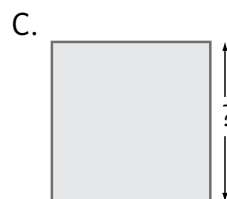
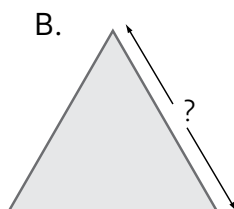
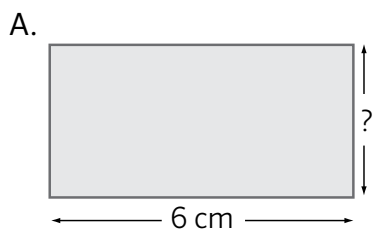

- 6 El perímetro de un heptágono regular mide 87,5 cm. ¿Cuánto mide cada lado?

- ¿Y el lado de un decágono regular cuyo perímetro mide 125,03 dm?



7 Relaciona cada definición con el elemento a que alude.

- Segmento que va desde el centro hasta un punto de la circunferencia
- Segmento que une dos puntos de la circunferencia
- Punto desde donde parten todos los radios
- Cuerda que pasa por el centro de la circunferencia

Centro

Diámetro

Radio

Cuerda

8 Dibuja, en cada circunferencia, la recta indicada.

Secante

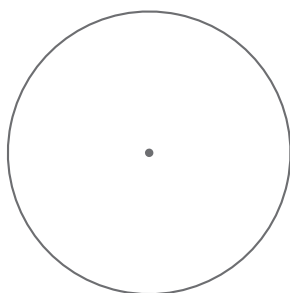

Tangente

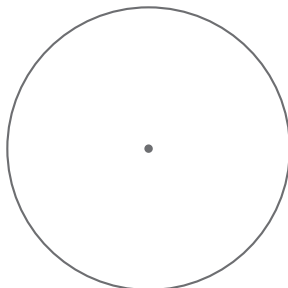

Exterior

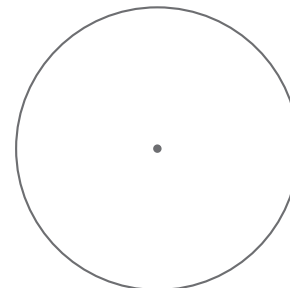

9 Dibuja una circunferencia de diámetro 5 cm. Calcula su longitud.

10 Calcula el perímetro de esta figura si el lado corto del rectángulo mide 2 cm.

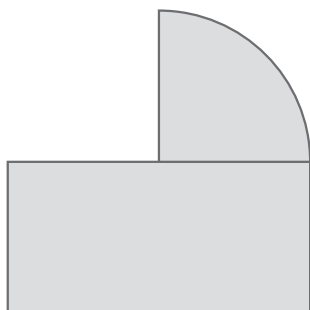

1 ¿Cuáles de estas figuras son polígonos? Táchalas.

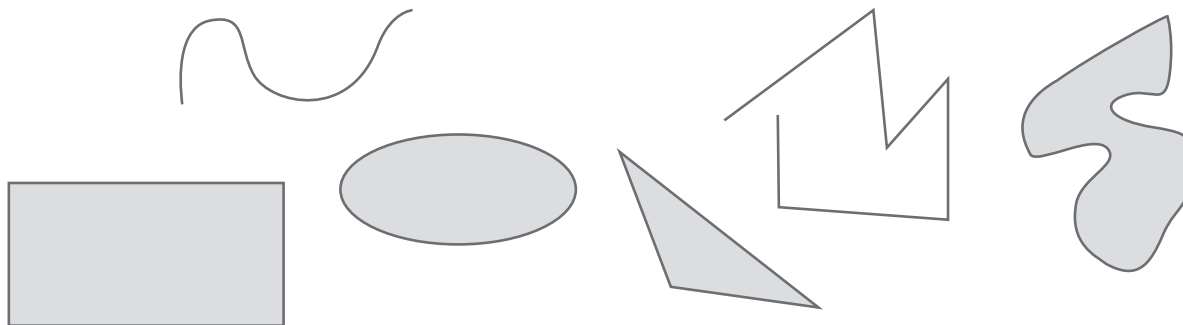



2 Marca las afirmaciones que sean ciertas.

- Un triángulo escaleno tiene dos lados iguales.
- Un triángulo obtusángulo tiene dos ángulos agudos.
- Un triángulo isósceles tiene tres lados iguales
- Un triángulo rectángulo tiene un ángulo recto.

3 Dibuja un rectángulo y un romboide. Explica en qué se parecen y en qué se diferencian.

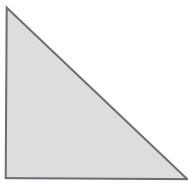
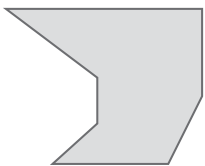
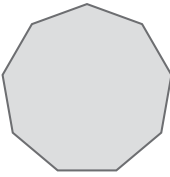
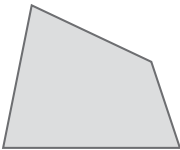
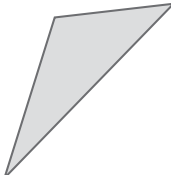
4 Relaciona cada figura con el nombre que le corresponda.

Triángulo rectángulo	Rombo	Trapezoide
		
		
Eneágono	Heptágono	Triángulo escaleno

5 Calcula el perímetro de estos polígonos.

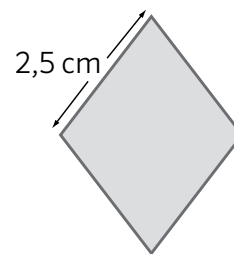
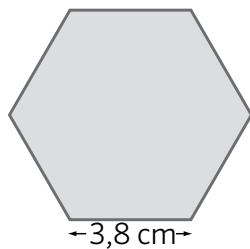
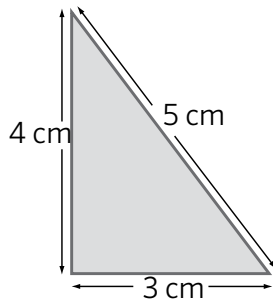
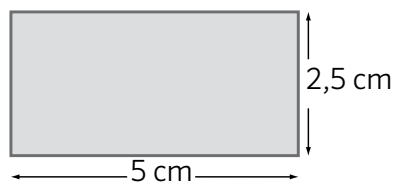

-----

6 Completa con los elementos de la circunferencia que se indican.

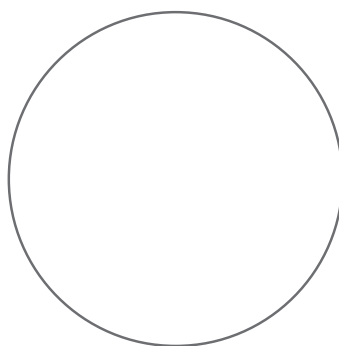

- Centro
- Diámetro
- Radio
- Cuerda
- Arco

7 Calcula la longitud de cada una de estas circunferencias.

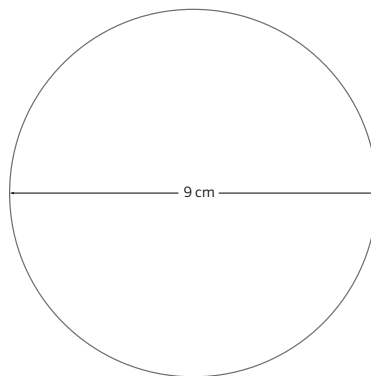
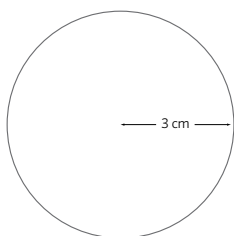

8 Calcula el perímetro de esta figura.

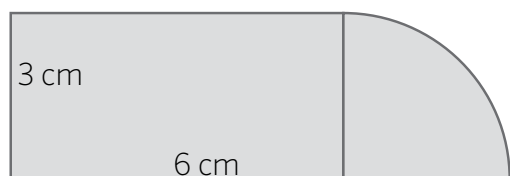

- 1 Dibuja un polígono con más de cinco lados y que tenga un ángulo interior de  $200^\circ$ .
- 2 Dibuja un triángulo isósceles con base 2 cm y perímetro 14 cm. ¿Cuánto debe medir cada uno de los otros lados?

- 3 Esta figura está formada con un rectángulo y cuatro cuartos de círculo. Si los lados largos del rectángulo miden 3 cm y los cortos la mitad, ¿cuál será el perímetro exterior de la figura?

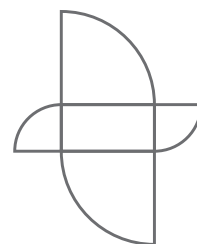

- 4 Marga ha dibujado una casa con un cuadrado y un triángulo equilátero. Solo ha medido uno de los lados del triángulo y mide 2 cm. ¿Cuál será el perímetro de la figura?

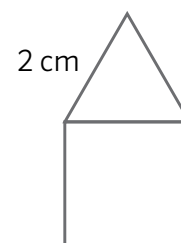

- Si quiere que el perímetro mida 25 cm, ¿cuánto debe medir ese lado del triángulo?

Nombre: ..... Fecha: ..... Curso: .....

1 Observa este gráfico que representa el número de alumnos de primaria en un colegio.

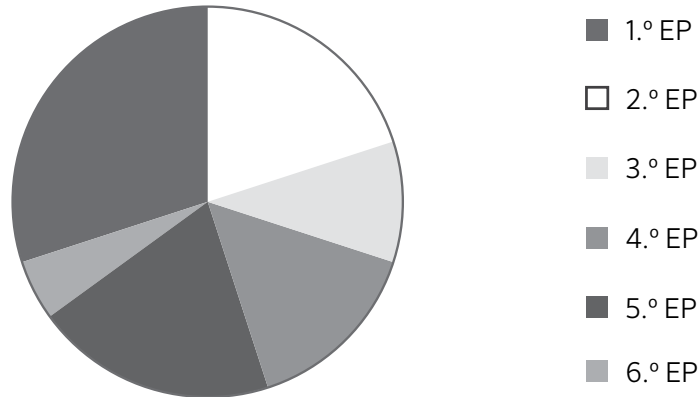

- a) ¿Qué curso tiene más alumnos? .....
- b) ¿Y menos alumnos? .....
- c) ¿Qué dos cursos tienen el mismo número de alumnos? .....
- d) ¿Puedes saber con este gráfico si hay más alumnas o alumnos en el colegio? Justifica tu respuesta.  
.....

2 Carla ha representado en este gráfico circular el medio de transporte que utilizan sus familiares para moverse por la ciudad.

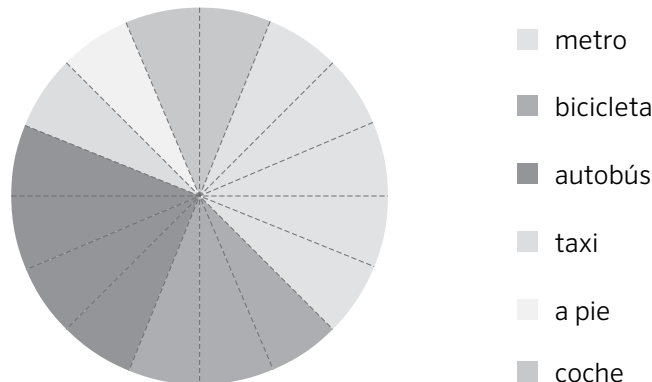

a) Si su madre es la única persona de la familia que utiliza el coche, completa la tabla de frecuencias.

medio de transporte						
n.º de familiares						

- b) ¿Cuántos familiares tiene Nuria? .....
- c) ¿Cuál es el transporte más utilizado? .....
- d) ¿Cuántos familiares van a pie? .....
- e) ¿Y en autobús? .....

Nombre: ..... Fecha: ..... Curso: .....

**3** Adrián pregunta a sus amigos cuál es su color preferido.

color	rojo	azul	verde	negro	naranja
n.º de amigos	3	2	2	1	4

- a) ¿A cuántos amigos ha preguntado? .....
- b) ¿En cuántas porciones dividirías el círculo para representar los datos en un gráfico circular? .....
- c) Dibuja el gráfico circular correspondiente.
  
- d) ¿Cuántos sectores hay en total? .....
- e) ¿Cuál es el sector mayor? ..... ¿Y el menor? .....

**4** El departamento de electrónica de unos grandes almacenes, ha elaborado este gráfico circular con las principales ventas del último mes.

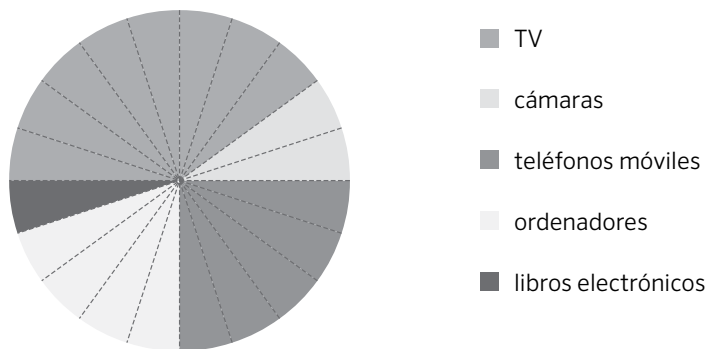

- a) Si sabemos que el mes pasado vendieron 24 libros electrónicos, ¿cuántos ordenadores vendieron? .....
- b) ¿Y cuántas cámaras vendieron? .....
- c) ¿Cuántos productos vendieron en total? .....
- d) ¿Cuántos teléfonos móviles más que ordenadores se vendieron? .....
- e) Si la tercera parte de los televisores que vendieron fueron de plasma, ¿cuántos televisores vendieron de este tipo? .....

1 Ordena estas figuras de mayor a menor superficie.

A.

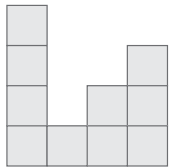

B.

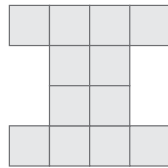

C.

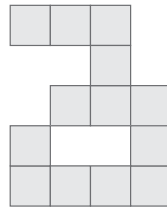

D.

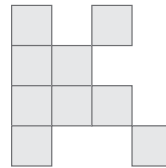

E.

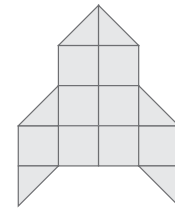

2 Completa estas figuras para que sean polígonos con 8 unidades de superficie.

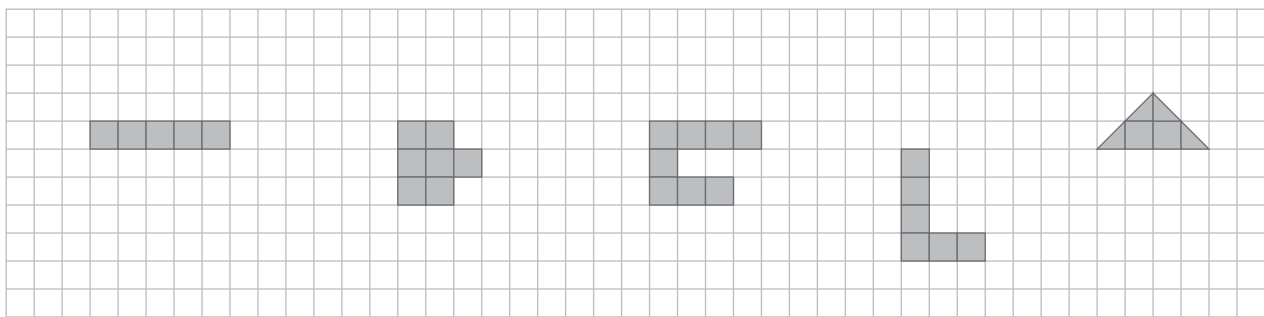

3 Indica qué unidad de superficie es la más adecuada para medir el área de:

- a) El terreno de un campo de fútbol ▶ .....
- b) La pantalla de un ordenador ▶ .....
- c) La uña del dedo pulgar ▶ .....

4 Completa estas igualdades.

$17 \text{ m}^2 = \dots \text{ dm}^2$        $120 \text{ dm}^2 = \dots \text{ cm}^2$        $\dots \text{ m}^2 = 600 \text{ dm}^2$   
 $0,7 \text{ m}^2 = \dots \text{ dm}^2$        $9,3 \text{ dm}^2 = \dots \text{ cm}^2$        $\dots \text{ m}^2 = 5.000 \text{ dm}^2$

5 Calcula y rodea las igualdades que son ciertas.

$23 \text{ m}^2 \ 7 \text{ dm}^2 = 2.370 \text{ dm}^2$        $5 \text{ dm}^2 \ 7 \text{ cm}^2 = 507 \text{ cm}^2$   
 $15 \text{ m}^2 \ 16 \text{ dm}^2 = 1.516 \text{ dm}^2$        $82 \text{ dm}^2 \ 23 \text{ cm}^2 = 8.223 \text{ dm}^2$   
 $8 \text{ dm}^2 \ 17 \text{ cm}^2 = 8.017 \text{ cm}^2$        $1 \text{ m}^2 \ 7 \text{ cm}^2 = 10.007 \text{ cm}^2$

- 6 Cada cuadrado de esta figura tiene 1 cm de lado.

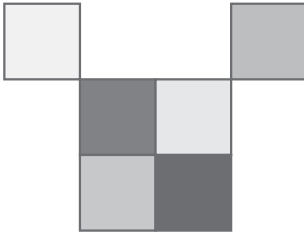

- a) ¿Cuál es su área? ¿Y su perímetro?
- b) Dibuja una figura con igual área y menor perímetro.
- c) Dibuja otra figura con igual área y mayor perímetro.

- 7 ¿Cuál es el área de un triángulo de 7 dm de base y 42 cm de altura? Exprésala en decímetros cuadrados y en centímetros cuadrados.

- 8 Antonio ha comprado una alfombra rectangular de 15 m de largo por 12 m de ancho. Si el metro cuadrado de alfombra cuesta 5,3 €, ¿cuánto ha pagado por la pieza?



9 Calcula el área de las siguientes figuras.

a)



b)

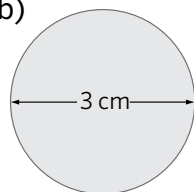

c)

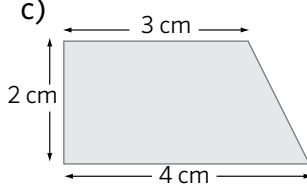

d)

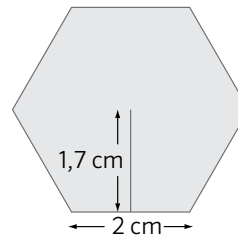

10 Para hacer un banderín, Sandra ha necesitado  $5,46 \text{ dm}^2$  de tela. ¿Cuál de estos banderines ha utilizado Sandra? Explica cómo has resuelto el problema.

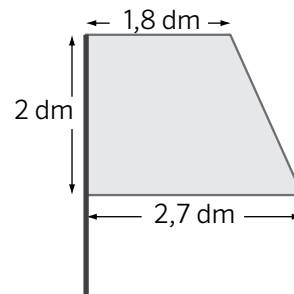
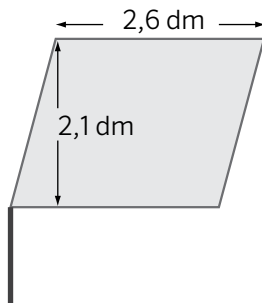
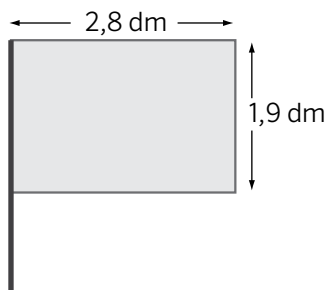

11 Calcula el área de esta figura. Explica cómo la has averiguado.

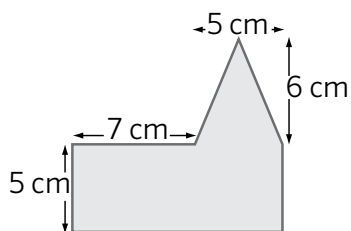

1 Indica cuál de estas figuras tiene mayor área. Explica cómo lo has descubierto.

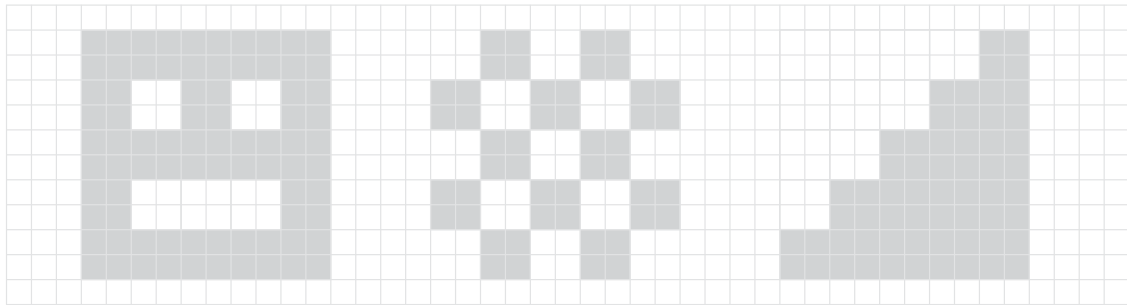

.....

2 Rodea en cada caso, la unidad de medida que creas más adecuada para medir las superficies.

La superficie de tu casa	m <sup>2</sup>
	cm <sup>2</sup>

La pantalla de un teléfono móvil	m <sup>2</sup>
	mm <sup>2</sup>

La superficie de tu comunidad autónoma	km <sup>2</sup>
	dm <sup>2</sup>

3 Escribe dos objetos cuya superficie medirías en centímetros cuadrados y otros dos que medirías en metros cuadrados.

Centímetros cuadrados: .....

Metros cuadrados: .....

4 Completa estas igualdades.

1 m<sup>2</sup> = ..... dm<sup>2</sup> = ..... cm<sup>2</sup>

..... m<sup>2</sup> = ..... dm<sup>2</sup> = 1 cm<sup>2</sup>

..... m<sup>2</sup> = 1 dm<sup>2</sup> = ..... cm<sup>2</sup>

5 Si cada recuadro de la cuadrícula mide 1 cm<sup>2</sup>, ¿cuál es el área de estos polígonos?

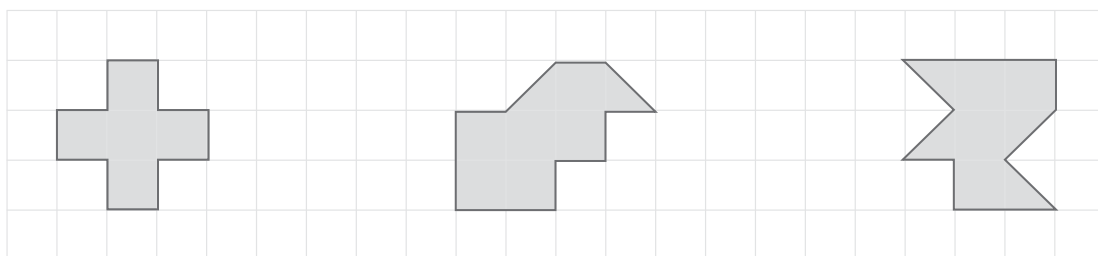

.....

.....

.....

6 Calcula el área de los siguientes polígonos.

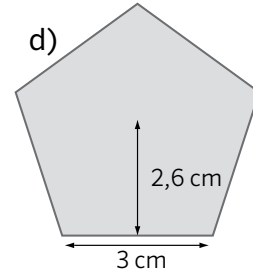
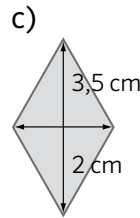
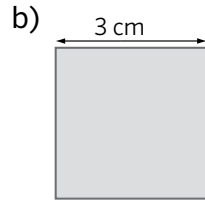
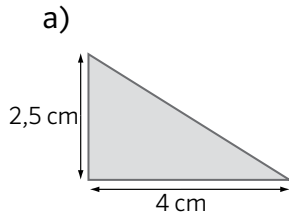

a)	b)	c)	d)

7 Toma las medidas necesarias y calcula el área de este círculo.

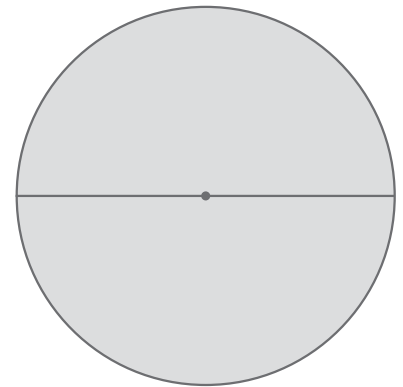

8 Calcula el área de esta figura. Para ello, descomponla en polígonos cuya área sepas calcular y utiliza la regla para obtener las medidas que necesites.

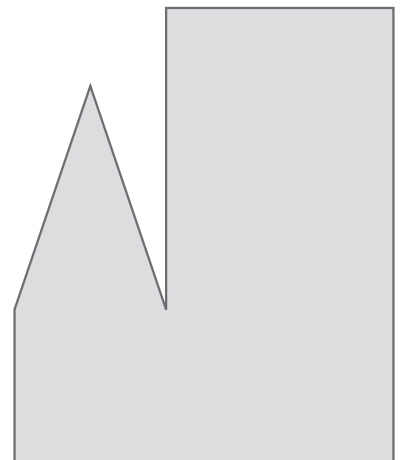

9 Luisa ha comprado una alfombra rectangular de 1,5 m de ancho por 3 m de largo. Pablo ha comprado una alfombra de 4,56 m<sup>2</sup> de superficie. ¿Quién ha comprado la alfombra con mayor superficie?

Nombre: ..... Fecha: ..... Curso: .....

- 1 ¿Cuál es el área del heptágono de la ilustración, si la del triángulo es  $3 \text{ cm}^2$ ?

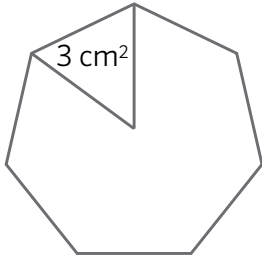

- 2 Calcula el área de la figura sabiendo que el área del cuadrado pequeño es  $1,5 \text{ m}^2$ .

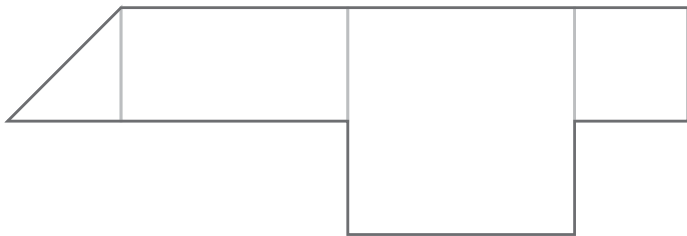

- 3 Elige las figuras con las que puedas formar un hexágono de área  $90 \text{ cm}^2$ . Puedes utilizar varias veces la misma figura. Busca dos respuestas diferentes.

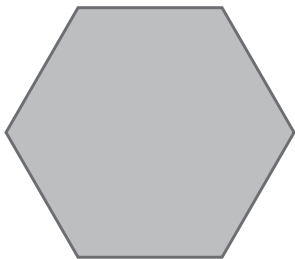
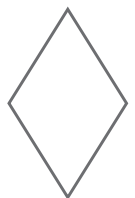
 $10 \text{ cm}^2$  $15 \text{ cm}^2$  $6 \text{ cm}^2$  $30 \text{ cm}^2$ 

Respuesta 1: .....

Respuesta 2: .....

- 4 Marta ha hallado el área de un polígono y el resultado ha sido  $14 \text{ m}^2$ . Tenía la medida de dos de los lados: uno medía  $7 \text{ m}$  y otro  $4 \text{ m}$ . ¿De qué polígono se trataba?

Respuesta: .....

Los recursos didácticos de Matemáticas para **5.º de Primaria** forman parte del Proyecto Editorial de Educación Primaria de SM. En su realización ha participado el siguiente equipo:

**Autoría**

Rosa Comabella, Mercedes Garín

**Edición**

Arturo García, Oiana García, Jesús Macías

**Corrección**

Vicent Valls

**Ilustración**

Montse Fransoy, Juan Antonio Rocafort , Jesús Gabán (cubierta)

**Fotografía**

Javier Calbet, Fidel Puerta, Sergio Cuesta / ARCHIVO SM; SHUTTERSTOCK; 123RF.

**Edición gráfica**

Fidel Puerta

**Diseño de cubierta e interiores**

Estudio SM

**Responsable del proyecto**

Javier Bernabeu, Eva Béjar

**Coordinación editorial de Matemáticas**

Josefina Arévalo

**Coordinación editorial de Primaria**

Pilar Menéndez, Nuria Corredera

**Dirección de Arte del proyecto**

Mario Dequel

**Dirección editorial**

Aída Moya



1 Escribe V si es verdadero y F si es falso.

- Solo hay cinco poliedros regulares. ▶
- El cubo es el único poliedro regular formado por cuadrados. ▶
- El icosaedro tiene 12 caras y el dodecaedro tiene 20 caras. ▶
- El tetraedro, el octaedro y el icosaedro están formados por triángulos equiláteros. ▶
- Hay un poliedro regular formado por octógonos. ▶

2 Colorea este poliedro del modo siguiente.

- Seis vértices de azul.
- Cuatro caras de rojo.
- Cinco aristas de verde.

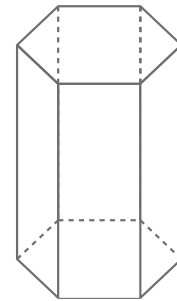

- ¿Qué nombre recibe el poliedro que has coloreado?

.....

3 Rodea los poliedros de color azul y los cuerpos redondos de otro color.



4 Escribe el nombre del cuerpo geométrico que corresponda.

- a) Tiene dos bases que son hexágonos y las caras laterales son rectángulos. ▶ .....
- b) Es un cuerpo redondo. Tiene una sola base. ▶ .....
- c) La base es un rectángulo y las caras laterales son triángulos. ▶ .....
- d) No tiene vértices y tampoco bases. ▶ .....
- e) Tiene dos bases que son triángulos y sus caras laterales son cuadrados. ▶ .....

5 Escribe las definiciones de estas figuras.

- Cilindro ▶ .....
- Esfera ▶ .....
- Cubo ▶ .....
- Prisma ▶ .....
- Icosaedro ▶ .....
- Pirámide ▶ .....

6 Completa la tabla escribiendo SÍ o NO donde corresponda.

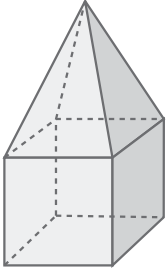
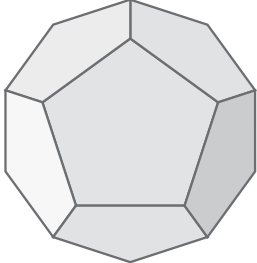
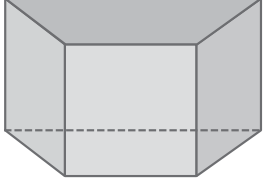
			
es un poliedro			
es un prisma			
es una pirámide			
es un cuerpo redondo			

7 Relaciona cada cuerpo geométrico con el polígono de su base. Escribe el nombre de cada uno.

- a) ..... b) ..... c) ..... d) ..... e) .....

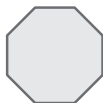
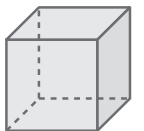
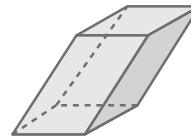
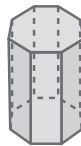
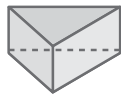

8 Completa esta tabla.

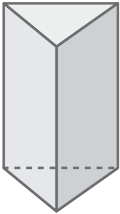
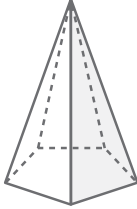
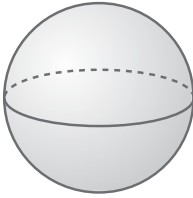
			
nombre del cuerpo			
n.º de caras			
n.º de vértices			
n.º de aristas			

9 ¿Cuáles de estos desarrollos no corresponden a ningún cuerpo geométrico? Escribe el nombre de los cuerpos geométricos del resto de desarrollos.

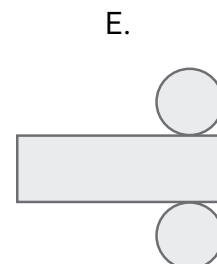
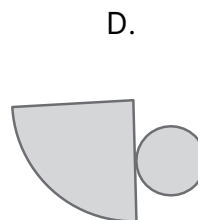
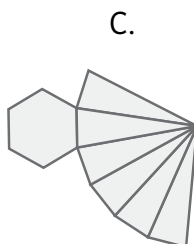
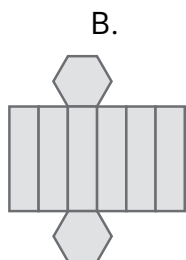

.....

10 Dibuja dos posibles desarrollos de un cubo.

11 Dibuja la escultura que ha diseñado Joaquín.



- Tiene forma de pirámide, su base es un cuadrado y sus caras laterales son de color naranja. En la cúspide, ha colocado una esfera verde.

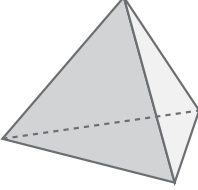
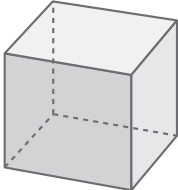
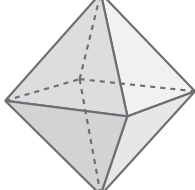
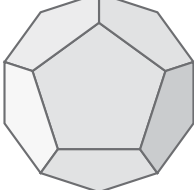
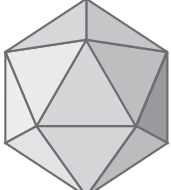

1 Completa esta tabla de poliedros regulares.

nombre					
número de caras					
forma de sus caras					
dibujo					

2 Escribe el nombre de estos poliedros.

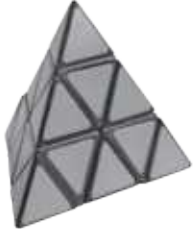
3 Indica el nombre y los elementos de estos cuerpos redondos.

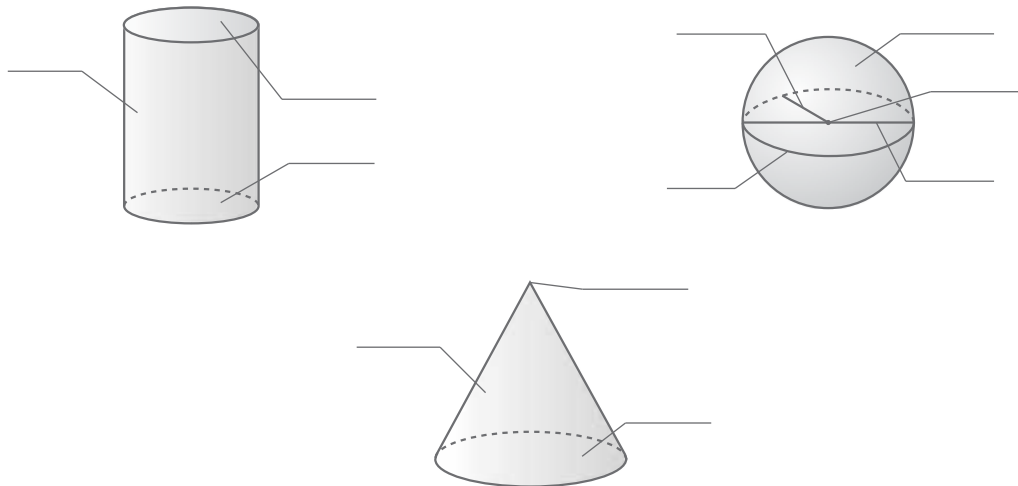

4 ¿Qué figura plana tienes que girar alrededor de un eje para formar una esfera? .....

¿Y un cilindro? .....

5 Cuenta y completa la tabla con el número que corresponda.

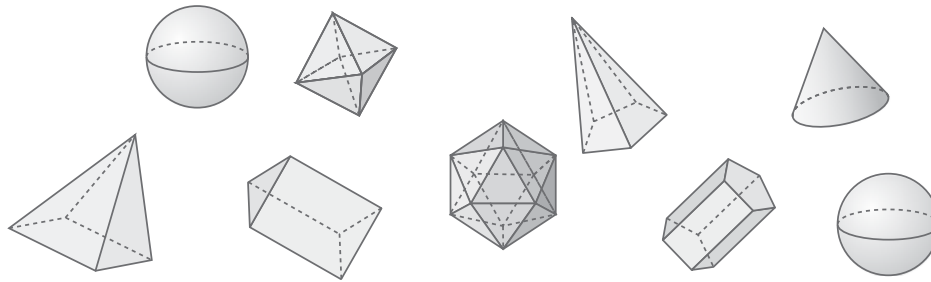

	pirámides	prismas	poliedros regulares	conos	cilindros	esferas
n.º de cuerpos						

6 ¿Cuál de estos desarrollos no corresponde a un prisma?

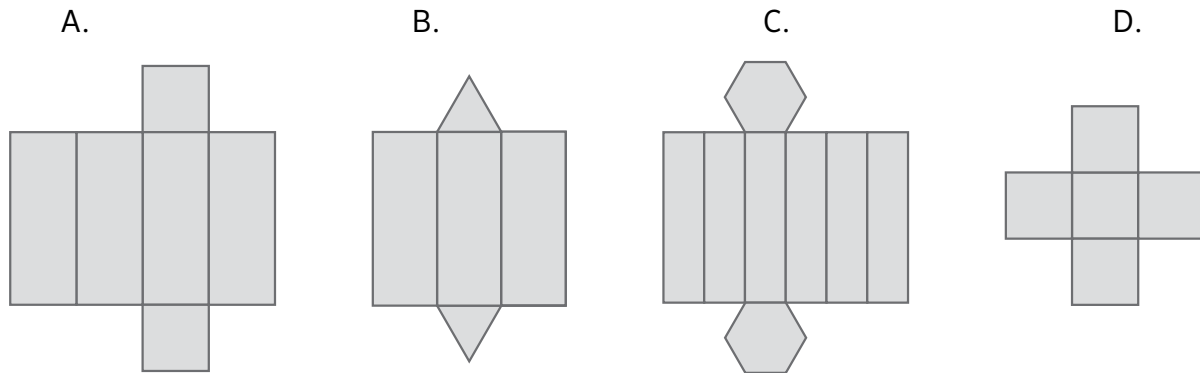

7 Rodea los desarrollos que correspondan a una pirámide.

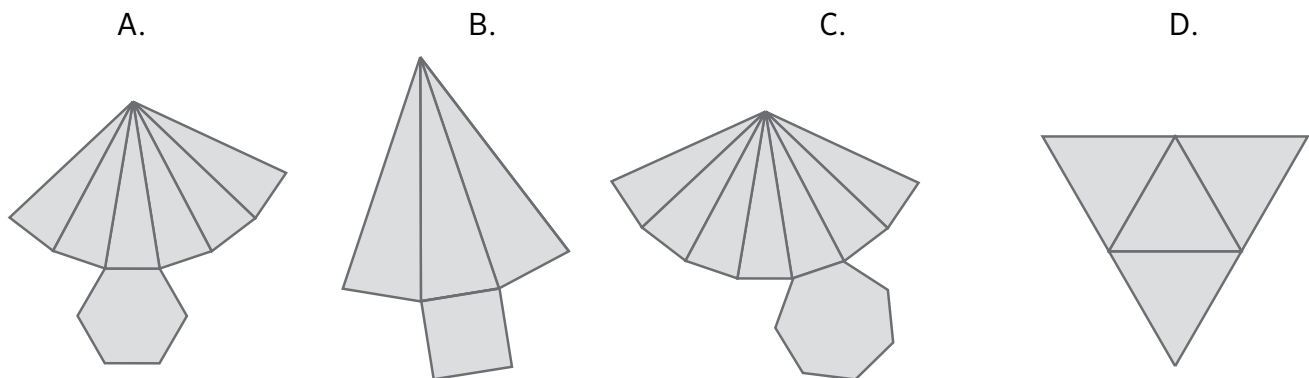

8 Dibuja el desarrollo de un cilindro y de un cono. ¿Puedes dibujar el desarrollo de una esfera?

Nombre: ..... Fecha: ..... Curso: .....

- 1 Completa la tabla y descubre los cuatro cuerpos geométricos que la forman.

n.º de bases	forma de la base	n.º de caras laterales	n.º de aristas	n.º de vértices	nombre del cuerpo
2	cuadrilátero				
2	círculo				
1		8	16		
		1		1	

- 2 Observa estas figuras, son las únicas partes de un cuerpo geométrico que no se han perdido. ¿De qué cuerpo se trata? ¿Qué otras figuras planas necesitas para completarlo?

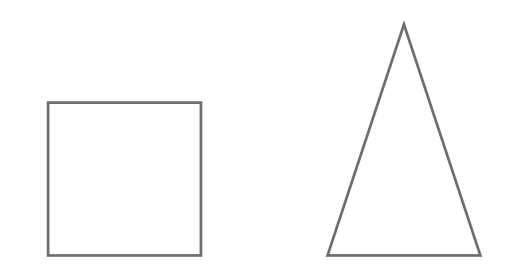

- 3 Dibuja el desarrollo plano de un prisma pentagonal irregular.

- 4 En un dado queremos que los puntos de las caras opuestas sumen 7. ¿Dónde colocarías los puntos?

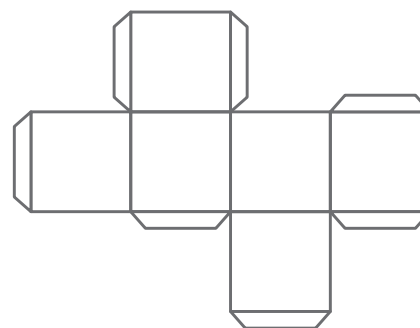

Nombre: ..... Fecha: ..... Curso: .....

**1** ¿Cuáles de estas experiencias dependen del azar? Marca.

- Lanzar un penalti y meter gol.
- Saber que saldrá la luna por la noche.
- Comprar un billete de lotería y que toque.
- Lanzar un balón hacia arriba y que caiga.
- Sacar una manzana roja en una bolsa con manzanas rojas y verdes.



• Ahora, escribe dos experiencias más de azar y otras dos que no lo sean.

.....

.....

.....

.....

**2** Si Luis lanza un dado, ¿cómo son estos sucesos? Marca en la tabla.

	suceso seguro	suceso posible	suceso imposible
sacar un 5			
sacar un número par			
sacar un número mayor que 7			
sacar un número menor que 7			

**3** Escribe, para cada una de estas situaciones, un suceso seguro, uno posible y uno imposible.

	lanzar un dado de 8 caras	sacar un caramelo de una bolsa con caramelos de fresa y de menta
suceso seguro		
suceso posible		
suceso imposible		

Nombre: ..... Fecha: ..... Curso: .....

**4** Un dado tiene pintadas tres caras de color azul, dos caras de color verde y una de amarillo. Si lanzamos el dado, halla la probabilidad de que salga cada uno de esos colores.

Amarillo ▶

Azul ▶

Verde ▶

• Ahora, contesta:

a) ¿Qué color tiene mayor probabilidad de salir? .....

b) ¿Y menor probabilidad? .....

**5** Observa esta bolsa de canicas e indica si son verdaderas (V) o falsas (F) estas afirmaciones.



a) Sacar una bola negra es un suceso imposible. ▶ .....

b) Sacar una bola amarilla es un suceso seguro. ▶ .....

c) Sacar una bola gris es un suceso posible. ▶ .....

d) La probabilidad de sacar bola gris es  $\frac{3}{6}$ . ▶ .....

e) La probabilidad de sacar una bola negra es  $\frac{2}{6}$ . ▶ .....

f) Sacar una bola gris es más probable que sacar una bola blanca. ▶ .....

g) Si sacamos una bola negra, la probabilidad de que la siguiente bola que saquemos sea gris es  $\frac{3}{6}$ . ▶ .....

• Ahora, corrige las frases falsas.

**6** Halla la probabilidad de estos sucesos al lanzar un dado de 10 caras.

a) Sacar un número impar. ▶

b) Sacar un número menor de 8. ▶

c) Sacar un 11. ▶

